

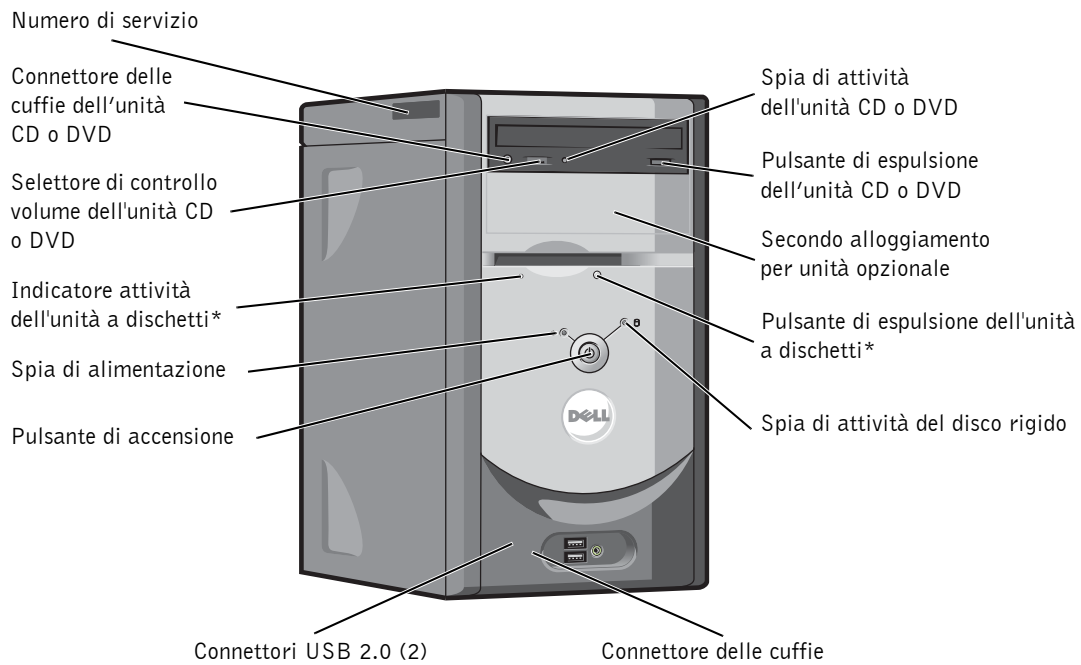

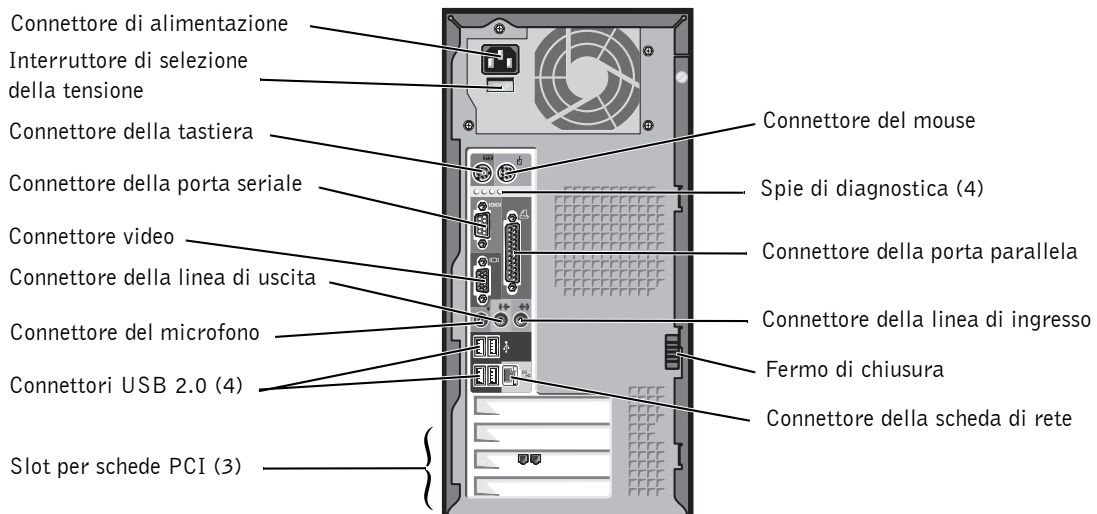

Dell™ Dimension™ Serie 2400



*Su computer con un'unità a dischetti opzionale



Note, avvisi e messaggi di attenzione

-  **NOTA:** una NOTA evidenzia informazioni importanti per l'utilizzo ottimale del computer.
-  **AVVISO:** un AVVISO indica un potenziale danno a livello di hardware o una perdita di dati e fornisce consigli su come evitare il problema.
-  **ATTENZIONE:** un messaggio di **ATTENZIONE** indica il rischio di danni materiali, lesioni personali o morte.

Abbreviazioni e acronimi

Per un elenco completo delle abbreviazioni e degli acronimi, fare riferimento al file della guida *Istruzioni e procedure*. Per accedere ai file della guida, vedere pagina 34.

Se si è acquistato un computer Dell™ Serie n, i riferimenti relativi ai sistemi operativi Microsoft® Windows® contenuti nel presente documento non sono validi.

Le informazioni contenute nel presente documento sono soggette a modifiche senza preavviso.
© 2003 Dell Inc. Tutti i diritti riservati.

È severamente vietata la riproduzione, con qualsiasi strumento, senza l'autorizzazione scritta di Dell Inc.

Marchi di fabbrica usati nel presente documento: *Dell*, il logo *DELL*, *Inspiron*, *Dell Precision*, *Dimension*, *OptiPlex* e *Latitude* sono marchi di fabbrica di Dell Inc.; *Intel*, *Pentium* e *Celeron* sono marchi depositati di Intel Corporation; *Microsoft* e *Windows* sono marchi depositati di Microsoft Corporation.

Altri marchi di fabbrica e nomi commerciali possono essere utilizzati in questo documento sia in riferimento alle aziende che rivendicano il marchio e i nomi sia in riferimento ai prodotti stessi. Dell Inc. nega qualsiasi partecipazione di proprietà relativa a marchi di fabbrica e nomi commerciali diversi da quelli di sua proprietà.

Modello MTC2

Settembre 2003 P/N J2924 Rev. A00

Sommario

ATTENZIONE: istruzioni di sicurezza	9
SICUREZZA: Informazioni generali	9
SICUREZZA: Utilizzo del computer	10
SICUREZZA: Protezione dalle scariche elettrostatiche	12
SICUREZZA: Abitudini ergonomiche nell'uso del computer	12
SICUREZZA: Smaltimento delle batterie	12
Ricerca di informazioni sul computer	13

1 Installazione e uso del computer

Installazione di una stampante	18
Cavo della stampante	18
Collegamento di una stampante parallela	18
Collegamento di una stampante USB	19
Trasferimento dei dati su un nuovo computer	20
Configurazione di una rete per la casa e per l'ufficio	22
Collegamento di una scheda di rete	22
Installazione guidata di rete	23
Connessione a Internet	24
Configurazione di una connessione a Internet	24
Copia di CD e DVD	25
Come copiare un CD o un DVD	26
Uso di CD-R e CD-RW vuoti	26
Suggerimenti utili	27

Hyper-Threading	27
Avvio del sistema da una periferica USB	28
Spegnimento del computer	29

2 Soluzione dei problemi

Risoluzione dei problemi	32
Ricerca di informazioni nella guida	34
Problemi relativi alla pila	34
Problemi relativi alle unità	35
Problemi relativi all'unità a dischetti	35
Problemi relativi all'unità CD	36
Problemi di scrittura su un'unità CD-RW	37
Problemi relativi all'unità DVD	37
Problemi relativi al disco rigido	38
Problemi relativi alla posta elettronica, al modem e a Internet	38
Messaggi di errore	40
Problemi generali	41
Il computer non risponde	41
Il programma non risponde	41
Un programma si blocca ripetutamente	41
Un programma è progettato per un sistema operativo Windows precedente	42
Viene visualizzata una schermata completamente blu	42
Altri problemi di software	42
Altri problemi tecnici	43
Problemi di hardware generali	44

Problemi con le periferiche IEEE 1394	45
Problemi relativi alla tastiera	45
Problemi relativi al mouse	46
Problemi relativi alla rete	48
Problemi relativi alle schede PC	49
Problemi relativi all'alimentazione	49
Problemi relativi alla stampante	51
Problemi relativi allo scanner	52
Problemi relativi all'audio e agli altoparlanti	53
Gli altoparlanti non emettono alcun suono	53
Le cuffie non emettono alcun suono	55
Problemi relativi al video e al monitor	56
Se sullo schermo non viene visualizzata alcuna immagine	56
Se quanto è visualizzato sullo schermo è difficile da leggere	57

3 Risoluzione dei problemi avanzata

Spie di diagnostica	60
Dell Diagnostics (Programma di diagnostica Dell)	63
Quando utilizzare il programma Dell Diagnostics	63
Avvio del programma Dell Diagnostics	64
Driver	67
Definizione di driver	67
Identificazione dei driver	67
Reinstallazione dei driver	68

Uso della funzione Ripristino configurazione di sistema di Microsoft® Windows® XP	69
Creazione di un punto di ripristino	69
Ripristino del computer allo stato operativo precedente	70
Annullamento dell'ultimo ripristino	71
Risoluzione delle incompatibilità software e hardware	72
Reinstallazione di Microsoft® Windows® XP	73
Prima di eseguire la reinstallazione	73
Reinstallazione di Windows XP	73
Reinstallazione dei driver e del software	75

4 Rimozione e installazione di componenti

Vista frontale e posteriore del computer	78
Vista frontale	78
Vista posteriore	80
Rimozione del coperchio del computer	82
Componenti interni del computer	84
Componenti della scheda di sistema	85
Aggiunta di schede	86
Aggiunta di un'unità a dischetti	88
Aggiunta di una seconda unità CD o DVD	93
Aggiunta di memoria	98
Installazione della memoria	98
Rimozione della memoria	100
Sostituzione della pila	101
Reinstallazione del coperchio del computer	102

5 Appendice

Specifiche	104
Impostazioni standard	108
Visualizzazione delle impostazioni	109
Schermate del programma di configurazione del sistema	109
Sequenza di avvio	110
Annullamento delle password dimenticate	111
Politica di supporto tecnico di Dell (solo Stati Uniti)	112
Definizione di software e periferiche "pre-installati"	113
Definizione di software e periferiche di "terze parti"	113
Come contattare Dell	113
Informativa di legge	131

Indice	133
------------------	-----

ATTENZIONE: istruzioni di sicurezza

Per proteggere il computer e l'ambiente di lavoro da eventuali danni e per evitare il rischio di infortuni, attenersi alle indicazioni sulla sicurezza riportate di seguito.

SICUREZZA: Informazioni generali

- Non riparare il computer da soli; rivolgersi sempre a un tecnico specializzato del servizio di assistenza. Seguire attentamente le istruzioni di installazione.
- Per evitare scariche elettriche, collegare i cavi di alimentazione del computer e delle periferiche a prese elettriche dotate di messa a terra. Questi cavi sono muniti di spine tripolari per garantire una corretta messa a terra. Non usare adattatori per spine elettriche e non rimuovere il polo di messa a terra dai cavi. Se è necessario l'uso di una prolunga, usare un cavo tripolare con spine correttamente messe a terra.
- Per evitare potenziali rischi di scariche elettriche, non utilizzare il computer durante un temporale.
- Per evitare potenziali rischi di scariche elettriche, non collegare o scollegare cavi, né eseguire operazioni di manutenzione o riconfigurazione del computer durante un temporale.
- Se il computer è dotato di modem, il cavo usato con il modem deve avere dimensioni minime pari a 26 AWG (American Wire Gauge) e un connettore modulare RJ-11 conforme alle normative FCC.
- Scollegare il computer dalla presa elettrica prima di pulirlo. Pulire il computer con un panno morbido inumidito con acqua. Non usare detergenti spray o liquidi che potrebbero contenere sostanze infiammabili.
- Per evitare possibili danni alla scheda di sistema, attendere 5 secondi dallo spegnimento del computer prima di scollegare una periferica.
- Per evitare di causare un corto circuito del computer quando si scollega un cavo di rete, scollegare il cavo prima dalla scheda di rete sul retro del computer, quindi dalla presa di rete. Quando si ricollega un cavo di rete al computer, inserire il cavo nella presa di rete, quindi collegarlo alla scheda di rete.
- Per proteggere il computer da sovracorrenti transitorie e cali di tensione improvvisi, utilizzare un soppressore di sovracorrente, uno stabilizzatore di tensione o un gruppo di continuità (UPS).
- Accertarsi che non vi siano oggetti appoggiati sopra i cavi del computer e che i cavi non siano di intralcio o non possano essere calpestati.
- Non inserire oggetti nelle aperture del computer. Ciò potrebbe causare un cortocircuito dei componenti interni, con conseguenti incendi o scariche elettriche.
- Mantenere il computer lontano da termosifoni e fonti di calore e non ostruire le prese di raffreddamento. Non appoggiare il computer su pile di carta, non racchiuderlo tra pareti o posarlo su letti, divani o tappeti.



SICUREZZA: Utilizzo del computer

Durante l'utilizzo del computer, attenersi alle norme di sicurezza riportate di seguito.

⚠ ATTENZIONE: non utilizzare il computer senza le relative coperture di protezione, inclusi i coperchi, il pannello frontale, le staffe di copertura, gli inserti del pannello frontale e così via.

- Il computer è dotato di uno dei seguenti componenti:
 - Un alimentatore a tensione fissa. I computer con un alimentatore che eroga una tensione fissa non dispongono di un selettore di tensione sul pannello posteriore e funzionano solo con la tensione elettrica prescritta. Vedere l'etichetta di conformità alle normative applicata all'esterno del computer per conoscere la tensione di esercizio.
 - Un circuito di rilevamento automatico della tensione. I computer con circuito di rilevamento automatico della tensione non presentano sul pannello posteriore un selettore di tensione e rilevano automaticamente la corretta tensione di esercizio.
 - Un selettore manuale della tensione. I computer con un selettore di tensione sul pannello posteriore devono essere impostati manualmente per funzionare alla tensione di esercizio richiesta. Portare il selettore nella posizione corrispondente al valore di tensione più prossimo a quello delle reti di alimentazione del Paese in cui si utilizza il computer.



- **➡ AVVISO:** per evitare di danneggiare il computer selezionando una tensione errata, impostare l'interruttore sulla tensione più prossima al valore all'alimentazione CA disponibile nel Paese in cui si utilizza il computer. Per il Giappone, l'interruttore di selezione della tensione deve essere impostato sulla posizione 115 V, anche se l'alimentazione CA disponibile nel Paese è di 100 V. Assicurarsi inoltre che le caratteristiche elettriche del monitor e delle periferiche collegate siano adeguate al tipo di alimentazione CA disponibile localmente.
- Prima di eseguire qualsiasi intervento all'interno del computer, scollegare il sistema dalla rete elettrica per evitare scariche elettriche o danni alla scheda di sistema. Alcuni componenti della scheda di sistema sono alimentati quando il computer è collegato alla fonte di alimentazione CA.

SICUREZZA: Utilizzo del computer

Prima di aprire il coperchio del computer, eseguire la procedura riportata di seguito rispettando la sequenza indicata.

 **ATTENZIONE: non eseguire interventi di riparazione sul computer da soli, se non attenendosi alle istruzioni fornite nella documentazione in linea Dell™ o in altri documenti forniti da Dell. Seguire attentamente le istruzioni di installazione e di riparazione.**

 **AVVISO:** per evitare possibili danni alla scheda di sistema, attendere 5 secondi dallo spegnimento del computer prima di rimuovere un componente dalla scheda di sistema o di scollegare una periferica dal computer.

- 1 Spegnere regolarmente il computer dal menu del sistema operativo.
- 2 Spegnere il computer e le periferiche collegate.
- 3 Prima di toccare qualsiasi componente interno del computer, scaricare a terra l'elettricità statica del corpo toccando una superficie metallica non verniciata sul telaio, ad esempio la superficie metallica intorno alle aperture degli slot delle schede sul retro del computer.

Durante la riparazione toccare periodicamente una superficie metallica non verniciata sul telaio del computer per scaricare l'elettricità statica eventualmente accumulata, che potrebbe danneggiare i componenti interni.

- 4 Scollegare il computer e le periferiche, incluso il monitor, dalle rispettive prese elettriche. Scollegare dal computer eventuali linee telefoniche o altre linee di telecomunicazione.

In questo modo è possibile ridurre il rischio di infortuni e scariche elettriche.

Attenersi inoltre alle indicazioni sulla sicurezza riportate di seguito.

- Per scollegare un cavo, afferrare il connettore o il serracavo, non il cavo stesso. Alcuni cavi sono dotati di connettore con linguette di bloccaggio; per scollegare questo tipo di cavo, fare pressione sulle linguette di blocco prima di estrarlo. Mentre si estrae il connettore, tenerlo correttamente allineato per evitare che i pin si pieghino. Inoltre, prima di collegare un cavo accertarsi che i connettori siano allineati e orientati in modo corretto.
- Maneggiare con cura componenti e schede. Non toccare i componenti o i contatti di una scheda, bensì afferrarla per i bordi o per la staffa metallica di montaggio. I componenti, quali il microprocessore, devono essere sollevati dai lati e non dai pin.

 **ATTENZIONE: se la pila non viene correttamente installata potrebbe esplodere. Sostituire la pila con una dello stesso tipo o di un tipo equivalente consigliato dal produttore. Non gettare la pila insieme ai rifiuti domestici. Per informazioni sul più vicino centro di raccolta di pile esauste, contattare i responsabili del servizio smaltimento rifiuti di zona.**

SICUREZZA: Utilizzo del computer

- Maneggiare con cura componenti e schede. Non toccare i componenti o i contatti di una scheda, bensì afferrarla per i bordi o per la staffa metallica di montaggio. I componenti, quali il microprocessore, devono essere sollevati dai lati e non dai pin.



ATTENZIONE: se la pila non viene correttamente installata potrebbe esplodere. Sostituire la pila con una dello stesso tipo o di un tipo equivalente consigliato dal produttore. Non gettare la pila insieme ai rifiuti domestici. Per informazioni sul più vicino centro di raccolta di pile esauste, contattare i responsabili del servizio smaltimento rifiuti di zona.

SICUREZZA: Protezione dalle scariche elettrostatiche

L'elettricità statica può danneggiare i componenti interni più delicati del computer. Per evitare possibili danni, scaricare l'elettricità statica dal proprio corpo prima di toccare qualsiasi componente, quale il microprocessore. A tale scopo è sufficiente toccare una superficie metallica non verniciata sul telaio del computer.

Mentre si lavora sui componenti interni del computer, toccare periodicamente una superficie metallica non verniciata per scaricare l'eventuale carica elettrostatica accumulata dal proprio corpo.

Per evitare danni causati dalle scariche elettrostatiche, è inoltre possibile adottare le precauzioni riportate di seguito.

- Rimuovere i componenti dall'involucro antistatico solo al momento dell'installazione nel computer. Prima di aprire l'involucro antistatico, scaricare l'elettricità statica dal corpo.
- Prima di trasportare un componente sensibile alle scariche elettrostatiche, riporlo in un contenitore o involucro antistatico.
- Maneggiare tutti i componenti di questo tipo in un'area priva di energia elettrostatica. Se possibile, usare tappetini antistatici per il pavimento e il banco di lavoro.

SICUREZZA: Abitudini ergonomiche nell'uso del computer



ATTENZIONE: l'uso prolungato o improprio della tastiera può provocare lesioni.



ATTENZIONE: osservare lo schermo del monitor per periodi prolungati può causare disturbi alla vista.

Per migliorare il comfort e l'efficienza, osservare le indicazioni ergonomiche fornite nel file della guida *Istruzioni e procedure* durante l'installazione e l'uso del computer. Per accedere ai file della guida, vedere pagina 34.



SICUREZZA: Smaltimento delle batterie

Nel computer viene utilizzata una pila a disco al litio. La pila ha una durata estremamente lunga ed è possibile che non ne sia mai richiesta la sostituzione. Se fosse necessario sostituirla, vedere pagina 101.

Non gettare la pila insieme ai rifiuti domestici. Per informazioni sul più vicino centro di raccolta di pile esauste, contattare i responsabili del servizio smaltimento rifiuti di zona.

Ricerca di informazioni sul computer

Per informazioni su

- Un programma di diagnostica per il computer
- Driver per il computer
- Documentazione del computer
- Documentazione delle periferiche

Fare riferimento a

Resource CD



La documentazione e i driver sono già installati sul computer fornito da Dell. Il CD consente di reinstallare i driver (vedere pagina 68), eseguire il programma Dell Diagnostics (vedere pagina 63) o accedere alla documentazione.

Il CD può comprendere file Leggimi, contenenti aggiornamenti dell'ultimo minuto in merito a modifiche tecniche apportate al computer oppure documentazione tecnica di riferimento di livello avanzato per utenti esperti o tecnici.

-
- Come installare una stampante
 - Come individuare e risolvere i problemi
 - Come rimuovere e installare i componenti
 - Come contattare Dell

Manuale dell'utente

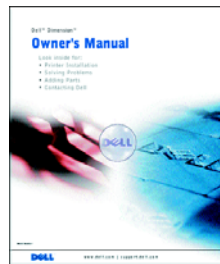

Per informazioni su

- Come installare e configurare il computer

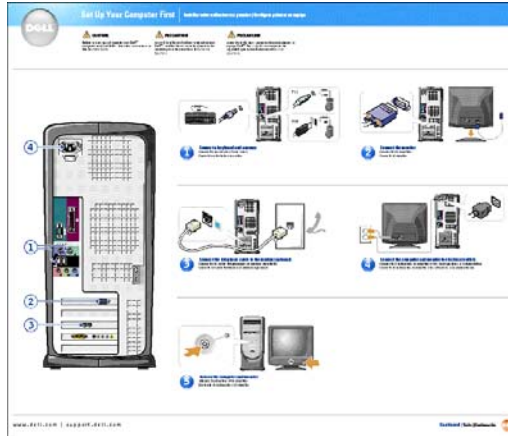
Fare riferimento a**Schema di installazione**

-
- Suggerimenti sull'utilizzo di Windows
 - Pulizia del computer
 - Uso del mouse e della tastiera

File della guida Istruzioni e procedure

- 1** Fare clic sul pulsante Start, quindi scegliere Guida in linea e supporto tecnico.
- 2** Fare clic su Guide dell'utente e del sistema, quindi su Guide dell'utente.
- 3** Fare clic su Istruzioni e procedure.

-
- Codice di servizio espresso e numero di servizio
 - Etichetta di licenza Microsoft® Windows®

Codice di servizio espresso ed etichetta di licenza Windows

Queste etichette sono applicate sul computer.



Per informazioni su	Fare riferimento a
<ul style="list-style-type: none"> • Driver aggiornati per il computer • Risposte alle domande di assistenza e supporto tecnico • Discussioni in linea con altri utenti e con il supporto tecnico • Documentazione per il computer 	<p data-bbox="690 426 1390 457">Sito Web Dell Support — support.euro.dell.com</p> <p data-bbox="690 468 1390 531">Nel sito Web Dell Support mette sono disponibili diversi strumenti, tra cui:</p> <ul style="list-style-type: none"> • Solutions — suggerimenti per la risoluzione dei problemi, articoli tecnici e corsi in linea. • Community Forum — discussioni in linea con altri utenti Dell. • Upgrades — informazioni su come aggiornare i componenti, quali la memoria, il disco rigido e il sistema operativo. • Customer Care — informazioni su chi contattare, sullo stato degli ordini, sulla garanzia e sulle riparazioni. • Downloads — driver, correzioni e aggiornamenti del software. • Reference — documentazione del computer, specifiche dei prodotti e documenti tecnici.
<ul style="list-style-type: none"> • Come utilizzare Windows XP • Documentazione del computer • Documentazione delle periferiche (quale un modem) 	<p data-bbox="690 867 1390 898">Guida in linea e supporto tecnico di Windows</p> <ol style="list-style-type: none"> 1 Fare clic sul pulsante Start, quindi scegliere Guida in linea e supporto tecnico. 2 Digitare una parola o una frase che descriva il problema, quindi fare clic sull'icona della freccia. 3 Fare clic sull'argomento che descrive il problema. 4 Seguire le istruzioni visualizzate sullo schermo.
<ul style="list-style-type: none"> • Come reinstallare il sistema operativo 	<p data-bbox="690 1108 1390 1140">CD del sistema operativo</p> <p data-bbox="690 1150 1390 1234">Dopo avere reinstallato il sistema operativo mediante l'apposito CD, utilizzare il ResourceCD per reinstallare i driver delle periferiche fornite con il computer.</p> <p data-bbox="690 1245 1390 1291">L'etichetta con il codice del prodotto del sistema operativo è applicata sul computer.</p>

SEZIONE 1

Installazione e uso del computer

Installazione di una stampante

Trasferimento dei dati su un nuovo computer

Configurazione di una rete per la casa e per l'ufficio

Connessione a Internet

Copia di CD e DVD

Hyper-Threading

Avvio del sistema da una periferica USB

Spegnimento del computer

Installazione di una stampante

➡ **AVVISO:** completare l'installazione del sistema operativo prima di collegare una stampante al computer.

Consultare la documentazione fornita con la stampante per le informazioni sull'installazione, incluso quanto riportato di seguito.

- Reperimento e installazione di driver aggiornati.
- Collegamento della stampante al computer.
- Caricamento della carta e installazione della cartuccia del toner o di inchiostro.
- Informazioni su come contattare il produttore della stampante per ricevere assistenza tecnica.

Cavo della stampante

La stampante si collega al computer tramite un cavo USB o parallelo. Se con la stampante non viene fornito il cavo appropriato, assicurarsi che il cavo acquistato separatamente sia compatibile. Se si acquista anche un computer, è possibile che il cavo per la stampante sia incluso nella confezione stessa.

Collegamento di una stampante parallela

- 1 Completare l'installazione del sistema operativo, se necessario.
- 2 Spegnere il computer tramite il menu **Start** (vedere pagina 29).

➡ **AVVISO:** per garantire risultati ottimali, non utilizzare un cavo parallelo di lunghezza superiore ai 3 m.

- 3 Inserire il cavo parallelo della stampante nel connettore parallelo del computer e serrare le due viti. Collegare il cavo al connettore della stampante e fare scattare i due fermagli facendoli entrare nelle rispettive tacche.

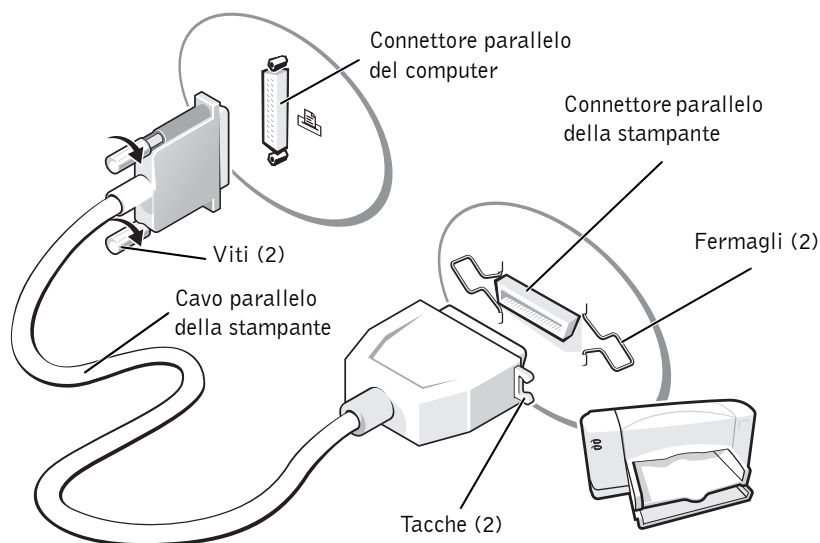

- 4 Accendere prima la stampante, quindi il computer. Se viene visualizzata la finestra **Installazione guidata Nuovo hardware**, fare clic su **Annulla**.
- 5 Installare il driver della stampante, se necessario. Consultare la documentazione fornita con la stampante.

Collegamento di una stampante USB

NOTA: le periferiche USB possono essere collegate mentre il computer è acceso.

- 1 Completare l'installazione del sistema operativo, se necessario.
- 2 Installare il driver della stampante, se necessario. Consultare la documentazione fornita con la stampante.

- 3 Collegare il cavo USB della stampante ai connettori USB del computer e della stampante. I connettori USB possono essere inseriti in una sola direzione.

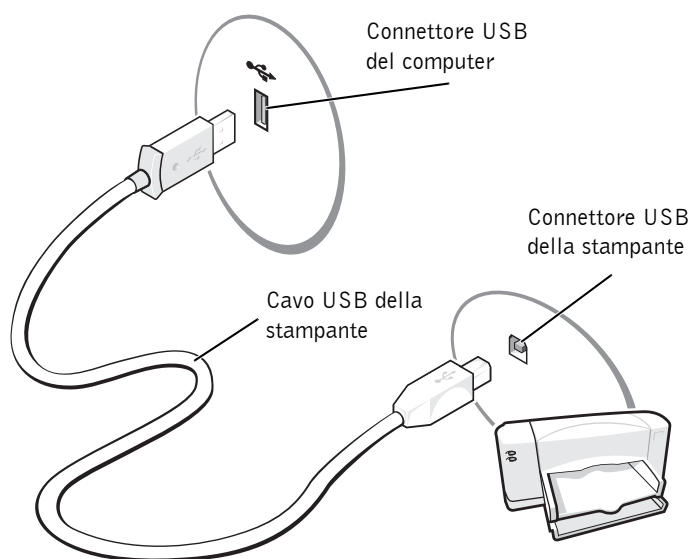

Trasferimento dei dati su un nuovo computer

Il sistema operativo Microsoft® Windows® XP prevede la funzione Trasferimento guidato file e impostazioni che consente di spostare i dati da un computer di origine a un computer nuovo. Questa funzione consente di spostare i seguenti elementi:

- Messaggi di posta elettronica
- Impostazioni delle barre degli strumenti
- Dimensioni delle finestre
- Collegamenti Internet preferiti

È possibile trasferire i dati al nuovo computer tramite la rete o una connessione seriale oppure è possibile archiviare i dati su un supporto rimovibile, quali un CD scrivibile o dischetto.

Per preparare il nuovo computer per il trasferimento dei file seguire la procedura riportata di seguito.

- 1** Fare clic sul pulsante **Start**, scegliere **Tutti i programmi**→**Accessori**→**Utilità di sistema**, quindi fare clic su **Trasferimento guidato file e impostazioni**.
- 2** Quando viene visualizzata la schermata iniziale **Trasferimento guidato file e impostazioni**, fare clic su **Avanti**.
- 3** Nella schermata **Specificare il computer**, fare clic su **Nuovo computer**, quindi su **Avanti**.
- 4** Nella schermata **Si dispone di un CD di Windows XP?** fare clic su **Si utilizzerà la procedura guidata contenuta nel CD di Windows XP**, quindi su **Avanti**.
- 5** Quando viene visualizzata la schermata **Passare al vecchio computer**, passare al vecchio computer o computer di origine. *Non scegliere Avanti in questo caso.*

Per copiare i dati dal vecchio computer seguire la procedura riportata di seguito.

- 1** Sul vecchio computer inserire il CD del *sistema operativo* Windows XP.
- 2** Nella schermata **Microsoft Windows XP** scegliere **Esegui altre operazioni**.
- 3** In **Scegliere l'operazione da effettuare** fare clic su **Trasferisci file e impostazioni**.
- 4** Quando viene visualizzata la finestra **Trasferimento guidato file e impostazioni**, fare clic su **Avanti**.
- 5** Nella schermata **Specificare il computer** fare clic su **Vecchio computer**, quindi su **Avanti**.
- 6** Nella schermata **Selezionare la modalità di trasferimento** scegliere la modalità di trasferimento desiderata.
- 7** Nella schermata **Selezionare gli elementi da trasferire** scegliere gli elementi da trasferire, quindi fare clic su **Avanti**.

Al termine della copia delle informazioni viene visualizzata la schermata **Completamento fase di raccolta**.

- 8** Fare clic su **Fine**.

Per trasferire i dati su un nuovo computer seguire la procedura riportata di seguito.

- 1 Nella schermata **Passare al vecchio computer**, del nuovo computer, fare clic su **Avanti**.
- 2 Nella schermata **Specificare il percorso di file e cartelle** selezionare il metodo scelto in precedenza per il trasferimento delle impostazioni e dei file, quindi fare clic su **Avanti**.

La procedura guidata leggerà i file e le impostazioni raccolti e li trasferirà al nuovo computer.

Quando tutte le impostazioni e i file saranno stati trasferiti, viene visualizzata la schermata **Esecuzione terminata**.

- 3 Fare clic su **Esecuzione terminata** e riavviare il nuovo computer.

Configurazione di una rete per la casa e per l'ufficio

Collegamento di una scheda di rete

Per connettere il computer a una rete è necessario installarvi una scheda di rete e collegare il relativo cavo.

Per collegare un cavo di rete seguire la procedura riportata di seguito.

 **NOTA:** inserire il cavo finché non scatta in posizione e tirarlo leggermente per verificare che sia ben fissato.

- 1 Collegare il cavo di rete al connettore della scheda di rete situato sul retro del computer.

 **NOTA:** non inserire mai un cavo di rete in una presa telefonica a muro.

- 2 Collegare l'altra estremità del cavo di rete a un dispositivo di connessione di rete, quale una presa di rete a muro.

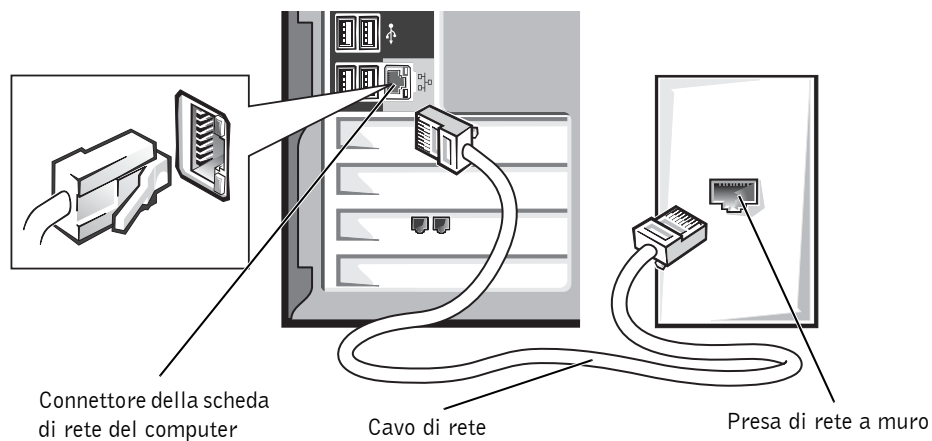

Installazione guidata di rete

Il sistema operativo Microsoft® Windows® XP include la funzione Installazione guidata rete che consente di condividere i file, le stampanti o di creare una connessione Internet tra i computer per uso privato o di un piccolo ufficio.

- 1 Fare clic sul pulsante **Start**, scegliere **Tutti i programmi**→**Accessori**→**Comunicazioni** e fare clic su **Installazione guidata rete**.
 - 2 Nella schermata iniziale fare clic su **Avanti**.
 - 3 Fare clic su **Elenco di verifica per creare una rete**.
-  **NOTA:** se si seleziona il metodo di connessione **Computer direttamente connesso a Internet**, viene abilitato il firewall integrato fornito con Windows XP.
- 4 Completare l'elenco di verifica e i preparativi richiesti.
 - 5 Tornare all'Installazione guidata rete e seguire le istruzioni visualizzate.

Connessione a Internet

 **NOTA:** i provider di servizi Internet (ISP) e le relative offerte variano da paese a paese.

Per stabilire una connessione a Internet, è necessario un modem o una connessione di rete e un provider di servizi Internet (ISP), quali AOL o MSN. L'ISP prescelto è in grado di offrire una o più delle opzioni di connessione a Internet riportate di seguito.

- Connessioni di accesso remoto per accedere a Internet tramite una linea telefonica. Queste connessioni sono considerevolmente più lente delle connessioni DSL e via modem.
- Connessioni DSL che consentono l'accesso a Internet ad alta velocità tramite la linea telefonica esistente. Con una connessione DSL è possibile accedere a Internet e contemporaneamente utilizzare il telefono sulla stessa linea.
- Connessioni tramite modem via cavo che consentono l'accesso a Internet ad alta velocità tramite la linea della TV via cavo.

Se si utilizza una connessione di accesso remoto, collegare una linea telefonica al connettore del modem situato sul computer e alla presa telefonica a muro prima di configurare la connessione a Internet. Se si utilizza una connessione DSL o tramite modem via cavo, contattare l'ISP per le istruzioni di configurazione.

Configurazione di una connessione a Internet

Per stabilire una connessione a Internet tramite AOL o MSN seguire la procedura riportata di seguito.

- 1 Salvare e chiudere i file aperti, quindi uscire da tutte le applicazioni.
- 2 Fare doppio clic sull'icona di **MSN Explorer** o **AOL** sul desktop di Microsoft® Windows®.
- 3 Seguire le istruzioni visualizzate per completare la configurazione.

Se l'icona di **MSN Explorer** o **AOL** non è presente sul desktop oppure se si desidera configurare una connessione Internet con un ISP diverso, seguire la procedura riportata di seguito.

- 1 Salvare e chiudere i file aperti, quindi uscire da tutte le applicazioni.
- 2 Fare clic sul pulsante **Start** e scegliere **Internet Explorer**.
Viene visualizzata la **Creazione guidata nuova connessione**.

3 Fare clic su **Connessione a Internet**.

4 Nella finestra che segue fare clic sull'opzione desiderata.

- Se non si dispone di un proprio ISP e si desidera selezionarne uno, fare clic su **Scegli da un elenco di provider di servizi Internet (ISP)**.
- Se l'ISP selezionato ha già inviato le informazioni di configurazione ma non il CD di installazione, fare clic su **Imposta connessione manualmente**.
- Se si dispone del CD, fare clic su **Utilizza il CD fornito dall'ISP**.

5 Fare clic su **Avanti**.

Se è stata selezionata l'opzione **Imposta connessione manualmente**, passare al punto 6. In caso contrario, seguire le istruzioni visualizzate per completare la configurazione.



NOTA: se non si conosce il tipo di connessione da selezionare, contattare l'ISP.

6 Fare clic sull'opzione appropriata nel gruppo **Indicare la modalità di connessione a Internet**, quindi fare clic su **Avanti**.

7 Utilizzare le informazioni fornite dall'ISP per completare la configurazione.

Se si riscontrano problemi durante la connessione a Internet, consultare la sezione “Problemi relativi alla posta elettronica, al modem e a Internet” a pagina 38. Se non è possibile connettersi a Internet, nonostante si sia sempre riusciti a effettuare l'accesso in passato, è probabile che il servizio da parte dell'ISP sia momentaneamente interrotto. Contattare l'ISP per verificare lo stato del servizio o provare a connettersi in un secondo momento.

Copia di CD e DVD





NOTA: assicurarsi di agire in conformità con le leggi sul copyright quando si creano nuovi CD.

La presente sezione include informazioni valide solo per i computer che dispongono di un'unità combinata di tipo CD-R, CD-RW, DVD+RW, DVD+R o DVD/CD-RW.

Nelle istruzioni riportate di seguito, viene illustrato come eseguire una copia esatta di un CD o di un DVD. È anche possibile utilizzare l'applicazione Sonic RecordNow per altri scopi, tra cui la creazione di CD mediante file audio presenti sul computer e la creazione di CD in standard MP3. Per informazioni consultare la documentazione di Sonic RecordNow fornita insieme al computer. Aprire Sonic RecordNow, selezionare l'icona con il punto interrogativo nell'angolo superiore destro della finestra, quindi fare clic su **RecordNow Help** (Guida di RecordNow) oppure **RecordNow Tutorial** (Esercitazione di RecordNow).

Come copiare un CD o un DVD

 **NOTA:** se si dispone di un'unità combinata DVD/CD-RW e si riscontrano problemi di registrazione, controllare innanzitutto se sono state rilasciate delle patch visitando il sito Web del supporto tecnico Sonic all'indirizzo support.sonic.com.

 **NOTA:** la maggior parte dei DVD commerciali dispongono di una tecnologia di protezione del copyright e non possono essere copiati mediante Sonic RecordNow.

- 1 Fare clic sul pulsante **Start, Tutti i programmi→Sonic→RecordNow!→RecordNow!**.
- 2 Selezionare la scheda audio o la scheda dati, a seconda del tipo di CD si intende copiare.
- 3 Fare clic su **Exact Copy** (Copia esatta).
- 4 Per copiare il CD o il DVD:
 - *Se si dispone di un'unità CD o DVD*, assicurarsi che le impostazioni siano corrette, quindi fare clic su **Copy** (Copia). Il computer legge il CD o il DVD di origine, quindi lo copia in una cartella temporanea sul disco rigido del computer.
Quando richiesto, inserire un CD o un DVD vuoto nell'unità CD o DVD, quindi fare clic su **OK**.
 - *Se si dispone di due unità CD o DVD*, selezionare l'unità in cui è stato inserito il CD o il DVD di origine, quindi fare clic su **Copy** (Copia). Il computer copia i dati presenti sul CD o sul DVD nel CD o nel DVD vuoto.

Una volta terminata la copia del CD o del DVD di origine, il CD o il DVD appena creato viene espulso automaticamente.

Uso di CD-R e CD-RW vuoti

L'unità CD-RW scrive su due diversi tipi di supporti di registrazione: i dischi CD-R e CD-RW. Utilizzare i dischi CD-R vuoti per registrare musica o archiviare file di dati in modo permanente. Dopo aver creato un disco CD-R, non è possibile scrivervi nuovamente senza modificare il metodo di registrazione; per ulteriori informazioni, consultare la documentazione fornita da Sonic. Per scrivere, cancellare, riscrivere o aggiornare i file su CD, usare invece CD-RW.

Suggerimenti utili

- Usare Microsoft® Windows® Esplora risorse per trascinare i file di dati in un CD-R o CD-RW solo dopo aver avviato e aperto un progetto in Sonic RecordNow.
- Per masterizzare CD musicali da riprodurre su normali apparecchi stereo è necessario utilizzare dischi CD-R. La maggior parte degli impianti stereo e delle autoradio non consente di riprodurre i dischi CD-RW.
- Non è possibile creare DVD audio con Sonic RecordNow.
- I file musicali MP3 possono essere riprodotti solo su lettori MP3 o su computer in cui è installato il software MP3.
- Non masterizzare un disco CD-R o CD-RW vuoto utilizzandone la capacità massima; non copiare ad esempio un file da 650 MB in un CD vuoto da 650 MB. L'unità CD-RW richiede 1 o 2 MB di spazio libero sul CD per completare la registrazione.
- Utilizzare un disco CD-RW vuoto per fare pratica con la registrazione di CD fino a quando non si acquista familiarità con le diverse tecniche. Se si commettono errori, è possibile cancellare i dati del disco CD-RW e riprovare. Inoltre, è possibile utilizzare dei dischi CD-RW vuoti per fare delle prove di registrazione con i file musicali prima di registrarli definitivamente su un disco CD-R vuoto.
- Per ulteriori suggerimenti, visitare il sito Web del supporto tecnico di Sonic all'indirizzo support.sonic.com.

Hyper-Threading

 **NOTA:** Hyper-Threading viene supportato solo in computer in cui sono installati microprocessori a 3.06-GHz (o superiori).

Hyper-Threading è una tecnologia Intel® che permette di potenziare le prestazioni generali del computer facendo funzionare un microprocessore fisico come due microprocessori logici, in grado di eseguire contemporaneamente determinate operazioni. Si consiglia di utilizzare il sistema operativo Microsoft® Windows® XP, il quale è ottimizzato per l'uso della tecnologia Hyper-Threading. Anche se la tecnologia Hyper-Threading è utile per molti programmi, alcuni non sono ancora ottimizzati per essa, per cui potrebbe essere necessario richiedere un aggiornamento al produttore del software. Per informazioni sull'uso della tecnologia Hyper-Threading con i programmi utilizzati e per richiedere gli aggiornamenti, contattare il produttore del software.

Per stabilire se il computer in uso funziona in base alla tecnologia Hyper-Threading, seguire la procedura riportata di seguito.

- 1 Fare clic sul pulsante **Start**, quindi fare clic con il pulsante destro del mouse su **Risorse del computer**, infine su **Proprietà**.
- 2 Selezionare **Hardware**, quindi fare clic su **Gestione periferiche**.
- 3 Nella finestra **Gestione periferiche** fare clic sul segno più (+) accanto al tipo di processore. Se la funzione Hyper-Threading è abilitata, il processore figura due volte in elenco.

È possibile abilitare o disabilitare tale funzione mediante il programma di installazione di sistema. Per ulteriori informazioni sull'uso del programma di installazione di sistema, vedere pagina 109. Per ulteriori informazioni sulla funzione Hyper-Threading è possibile effettuare una ricerca nella Knowledge Base Dell, visitando il sito Web Dell Support all'indirizzo support.euro.dell.com.

Avvio del sistema da una periferica USB

 **NOTA:** affinché sia possibile eseguire l'avvio del sistema da una periferica USB, la periferica deve essere avviabile. Per verificare che la periferica sia avviabile, consultare la documentazione della periferica.

Per riavviare il computer da una periferica USB, come unità floppy, tasto di memoria o unità CD-RW, seguire la procedura riportata di seguito.

- 1 Collegare la periferica USB a un connettore USB (vedere pagina 79).
- 2 Spegnerne il computer tramite il menu **Start** (vedere pagina 29).
- 3 Accendere il computer. Quando viene visualizzato il logo DELL™, premere immediatamente <F12>.

Se si attende troppo a lungo e viene visualizzato il logo Microsoft® Windows®, continuare ad attendere fin quando non viene visualizzato il desktop di Windows. Arrestare quindi il sistema utilizzando il menu **Start** e riprovare.

 **NOTA:** questi passaggi consentono di modificare la sequenza di avvio una sola volta. Al riavvio successivo, il computer rispetterà la sequenza di avvio delle periferiche indicata nel programma di installazione di sistema.

- 4 Quando viene visualizzato l'elenco delle unità di avvio, evidenziare **USB Flash Device** (Periferica USB Flash) e premere <Invio>.

Il computer verrà riavviato dalla periferica USB connessa.

Spegnimento del computer

➡ **AVVISO:** per evitare la perdita di dati, chiudere il computer effettuare la chiusura del sistema operativo Microsoft® Windows® seguendo la procedura riportata di seguito, anziché premere il pulsante di accensione.

- 1 Salvare e chiudere i file aperti, chiudere le applicazioni attive, quindi premere il pulsante **Start** e fare clic su **Spegni computer**.
- 2 Nella finestra **Spegni computer** scegliere **Spegni**.

Al termine della chiusura della sessione il computer si spegne.

Soluzione dei problemi

Risoluzione dei problemi
Ricerca di informazioni nella guida
Problemi relativi alla pila
Problemi relativi alle unità
Problemi relativi alla posta elettronica,
al modem e a Internet
Messaggi di errore
Problemi generali
Problemi con le periferiche IEEE 1394
Problemi relativi alla tastiera
Problemi relativi al mouse
Problemi relativi alla rete
Problemi relativi alle schede PC
Problemi relativi all'alimentazione
Problemi relativi alla stampante
Problemi relativi allo scanner
Problemi relativi all'audio e agli altoparlanti
Problemi relativi al video e al monitor

Risoluzione dei problemi

In alcuni casi è difficile trovare informazioni per risolvere un problema. Grazie a questo schema sarà più facile trovare le risposte.

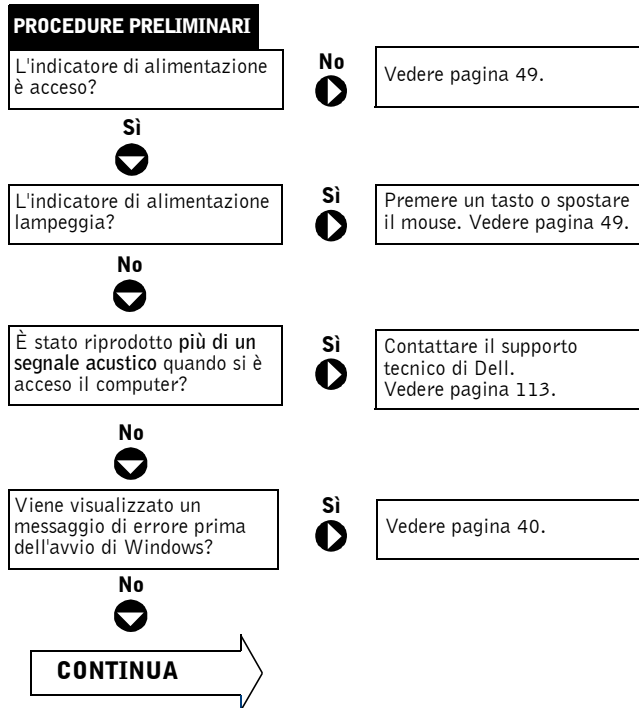

<p>Si è riscontrato un problema con...</p> <p>No</p>	▶	il video o il monitor?	▶	Si	Vedere pagina 56.
		l'audio o gli altoparlanti?	▶	Si	Vedere pagina 53.
		la stampante?	▶	Si	Vedere pagina 51.
		il modem?	▶	Si	Vedere pagina 38.
		il mouse?	▶	Si	Vedere pagina 46.
		la tastiera?	▶	Si	Vedere pagina 45.
		il disco rigido o un'unità disco?	▶	Si	Vedere pagina 35.
		la scheda di rete?	▶	Si	Vedere pagina 48.
		lo scanner?	▶	Si	Vedere pagina 52.
		messaggi di errore di Windows?	▶	Si	Vedere pagina 40.
		un programma?	▶	Si	Vedere pagina 41.
		Internet ?	▶	Si	Vedere pagina 38.
		la posta elettronica?	▶	Si	Vedere pagina 38.
<p>Si è riscontrato un altro tipo di problema?</p>	▶	Si	Vedere pagina 41.		

Ricerca di informazioni nella guida

PER ACCEDERE AL FILE DELLA GUIDA ISTRUZIONI E PROCEDURE, SEGUIRE LA PROCEDURA RIPORTATA DI SEGUITO.

- 1 Fare clic sul pulsante Start, quindi scegliere Guida in linea e supporto tecnico.
- 2 Fare clic su Guide dell'utente e del sistema, quindi su Guide dell'utente.
- 3 Fare clic su Istruzioni e procedure.



PER ACCEDERE ALLA GUIDA IN LINEA DI WINDOWS.

- 1 Fare clic sul pulsante Start, quindi scegliere Guida in linea e supporto tecnico.
- 2 Digitare una parola o una frase che descriva il problema, quindi fare clic sull'icona della freccia.
- 3 Fare clic sull'argomento che descrive il problema.
- 4 Seguire le istruzioni visualizzate.

PER INDIVIDUARE INFORMAZIONI AGGIUNTIVE SUL COMPUTER.

Vedere pagina 13.

Problemi relativi alla pila

-  **ATTENZIONE:** se la pila non viene correttamente installata potrebbe esplodere. Sostituire la pila con una dello stesso tipo o di un tipo equivalente consigliato dal produttore. Smaltire le pile usate secondo le istruzioni del produttore.
-  **ATTENZIONE:** prima di eseguire le procedure descritte in questa sezione, seguire le istruzioni di sicurezza riportate a pagina 9.

SOSTITUIRE LA PILA. Se è necessario ripristinare ripetutamente le informazioni relative alla data e all'ora dopo aver acceso il computer oppure se viene visualizzata un'ora o una data errata durante l'avvio, significa che è necessario sostituire la pila (vedere pagina 101). Se il problema persiste, contattare Dell (vedere pagina 113).

Problemi relativi alle unità

Problemi relativi all'unità a dischetti

ACCERTARSI CHE WINDOWS® RICONOSCA L'UNITÀ. Fare clic sul pulsante Start e scegliere **Risorse del computer**. Se l'unità a dischetti non è presente nell'elenco, eseguire una scansione completa con il software antivirus per rimuovere gli eventuali virus. In alcuni casi i virus impediscono a Windows di riconoscere l'unità.

VERIFICARE IL FUNZIONAMENTO DELL'UNITÀ.

- Inserire un altro dischetto per verificare se il dischetto precedente è difettoso.
- Inserire un dischetto avviabile e riavviare il computer.

ACCERTARSI CHE IL DISCHETTO NON SIA PIENO O PROTETTO DA SCRITTURA. Verificare che il disco disponga di spazio sufficiente e che non sia protetto da scrittura (bloccato). Vedere la figura riportata di seguito.

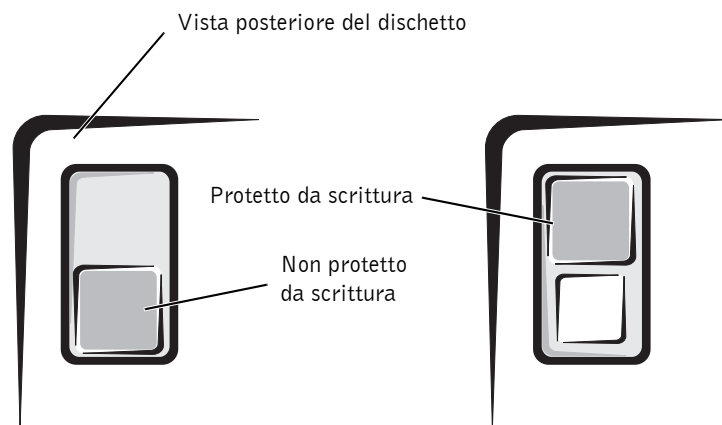

➔ **AVVISO:** evitare di pulire le testine dell'unità con un panno, poiché le testine potrebbero venire involontariamente disallineate rendendo l'unità inutilizzabile.

PULIRE L'UNITÀ. Utilizzare uno degli appositi kit in commercio.

Problemi relativi all'unità CD

 **NOTA:** le unità CD ad alta velocità vibrano e possono produrre rumore. Ciò non è indice di un difetto dell'unità o del CD.

REGOLARE IL VOLUME DI WINDOWS. Fare clic sull'icona raffigurante un altoparlante nell'angolo inferiore destro dello schermo.

- Accertarsi che il volume sia impostato su un livello udibile facendo clic sul dispositivo di scorrimento e trascinandolo verso l'alto.
- Accertarsi che la riproduzione del suono non sia stata disattivata facendo clic su una casella qualsiasi tra quelle selezionate.

VERIFICARE IL FUNZIONAMENTO DELL'UNITÀ CON UN CD DIVERSO. Inserire un altro CD per verificare se il CD precedente è difettoso.

VERIFICARE GLI ALTOPARLANTI E IL SUBWOOFER. Vedere “Problemi relativi all'audio e agli altoparlanti” a pagina 53.

ACCERTARSI CHE WINDOWS RICONOSCA L'UNITÀ. Fare clic sul pulsante Start e scegliere **Risorse del computer**. Se l'unità CD non è presente nell'elenco, eseguire una scansione completa con il software antivirus per rimuovere gli eventuali virus. In alcuni casi i virus impediscono a Windows di riconoscere l'unità.

PULIRE IL DISCO. Consultare il file della guida *Istruzioni e procedure* per informazioni su come pulire i CD. Per accedere ai file della guida, vedere pagina 34.

Problemi di scrittura su un'unità CD-RW

CHIUDERE GLI ALTRI PROGRAMMI. L'unità CD-RW deve ricevere un flusso di dati costante durante l'operazione di scrittura. Se il flusso si interrompe, si verifica un errore. Chiudere tutti i programmi prima di scrivere sull'unità CD-RW.

DISATTIVARE LA MODALITÀ STANDBY IN WINDOWS PRIMA DI ESEGUIRE L'OPERAZIONE DI SCRITTURA SU UN DISCO CD-RW.

Per informazioni sulle modalità di risparmio energia, consultare il file della guida *Istruzioni e procedure* oppure cercare la parola chiave *standby* nella Guida in linea di Windows. Per accedere ai file della guida, vedere pagina 34.

Problemi relativi all'unità DVD

 **NOTA:** a causa delle differenze tra le aree geografiche e dei diversi formati esistenti, i filmati DVD non funzionano su tutte le unità DVD.

VERIFICARE IL FUNZIONAMENTO DELL'UNITÀ CON UN DVD DIVERSO. Inserire un altro DVD per verificare se il DVD precedente è difettoso.

ACCERTARSI CHE WINDOWS RICONOSCA L'UNITÀ. Fare clic sul pulsante Start e scegliere **Risorse del computer**. Se l'unità DVD non è presente nell'elenco, eseguire una scansione completa con il software antivirus per rimuovere gli eventuali virus. In alcuni casi i virus impediscono a Windows di riconoscere l'unità.

PULIRE IL DISCO. Consultare il file della guida *Istruzioni e procedure* per informazioni su come pulire i DVD. Per accedere ai file della guida, vedere pagina 34.

VERIFICARE CHE NON VI SIANO CONFLITTI DI IRQ. Vedere pagina 72.

Problemi relativi al disco rigido

ESEGUIRE CONTROLLO DISCO.

- 1 Fare clic sul pulsante **Start** e scegliere **Risorse del computer**.
- 2 Fare clic con il pulsante destro del mouse sulla lettera dell'unità (disco locale) su cui si vuole eseguire la ricerca degli errori, quindi selezionare **Proprietà**.
- 3 Selezionare la scheda **Strumenti**.
- 4 Nella casella di gruppo **Controllo errori** fare clic su **Esegui ScanDisk**.
- 5 Fare clic su **Avvia**.

Problemi relativi alla posta elettronica, al modem e a Internet

 **NOTA:** collegare il modem esclusivamente a una linea analogica. Il modem infatti non funziona se viene collegato a una rete telefonica digitale.

CONTROLLARE LA LINEA TELEFONICA. Verificare che lo spinotto sul modem sia collegato alla linea telefonica (accanto allo spinotto è presente un'etichetta verde o un'icona a forma di connettore). Se si sente un clic quando si inserisce il connettore della linea telefonica nel modem, significa che è stato inserito correttamente.

CONTROLLARE LO PRESA DEL TELEFONO. Scollegare il modem dalla linea telefonica e collegarvi direttamente un telefono. Verificare la presenza del segnale di linea.

COLLEGARE IL MODEM DIRETTAMENTE ALLA PRESA TELEFONICA A MURO. Se sulla stessa linea sono presenti altri dispositivi telefonici, quali segreterie telefoniche, fax, dispositivi di protezione da sovracorrenti o sdoppiatori di linea, escluderli e collegare direttamente il modem alla presa a muro della linea telefonica.

UTILIZZARE UN'ALTRA LINEA TELEFONICA. Se si sta usando un cavo di 3 metri o di lunghezza superiore, provare a sostituirlo con uno più corto.

ESEGUIRE IL PROGRAMMA DI DIAGNOSTICA MODEM HELPER. Fare clic sul pulsante **Start**, scegliere **Tutti i programmi**, quindi fare clic su **Modem Helper**. Seguire le istruzioni visualizzate sullo schermo per identificare e risolvere i problemi del modem (Modem Helper non è disponibile su tutti i computer).

VERIFICARE SE ESISTE COMUNICAZIONE TRA IL MODEM E WINDOWS®.

- 1 Fare clic sul pulsante **Start**, quindi su **Pannello di controllo**.
- 2 Fare clic su **Stampanti e altro hardware**.
- 3 Fare clic su **Opzioni modem e telefono**.
- 4 Fare clic sulla scheda **Modem**.
- 5 Fare clic sulla porta COM del modem in uso.
- 6 Fare clic su **Proprietà**, quindi sulla scheda **Diagnostica** e infine su **Interroga modem** per verificare se il modem comunica con Windows.
Se tutti i comandi ricevono una risposta, il modem funziona correttamente.

DISATTIVARE IL SERVIZIO DI AVVISO DI CHIAMATA. Consultare l'elenco telefonico per informazioni su come disattivare questo servizio, quindi modificare le proprietà della connessione di accesso remoto.

- 1 Fare clic sul pulsante **Start**, quindi su **Pannello di controllo**.
- 2 Fare clic su **Stampanti e altro hardware**, quindi su **Opzioni modem e telefono**.
- 3 Fare clic sul tipo di connessione per evidenziarlo.
- 4 Selezionare la scheda **Regole di composizione**, quindi fare clic sul pulsante **Modifica**.
- 5 Fare clic sulla casella **Per disattivare l'avviso di chiamata** per selezionarla.
- 6 Selezionare il codice di disattivazione (ad esempio *70) nel menu a discesa.
- 7 Fare clic sul pulsante **Applica**, quindi su **OK**.

VERIFICARE CHE IL COLLEGAMENTO A INTERNET SIA ATTIVO. Aprire il programma di posta elettronica Outlook Express e fare clic su **File**. Se accanto all'opzione **Non in linea** è presente un segno di spunta, fare clic sulla casella per rimuoverlo e connettersi a Internet.

ACCERTARSI DI AVERE SOTTOSCRITTO UN ABBONAMENTO A UN PROVIDER DI SERVIZI INTERNET. Contattare un provider di servizi Internet per sottoscrivere un abbonamento.

CONTATTARE IL PROPRIO PROVIDER DI SERVIZI INTERNET. Contattare il proprio provider di servizi Internet per richiedere assistenza.

Messaggi di errore

Se il messaggio non è elencato, consultare la documentazione relativa al sistema operativo o al programma in uso quando è apparso il messaggio.

UN NOME DI FILE NON PUÒ CONTENERE I SEGUENTI CARATTERI:

\ / : * ? " < > |. Non usare questi caratteri per i nomi dei file.

FILE DLL NON TROVATO. Non è possibile trovare un file necessario per il programma che si desidera aprire. Per rimuovere e reinstallare il programma, seguire la procedura riportata di seguito.

- 1 Fare clic sul pulsante **Start**, quindi su **Pannello di controllo**.
- 2 Fare clic su **Installazione applicazioni**.
- 3 Selezionare il programma che si desidera rimuovere.
- 4 Fare clic sull'icona **Cambia/Rimuovi programmi**.
- 5 Per informazioni sull'installazione, consultare la documentazione fornita con il programma.

INSERIRE UN SUPPORTO AVVIABILE. Tentativo di eseguire l'avvio da un dischetto o un CD non avviabile. Inserire un dischetto o un CD avviabile.

ERRORE DISCO NON DI SISTEMA. L'unità a dischetti contiene un dischetto. Rimuovere il dischetto e riavviare il computer.

MEMORIA O RISORSE INSUFFICIENTI PER COMPLETARE L'OPERAZIONE. CHIUDERE UNA O PIÙ APPLICAZIONI E RIPROVARE.

Vi sono troppi programmi aperti. Chiudere tutte le finestre e aprire il programma che si desidera utilizzare. Talvolta può essere necessario riavviare il computer per ripristinarne le risorse. In questo caso eseguire il programma che si desidera utilizzare per primo.

SISTEMA OPERATIVO NON TROVATO. Contattare Dell (vedere pagina 113).

IL FILE DA COPIARE È TROPPO GRANDE PER L'UNITÀ DI DESTINAZIONE. Le dimensioni del file che si sta tentando di copiare sono eccessive per il disco. Copiare il file su un disco vuoto o usare un disco con capacità superiore.

IMPOSSIBILE ACCEDERE A X:\ PERIFERICA NON PRONTA. L'unità a dischetti non legge il disco. Inserire un dischetto nell'unità e riprovare l'accesso.

Problemi generali

Il computer non risponde

SPEGNERE IL COMPUTER. Se il computer si blocca e non risponde alla pressione di un tasto o al movimento del mouse, tenere premuto il pulsante di accensione per almeno 8-10 secondi, finché il computer non si spegne. Quindi premere nuovamente il pulsante di accensione per riaccendere il computer. Se non si esegue una chiusura regolare della sessione di lavoro del sistema operativo, potrebbe verificarsi la perdita di dati.

Il programma non risponde

CHIUDERE IL PROGRAMMA.

- 1 Premere contemporaneamente <Ctrl><Maiusc><Esc>.
- 2 Fare clic su **Applicazioni**.
- 3 Selezionare il programma che non risponde.
- 4 Fare clic su **Termina operazione**.

Un programma si blocca ripetutamente

 **NOTA:** in genere insieme al programma vengono fornite le istruzioni di installazione, contenute nella relativa documentazione, su un dischetto o un CD.

CONSULTARE LA DOCUMENTAZIONE FORNITA CON IL SOFTWARE.

Molti produttori di software mettono a disposizione siti Web che contengono informazioni utili per risolvere eventuali problemi. Accertarsi di avere installato e configurato correttamente il programma. Se necessario, disinstallare il programma, quindi reinstallarlo.

Un programma è progettato per un sistema operativo Windows precedente

ESEGUIRE LA VERIFICA GUIDATA COMPATIBILITÀ PROGRAMMI.

Windows XP comprende la funzione Verifica guidata compatibilità programmi, che consente di configurare un programma per renderlo eseguibile in ambienti simili a quelli di sistemi operativi diversi da Windows XP.

- 1 Fare clic sul pulsante **Start**, scegliere **Tutti i programmi**→**Accessori**, quindi fare clic su **Verifica guidata compatibilità programmi**.
- 2 Nella schermata iniziale fare clic su **Avanti**.
- 3 Seguire le istruzioni visualizzate sullo schermo.

Viene visualizzata una schermata completamente blu

SPEGNERE IL COMPUTER. Se il computer non risponde alla sequenza di tasti o alla corretta procedura di chiusura, tenere premuto il pulsante di accensione per almeno 8 secondi fino a quando non si spegne. Premere nuovamente il pulsante di accensione per riavviare il computer. Durante la procedura di avvio verrà eseguito automaticamente il programma di controllo disco. Seguire le istruzioni visualizzate sullo schermo.

Altri problemi di software

CONTROLLARE LA DOCUMENTAZIONE DEL SOFTWARE O CONTATTARE IL PRODUTTORE DEL SOFTWARE PER INFORMAZIONI SULLA RISOLUZIONE DEI PROBLEMI.

ESEGUIRE IMMEDIATAMENTE UN BACKUP DEI FILE. Se sul computer è installata un'unità CD-RW o Zip, consultare la documentazione dell'unità.

ACCERTARSI DI NON AVERE INSERITO I DATI CORRETTAMENTE. Consultare la documentazione del programma per verificare la correttezza dei valori o dei caratteri immessi.

ESEGUIRE UNA SCANSIONE CON IL PROGRAMMA ANTIVIRUS. Utilizzare un programma antivirus per controllare il disco rigido, i dischetti o i CD.

RIAVVIARE IL COMPUTER. Salvare e chiudere i file aperti, chiudere le applicazioni attive, quindi spegnere il computer dal menu **Start** anziché premere il pulsante di accensione per evitare una possibile perdita di dati.

VERIFICARE LA COMPATIBILITÀ.

- Verificare che il programma sia compatibile con il sistema operativo installato e che il computer soddisfi i requisiti hardware minimi per l'esecuzione del software. Per ulteriori informazioni, consultare la documentazione del software.
- Se necessario, disinstallare il programma, quindi reinstallarlo.

ACCERTARSI DI AVERE INSTALLATO E CONFIGURATO CORRETTAMENTE IL PROGRAMMA. Consultare la documentazione del software per maggiori informazioni. Se necessario, disinstallare il programma e quindi reinstallarlo.

Altri problemi tecnici

ACCEDERE AL SITO WEB DELL SUPPORT. Visitare il sito Web support.euro.dell.com per informazioni sui problemi relativi all'uso, all'installazione dei prodotti e per la risoluzione dei problemi. Il sito Web di supporto offre diversi strumenti utili, quali il forum Dell e una chat room, in cui è possibile comunicare con altri utenti Dell per scambiarsi informazioni e accedere al supporto tecnico tramite posta elettronica. Per ulteriori informazioni sul sito Web, consultare "Sito Web Dell Support" pagina 15. Per una descrizione del supporto tecnico fornito da Dell a livello di hardware e software, vedere "Politica di supporto tecnico di Dell (solo Stati Uniti)" a pagina 112.

CONTATTARE DELL TELEFONICAMENTE. Se non è possibile risolvere il problema tramite il sito Web del supporto tecnico di Dell o il servizio di posta elettronica, contattare telefonicamente il supporto tecnico (vedere pagina 113). Per una descrizione del supporto tecnico fornito da Dell a livello di hardware e software, vedere "Politica di supporto tecnico di Dell (solo Stati Uniti)" a pagina 112.

Problemi di hardware generali

Se il computer presenta uno dei problemi elencati di seguito, può esistere un conflitto con una periferica.

- Il computer si blocca, in particolare quando si usa una periferica specifica.
- Una periferica aggiunta di recente non funziona.
- Una scheda audio emette rumori o presenta altri problemi.
- La stampante stampa caratteri illeggibili.
- Il puntatore del mouse non si sposta o “si inceppa”.
- Vengono visualizzati messaggi che segnalano che il computer non funziona in maniera ottimale.
- Si verificano errori e blocchi dei programmi senza un motivo specifico.
- Il monitor non visualizza nulla.

RIMUOVERE IL COMPONENTE HARDWARE INSTALLATO DI RECENTE E VERIFICARE SE IL CONFLITTO VIENE RISOLTO. Se la rimozione dell'hardware risolve il conflitto, consultare la documentazione dell'hardware per istruzioni sulla configurazione e la risoluzione dei problemi. Se il problema persiste, contattare il produttore dell'hardware per ricevere assistenza tecnica.

PER ULTERIORI INFORMAZIONI SULLA RISOLUZIONE DEI PROBLEMI, CONSULTARE LA DOCUMENTAZIONE DEL SISTEMA OPERATIVO.

VERIFICARE CHE NON VI SIANO CONFLITTI DI IRQ. Vedere pagina 72.

Problemi con le periferiche IEEE 1394

 **NOTA:** utilizzare Esplora risorse per verificare se la periferica è elencata come unità.

CONTROLLARE LA PERIFERICA IEEE 1394. Assicurarsi che la periferica IEEE 1394 sia correttamente inserita nel connettore.

VERIFICARE CHE WINDOWS® RICONOSCA LA PERIFERICA IEEE 1394.

1 Fare clic sul pulsante **Start**, quindi su **Pannello di controllo**.

2 Fare clic su **Stampanti e altro hardware**.

Se la periferica IEEE 1394 è presente nell'elenco, significa che viene riconosciuta da Windows.

SE SI VERIFICANO PROBLEMI CON UNA PERIFERICA IEEE 1394 FORNITA DA DELL. Contattare Dell (vedere pagina 113).

SE SI VERIFICANO PROBLEMI CON UNA PERIFERICA IEEE 1394 NON FORNITA DA DELL. Contattare il produttore della periferica IEEE 1394.

Problemi relativi alla tastiera

RIAVVIARE IL COMPUTER.

- Se il mouse funziona, spegnere il computer (vedere pagina 29) dal menu **Start**, quindi premere il pulsante di accensione per riavviare il computer.
- Se il computer non risponde alla sequenza di tasti o al mouse, tenere premuto il pulsante di accensione per almeno 8-10 secondi fino a quando si spegne il computer. Premere nuovamente il pulsante di accensione per riavviare il computer.

CONTROLLARE IL CAVO DELLA TASTIERA.

- Accertarsi che il cavo della tastiera sia collegato saldamente al computer.
- Spegnere il computer (vedere pagina 29), ricollegare il cavo della tastiera come illustrato nel diagramma di configurazione, quindi riavviare il computer.
- Verificare che il connettore del cavo non presenti pin piegati o rotti e che non vi siano cavi danneggiati o deteriorati. Raddrizzare i pin piegati.
- Rimuovere le prolunghe della tastiera e collegarla direttamente al computer.

VERIFICARE IL FUNZIONAMENTO DELLA TASTIERA. Collegare al computer una tastiera che funzioni correttamente e provare ad usarla. Se la nuova tastiera funziona, significa che quella originale era difettosa.

VERIFICARE CHE NON VI SIANO CONFLITTI DI IRQ. Vedere pagina 72.

Problemi relativi al mouse

RIAVVIARE IL COMPUTER.

- 1** Premere contemporaneamente <Ctrl><Esc> per visualizzare il menu **Start**.
- 2** Digitare **u**, premere i tasti di direzione per evidenziare **Chiudi sessione** o **Spegni**, quindi premere <Invio>.
- 3** Dopo lo spegnimento del computer, premere il pulsante di accensione per riavviarlo.

SE SI È COLLEGATO IL MOUSE PRIMA DI ACCENDERE IL COMPUTER, RICOLLEGARE IL CAVO DEL MOUSE.

- 1** Premere contemporaneamente <Ctrl><Esc> per visualizzare il menu **Start**.
- 2** Digitare **u**, premere i tasti di direzione per evidenziare **Chiudi sessione** o **Spegni**, quindi premere <Invio>.
- 3** Dopo lo spegnimento del computer, ricollegare il cavo del mouse come illustrato nello schema di configurazione del computer.
- 4** Avviare il computer.

SE SI È COLLEGATO IL MOUSE DOPO L'ACCENSIONE DEL COMPUTER, RIMUOVERE IL CAVO DI ALIMENTAZIONE, QUINDI RICOLLEGARE IL CAVO DEL MOUSE. Se viene collegato dopo l'accensione, il mouse non funziona. Per far funzionare correttamente il mouse, seguire la procedura riportata di seguito.

- 1** Con il computer acceso, rimuovere il cavo di alimentazione dal retro del computer.
- 2** Collegare il mouse al computer.
- 3** Ricollegare il cavo di alimentazione.
- 4** Accendere il computer.

Se si preme il pulsante di accensione, non si cancellano le impostazioni del computer e non si ripristina la funzionalità del mouse.

CONTROLLARE IL CAVO DEL MOUSE.

- Verificare che il connettore del cavo non presenti pin piegati o rotti e che non vi siano cavi danneggiati o deteriorati. Raddrizzare i pin piegati.
- Accertarsi che il cavo della tastiera sia collegato saldamente al computer.

VERIFICARE IL FUNZIONAMENTO DEL MOUSE. Collegare un mouse funzionante al computer e provare a usarlo. Se il nuovo mouse funziona, significa che quello originale era difettoso.

CONTROLLARE LE IMPOSTAZIONI DEL MOUSE.

- 1** Fare clic sul pulsante **Start**, quindi su **Pannello di controllo** e infine su **Stampanti e altro hardware**.
- 2** Fare clic su **Mouse**.
- 3** Regolare le impostazioni.

REINSTALLARE IL DRIVER DEL MOUSE. Vedere pagina 68.

VERIFICARE CHE NON VI SIANO CONFLITTI DI IRQ. Vedere pagina 72.

Problemi relativi alla rete

VERIFICARE IL CONNETTORE DEL CAVO DI RETE. Accertarsi che il cavo di rete sia collegato. Vedere pagina 22.

CONTROLLARE LE SPIE DI RETE SUL RETRO DEL COMPUTER.

Se nessuna spia è accesa, significa che non vi è comunicazione di rete. Sostituire il cavo di rete.

Indicatore integrità/
Spia velocità



Indicatore attività

RIAVVIARE IL COMPUTER E RIPROVARE LA CONNESSIONE.

CONTROLLARE LE IMPOSTAZIONI DI RETE. Contattare l'amministratore di rete o la persona che ha configurato la rete per verificare che le impostazioni di rete siano corrette e che la rete funzioni.

VERIFICARE CHE NON VI SIANO CONFLITTI DI IRQ. Vedere pagina 72.

Problemi relativi alle schede PC

 **NOTA:** il computer è stato progettato per l'uso solo delle schede conformi allo standard PCMCIA a 16 bit. Non utilizzare cardBus a 32 bit.

CONTROLLARE LA SCHEDA PC. Assicurarsi che la scheda PC sia correttamente inserita nel connettore.

ASSICURARSI CHE WINDOWS® RICONOSCA LA SCHEDA. Fare doppio clic sull'icona **Scollegamento o rimozione di una periferica hardware** sulla barra delle applicazioni di Windows. Assicurarsi che la scheda sia presente nell'elenco.

SE SI VERIFICANO PROBLEMI CON UNA SCHEDA PC FORNITA DA DELL. Contattare Dell (vedere pagina 113).

SE SI VERIFICANO PROBLEMI CON UNA SCHEDA PC NON FORNITA DA DELL. Contattare il produttore della scheda PC.

Problemi relativi all'alimentazione

 **ATTENZIONE:** prima di eseguire le procedure descritte in questa sezione, seguire le istruzioni di sicurezza riportate a pagina 9.

REGOLARE LE PROPRIETÀ DI ALIMENTAZIONE. Il computer può trovarsi in modalità standby o sospensione. Per informazioni sulle modalità di risparmio energia, consultare il file della guida *Istruzioni e procedure* oppure cercare la parola chiave *standby* o *sospensione* nella Guida in linea di Windows®. Per accedere ai file della guida, vedere pagina 34.

SE LA SPIA DI ALIMENTAZIONE È VERDE E IL COMPUTER NON RISPONDE. Vedere “Spie di diagnostica” a pagina 60.

SE LA SPIA DI ALIMENTAZIONE È VERDE LAMPEGGIANTE. Il computer è in modalità standby. Premere un tasto sulla tastiera o spostare il mouse per riprendere il funzionamento normale.

SE LA SPIA DI ALIMENTAZIONE È SPENTA. Il computer è spento o non funziona.

- Reinserire il cavo di alimentazione sia nel connettore di alimentazione sul retro del computer che nella presa elettrica.
- Se il computer è collegato a una ciabatta, verificare che quest'ultima sia accesa e collegata a una presa elettrica.
- Accertarsi che la presa elettrica funzioni collegandovi un altro apparecchio, ad esempio una lampada.
- Verificare se il computer si accende quando non si usano dispositivi di protezione elettrica, ciabatte e prolunghie per collegarlo.
- Accertarsi che il cavo di alimentazione principale sia collegato saldamente alla scheda di sistema (vedere pagina 85).
- Accertarsi che il cavo di alimentazione del pannello anteriore sia collegato saldamente alla scheda di sistema (vedere pagina 85).
- Se il problema persiste, contattare Dell (vedere pagina 113).

SE LA SPIA DI ALIMENTAZIONE È GIALLA FISSA. Il computer riceve corrente, ma potrebbe essersi verificato un problema di alimentazione interno.

- Accertarsi che il cavo di alimentazione del microprocessore sia collegato correttamente alla scheda di sistema (vedere pagina 85).
- Se il problema persiste, contattare Dell (vedere pagina 113).

SE LA SPIA DI ALIMENTAZIONE È GIALLA LAMPEGGIANTE.

Una periferica potrebbe funzionare in modo anomalo o non essere stata installata correttamente.

- Rimuovere e reinstallare i moduli di memoria (vedere pagina 98).
- Rimuovere e reinstallare le eventuali schede (vedere pagina 86).
- Se il problema persiste, contattare Dell (vedere pagina 113).

ELIMINARE LE INTERFERENZE. Le interferenze possono essere causate da apparecchi elettrici collegati allo stesso circuito o situati vicino al computer. Altre possibili cause di interferenze possono essere:

- Prolunghie di alimentazione
- Prolunghie per tastiera e mouse
- Numero eccessivo di periferiche su una ciabatta
- Più ciabatte collegate alla stessa presa elettrica

Problemi relativi alla stampante

 **NOTA:** se si necessita di assistenza tecnica, contattare il produttore della stampante. Consultare la documentazione della stampante per individuare il numero telefonico da contattare.

CONSULTARE LA DOCUMENTAZIONE DELLA STAMPANTE. Fare riferimento alla documentazione fornita con la stampante per le istruzioni di configurazione e risoluzione dei problemi.

VERIFICARE CHE LA STAMPANTE SIA ACCESA. Fare riferimento alla documentazione fornita con la stampante per informazioni sul pulsante di accensione.

CONTROLLARE I COLLEGAMENTI DEI CAVI DELLA STAMPANTE.

- Fare riferimento alla documentazione fornita con la stampante per informazioni sui collegamenti dei cavi.
- Accertarsi che i cavi della stampante siano saldamente collegati alla stampante e al computer (vedere pagina 18).

VERIFICARE IL FUNZIONAMENTO DELLA PRESA ELETTRICA. Accertarsi che la presa elettrica funzioni collegandovi un altro apparecchio, ad esempio una lampada.

VERIFICARE CHE WINDOWS® RICONOSCA LA STAMPANTE.

- 1 Fare clic sul pulsante Start.
- 2 Fare clic su **Pannello di controllo**.
- 3 Fare clic su **Stampanti e altro hardware**.
- 4 Fare clic su **Visualizzare le stampanti e le stampanti/fax installate**.
Se la stampante è disponibile nell'elenco, fare clic con il pulsante destro del mouse sull'icona della stampante.
- 5 Scegliere **Proprietà**, quindi selezionare la scheda **Porte**. Se si tratta di una stampante parallela, verificare che l'opzione **Stampa su:** sia impostata su **LPT1 (porta stampante)**. Se si tratta di una stampante USB, verificare che l'opzione **Stampa su:** sia impostata su **USB**.

REINSTALLARE IL DRIVER DELLA STAMPANTE. Per ulteriori informazioni, consultare la documentazione fornita con la stampante.

Problemi relativi allo scanner

 **NOTA:** la garanzia dello scanner non è di competenza di Dell. Se si necessita di assistenza tecnica, contattare il produttore dello scanner. Consultare la documentazione dello scanner per individuare il numero telefonico da contattare.

CONSULTARE LA DOCUMENTAZIONE DELLO SCANNER. Fare riferimento alla documentazione fornita con lo scanner per le istruzioni di configurazione e risoluzione dei problemi.

SBLOCCARE LO SCANNER. Se lo scanner è munito di una linguetta o di un pulsante di blocco, accertarsi che sia nella posizione di sblocco.

RIAVVIARE IL COMPUTER E RIPROVARE A UTILIZZARE LO SCANNER.

CONTROLLARE I COLLEGAMENTI DEL CAVO.

- Se lo scanner è dotato di un cavo di alimentazione, verificare che sia collegato saldamente a una presa elettrica funzionante e che lo scanner sia acceso.
- Accertarsi che il cavo dello scanner sia collegato saldamente al computer e allo scanner.

VERIFICARE CHE MICROSOFT® WINDOWS® RICONOSCA LO SCANNER.

- 1 Fare clic sul pulsante Start, quindi su **Pannello di controllo**.
- 2 Fare clic su **Stampanti e altro hardware**.
- 3 Fare clic su **Scanner e fotocamere digitali**.

Se lo scanner è presente nell'elenco, significa che viene riconosciuto da Windows.

REINSTALLARE IL DRIVER DELLO SCANNER. Per ulteriori informazioni, consultare la documentazione fornita con lo scanner.

Problemi relativi all'audio e agli altoparlanti

Gli altoparlanti non emettono alcun suono

 **NOTA:** la regolazione del volume di alcuni riproduttori MP3 ha la precedenza sulle impostazioni di Windows®. Dopo aver ascoltato brani MP3, accertarsi di non aver abbassato o disattivato il volume.

CONTROLLARE I COLLEGAMENTI DEL CAVO DEGLI ALTOPARLANTI.

Accertarsi che gli altoparlanti siano collegati correttamente come illustrato nello schema di configurazione fornito. Se è stata acquistata una scheda audio, verificare che gli altoparlanti siano collegati a essa.

ACCERTARSI CHE IL SUBWOOFER E GLI ALTOPARLANTI SIANO

ACCESI. Consultare lo schema di configurazione fornito. Se gli altoparlanti sono dotati di controlli di volume, regolare il volume, gli alti o i bassi per eliminare la distorsione del suono.

REGOLARE IL VOLUME DI WINDOWS. Fare clic o doppio clic sull'icona raffigurante un altoparlante nell'angolo inferiore destro dello schermo. Accertarsi che il volume sia regolato su un livello udibile e che la riproduzione del suono non sia stata disattivata.

SCOLLEGARE LE CUFFIE DAL RELATIVO CONNETTORE. Il suono proveniente dagli altoparlanti viene disabilitato automaticamente quando si collegano le cuffie al connettore corrispondente sul pannello frontale del computer.

VERIFICARE IL FUNZIONAMENTO DELLA PRESA ELETTRICA. Accertarsi che la presa elettrica funzioni collegandovi un altro apparecchio, ad esempio una lampada.

ABILITARE LA MODALITÀ DIGITALE. Gli altoparlanti non funzionano se l'unità CD sta funzionando in modalità analogica. Per abilitare la modalità digitale seguire la procedura riportata di seguito.

- 1** Fare clic sul pulsante **Start**, quindi su **Pannello di controllo** e infine su **Suoni, voci e periferiche audio**.
- 2** Fare clic su **Suoni e periferiche audio**.
- 3** Selezionare la scheda **Hardware**.
- 4** Fare doppio clic sul nome dell'unità CD.
- 5** Selezionare la scheda **Proprietà**.
- 6** Selezionare la casella **Abilita riproduzione digitale** su questa periferica CD-ROM.

ELIMINARE POSSIBILI INTERFERENZE. Spegnerne ventole, lampade a fluorescenza o alogene situate nelle immediate vicinanze e controllare se causano interferenze.

ESEGUIRE LA DIAGNOSTICA DEGLI ALTOPARLANTI. Alcuni sistemi di altoparlanti sono dotati di strumenti di autodiagnostica. Consultare la documentazione fornita con gli altoparlanti per informazioni sulla diagnostica.

REINSTALLARE IL DRIVER AUDIO. Vedere pagina 68.

VERIFICARE CHE NON VI SIANO CONFLITTI DI IRQ. Vedere pagina 72.

Le cuffie non emettono alcun suono

CONTROLLARE IL COLLEGAMENTO DEL CAVO DELLE CUFFIE.

Verificare che il cavo delle cuffie sia inserito saldamente nell'apposito connettore (vedere pagina 78).

DISABILITARE LA MODALITÀ DIGITALE. Le cuffie non funzionano se l'unità CD funziona in modalità digitale. Per disabilitare tale modalità, seguire la procedura riportata di seguito.

- 1** Fare clic sul pulsante **Start**, quindi su **Pannello di controllo** e infine su **Suoni, voci e periferiche audio**.
- 2** Fare clic su **Suoni e periferiche audio**.
- 3** Selezionare la scheda **Hardware**.
- 4** Fare doppio clic sul nome dell'unità CD.
- 5** Selezionare la scheda **Proprietà**.
- 6** Deselezionare la casella **Abilita riproduzione digitale** su questa periferica CD-ROM.

REGOLARE IL VOLUME DI WINDOWS. Fare clic o doppio clic sull'icona raffigurante un altoparlante nell'angolo inferiore destro dello schermo. Accertarsi che il volume sia regolato su un livello udibile e che la riproduzione del suono non sia stata disattivata.

Problemi relativi al video e al monitor

Se sullo schermo non viene visualizzata alcuna immagine

 **NOTA:** fare riferimento alla documentazione fornita con il monitor per le procedure di risoluzione dei problemi.

CONTROLLARE LA SPIA DI ALIMENTAZIONE. Se la spia di alimentazione è spenta, premere a fondo il pulsante per accertarsi che il monitor sia acceso. Se la spia di alimentazione è accesa o lampeggia, significa che il monitor è alimentato. Se la spia di alimentazione lampeggia, premere un tasto sulla tastiera o spostare il mouse.

CONTROLLARE IL COLLEGAMENTO DEL CAVO DEL MONITOR.

Controllare che il connettore del cavo non presenti pin piegati o rotti (è normale che sui connettori del cavo del monitor manchino dei piedini). Accertarsi che il cavo video sia collegato come illustrato nel diagramma di configurazione fornito con il computer.

VERIFICARE IL FUNZIONAMENTO DELLA PRESA ELETTRICA. Accertarsi che la presa elettrica funzioni collegandovi un altro apparecchio, ad esempio una lampada.

SCAMBIARE I CAVI DI ALIMENTAZIONE. Scambiare i cavi di alimentazione del computer e del monitor per stabilire se il cavo di alimentazione è difettoso.

VERIFICARE IL FUNZIONAMENTO DELLA PROLUNGA DEL VIDEO (SE IN USO). Se si utilizza una prolunga per collegare il monitor e la sua rimozione risolve il problema, ciò significa che il cavo è difettoso.

VERIFICARE IL FUNZIONAMENTO DI UN ALTRO MONITOR.

Se si dispone di un altro monitor, collegarlo al computer.

CONTROLLARE LE SPIE DI DIAGNOSTICA. Vedere pagina 60.

Se quanto è visualizzato sullo schermo è difficile da leggere

CONTROLLARE LE IMPOSTAZIONI DEL MONITOR. Consultare la documentazione fornita con il monitor per le istruzioni su come regolare il contrasto e la luminosità, smagnetizzare il monitor ed eseguire la verifica automatica del monitor.

ALLONTANARE IL SUBWOOFER DAL MONITOR. Se il sistema di altoparlanti include un subwoofer, accertarsi che quest'ultimo sia collocato ad almeno 60 cm dal monitor.

ALLONTANARE IL MONITOR DA FONTI DI ALIMENTAZIONE ESTERNE. Ventole, lampade a fluorescenza o alogene e altri apparecchi elettrici possono provocare uno “sfarfallio” dell'immagine video. Spegnerne gli apparecchi situati in prossimità per verificare se provocano interferenze.

RUOTARE IL MONITOR IN UNA DIREZIONE DIVERSA. Eliminare il riflesso della luce del sole che può deteriorare la qualità dell'immagine.

REGOLARE LE IMPOSTAZIONI DELLO SCHERMO DI WINDOWS®.

- 1 Fare clic sul pulsante **Start**, quindi su **Pannello di controllo**.
- 2 Fare clic su **Aspetto e temi**.
- 3 Fare clic su **Schermo**, quindi selezionare la scheda **Impostazioni**.
- 4 Provare diverse impostazioni per **Risoluzione dello schermo** e **Colori**.

RIPRISTINARE LE IMPOSTAZIONI CONSIGLIATE. Ripristinare la risoluzione e la frequenza di aggiornamento impostate inizialmente. Consultare il file della guida *Istruzioni e procedure* per ulteriori informazioni. Per accedere ai file della guida, vedere pagina 34.

Risoluzione dei problemi avanzata

Spie di diagnostica

Dell Diagnostics (Programma di diagnostica Dell)

Driver

Uso della funzione Ripristino configurazione di sistema
di Microsoft® Windows® XP



Risoluzione delle incompatibilità software e hardware



Reinstallazione di Microsoft® Windows® XP



Spie di diagnostica

Per facilitare la risoluzione dei problemi, il computer dispone di quattro spie sul pannello posteriore contrassegnate dalle lettere "A", "B", "C" e "D" (vedere pagina 80). Queste spie possono essere gialle o verdi. Quando il computer si avvia normalmente, le spie lampeggiano. Dopo l'avvio del computer, tutte e quattro le spie si illuminano con luce verde fissa. Se il computer non dovesse funzionare correttamente, il colore e la sequenza di queste spie luminose saranno utili per identificare il problema.



⚠ ATTENZIONE: prima di eseguire le procedure descritte in questa sezione, seguire le istruzioni di sicurezza riportate a pagina 9.

Sequenza delle spie	Descrizione del problema	Soluzione consigliata
 A B C D	Il computer è spento oppure potrebbe essersi verificato un errore nella fase precedente all'attivazione del BIOS.	Verificare che il computer sia collegato a una presa di alimentazione elettrica funzionante e controllare di aver premuto il pulsante di accensione.
 A B C D	I moduli di memoria sono stati rilevati ma si è verificato un errore di memoria.	<ul style="list-style-type: none"> • Se è installato un modulo di memoria, reinstallarlo (vedere pagina 98) e riavviare il computer. • Se vi sono due o più moduli di memoria installati, rimuoverli, reinstallare un solo modulo (vedere pagina 98) e riavviare il computer. Se il computer si avvia normalmente, reinstallare un altro modulo. Proseguire fino a identificare il modulo difettoso oppure fino a reinstallare tutti i moduli senza che si verifichino errori. • Se possibile, installare una memoria funzionante dello stesso tipo (vedere pagina 98). • Se il problema persiste, contattare Dell (vedere pagina 113).

-  = giallo
-  = verde
-  = spento

Sequenza delle spie	Descrizione del problema	Soluzione consigliata
 A B C D	Si è verificato un errore relativo a una scheda di espansione.	<ol style="list-style-type: none"> 1 Stabilire se vi è un conflitto rimuovendo una scheda (non la scheda video), quindi riavviare il computer (vedere pagina 86). 2 Se il problema persiste, reinstallare la scheda e rimuoverne un'altra, quindi riavviare il computer. 3 Ripetere questa operazione per ogni scheda. Se il computer si avvia regolarmente, controllare che non vi siano conflitti di risorse con l'ultima scheda rimossa dal computer (vedere "Risoluzione delle incompatibilità software e hardware" a pagina 72). 4 Se il problema persiste, contattare Dell (vedere pagina 113).
 A B C D	Si è verificato un errore relativo all'unità a dischetti o al disco rigido.	Reinserire tutti i cavi di alimentazione e dei dati, quindi riavviare il computer.
 A B C D	Si è verificato un errore relativo a una periferica USB.	Reinstallare tutte le periferiche USB, controllare i collegamenti dei cavi, quindi riavviare il computer.

-  = giallo
-  = verde
-  = spento

Sequenza delle spie	Descrizione del problema	Soluzione consigliata
 <p>A B C D</p>	Non sono stati rilevati moduli di memoria.	<ul style="list-style-type: none"> • Reinstallare tutti i moduli di memoria (vedere pagina 98) e riavviare il computer. • Per escludere la possibilità che il connettore della memoria sia difettoso, rimuovere tutti i moduli di memoria e reinstallarne uno solo, se il sistema supporta un solo modulo (vedere pagina 98), quindi riavviare il computer. Se il computer si avvia normalmente, spostare il modulo di memoria su un connettore diverso e riavviare il computer. Proseguire fino a identificare un connettore difettoso oppure fino a reinstallare tutti i moduli senza che si verifichino errori.
 <p>A B C D</p>	I moduli di memoria sono stati rilevati, ma si è verificato un errore di configurazione o di compatibilità della memoria.	<ul style="list-style-type: none"> • Accertarsi che non vi siano requisiti speciali per la disposizione del modulo di memoria o del connettore (vedere pagina 98). • Verificare che i moduli di memoria da installare siano compatibili con il sistema (vedere pagina 105). • Se il problema persiste, contattare Dell (vedere pagina 113).
 <p>A B C D</p>	Si è verificato un altro errore.	<ul style="list-style-type: none"> • Controllare che i cavi tra disco rigido, unità CD, unità DVD e scheda di sistema siano saldamente collegati (vedere pagina 85). • Se il problema persiste, contattare Dell (vedere pagina 113).

-  = giallo
-  = verde
-  = spento

Sequenza delle spie	Descrizione del problema	Soluzione consigliata
 A B C D	Il computer funziona correttamente dopo l'esecuzione del POST (Power On Self Test).	Nessuno.
<p>● = giallo</p> <p>● = verde</p> <p>○ = spento</p>		

Dell Diagnostics (Programma di diagnostica Dell)

Quando utilizzare il programma Dell Diagnostics

Se si verifica un problema relativo al computer, eseguire sia le verifiche descritte in “Soluzione dei problemi” (vedere pagina 31) che il programma Dell Diagnostics, prima di contattare Dell per richiedere assistenza tecnica. Il programma Dell Diagnostics può consentire di risolvere il problema senza contattare Dell. Quando si contatta Dell, i risultati dei test possono fornire informazioni importanti al personale addetto all'assistenza e al supporto tecnico Dell.

Il programma Dell Diagnostics consente di eseguire le operazioni riportate di seguito.

- Eseguire test su una o su tutte le periferiche.
- Selezionare i test in base al problema riscontrato.
- Scegliere la frequenza di esecuzione dei test.
- Sospendere il test quando viene rilevato un errore.
- Accedere alle informazioni della guida relative ai test e alle periferiche.
- Ricevere messaggi di stato sul completamento dei test.
- Ricevere messaggi di errore se si riscontrano problemi.

Avvio del programma Dell Diagnostics

-  **AVVISO:** utilizzare il programma Dell Diagnostics solo per controllare il computer Dell™. L'uso di questo programma con altri computer può generare messaggi di errore.

Avviare il programma Dell Diagnostics dal disco rigido (vedere pagina 64) oppure dal *Dell Dimension ResourceCD* (vedere pagina 64).

Avvio di Dell Diagnostics dal disco rigido

- 1 Arrestare (vedere pagina 29) e riavviare il computer.
- 2 Quando viene visualizzato il logo DELL™, premere immediatamente <F12>.
-  **NOTA:** se viene visualizzato un messaggio che indica che non è stata individuata alcuna partizione con l'utilità Dell Diagnostics, eseguire la procedura di avvio del programma Dell Diagnostics dal ResourceCD (vedere pagina 64).

Se si attende troppo a lungo e viene visualizzato il logo Microsoft® Windows®, continuare ad attendere fin quando non viene visualizzato il desktop di Windows. Arrestare quindi il sistema utilizzando il menu **Start** e riprovare.
- 3 Quando viene visualizzato l'elenco delle unità di avvio, evidenziare **Boot to Utility Partition** (Esegui l'avvio dalla partizione dell'utilità) e premere <Invio>.
- 4 Quando viene visualizzata la schermata **Main Menu** (Menu principale) del programma Dell Diagnostics, selezionare il test che si desidera eseguire (vedere pagina 65).

Avvio di Dell Diagnostics dal ResourceCD

- 1 Inserire il ResourceCD.
- 2 Spegnere il computer tramite il menu **Start** (vedere pagina 29) e riavviare il computer.

Quando viene visualizzato il logo DELL, premere immediatamente <F12>.

Se si attende troppo a lungo e viene visualizzato il logo Windows, attendere fin quando non viene visualizzato il desktop di Windows. Arrestare quindi il sistema utilizzando il menu **Start** e riprovare.
-  **NOTA:** questa funzione modifica la sequenza di avvio per una sola volta. Al riavvio successivo, il computer rispetterà la sequenza di avvio delle periferiche indicata nel programma di installazione del sistema.
- 3 Quando viene visualizzato l'elenco delle unità di avvio, evidenziare **IDE CD-ROM Device** (Periferica CD-ROM IDE) e premere <Invio>.
- 4 Selezionare l'opzione **IDE CD-ROM Device** (Periferica IDE CD-ROM) nel menu di avvio del CD.

- 5 Selezionare l'opzione **Boot from CD-ROM** (Esegui l'avvio dal CD-ROM) nel menu visualizzato.
- 6 Digitare 1 per aprire il menu del ResourceCD.
- 7 Digitare 2 per avviare il programma Dell Diagnostics.
- 8 Selezionare **Run the 32 Bit Dell Diagnostics** (Esegui Dell Diagnostics a 32 bit) dall'elenco numerato. Se vengono elencate più versioni, scegliere quella adatta per il computer in uso.
- 9 Quando viene visualizzata la schermata **Main Menu** (Menu principale) del programma Dell Diagnostics, selezionare il test che si desidera eseguire (vedere pagina 65).

Menu principale di Dell Diagnostics

- 1 Dopo il caricamento del programma Dell Diagnostics, quando viene visualizzata la schermata **Main Menu** (Menu Principale), fare clic sul pulsante corrispondente all'opzione desiderata.

Opzione	Funzione
Express Test (Test rapido)	Consente di eseguire un controllo rapido delle periferiche. Il test generalmente ha una durata di 10-20 minuti e non richiede alcun intervento da parte dell'utente. Si consiglia di eseguire Express Test (Test rapido) per primo, per individuare rapidamente il problema.
Extended Test (Test esteso)	Consente di eseguire un controllo accurato delle periferiche. Il test generalmente ha una durata di almeno un'ora e durante la sua esecuzione all'utente viene richiesto periodicamente di rispondere ad alcune domande.
Custom Test (Test personalizzato)	Consente di controllare una periferica specifica. È possibile personalizzare i controlli da eseguire.
Symptom Tree (Schema ad albero dei problemi)	Contiene un elenco dei problemi che si verificano più comunemente e consente di selezionare un test sulla base del problema riscontrato.

- 2 Se si verifica un problema durante il test, viene visualizzato un messaggio con il codice di errore e una descrizione del problema. Trascrivere il codice d'errore e la descrizione del problema, quindi seguire le istruzioni visualizzate sullo schermo.

Se non si riesce a risolvere il problema, contattare Dell (vedere pagina 113).

 **NOTA:** il servizio dei computer in uso è riportato nella sezione superiore della schermata di ciascun test. Se si contatta Dell, il personale del supporto tecnico di Dell richiederà all'utente il numero di servizio.

- 3 Per ulteriori informazioni sull'opzione **Custom Test** (Test personalizzato) o **Symptom Tree** (Schema ad albero dei problemi), fare clic sulla scheda corrispondente, descritta nella tabella riportata di seguito.

Scheda	Funzione
Results (Risultati)	Visualizza i risultati del test e le eventuali condizioni di errore riscontrate.
Errors (Errori)	Visualizza le condizioni di errore riscontrate e i codici di errore, oltre a riportare una descrizione del problema.
Help (Guida in linea)	Descrive il test e indica eventualmente i prerequisiti necessari per l'esecuzione del controllo.
Configuration (Configurazione)	Visualizza la configurazione hardware della periferica selezionata. Il programma Dell Diagnostics acquisisce le informazioni relative alla configurazione di tutte le periferiche dal programma di installazione del sistema, dalla memoria e grazie all'esecuzione di test interni. Tali informazioni vengono quindi visualizzate nell'elenco delle periferiche riportato nel riquadro a sinistra della schermata. Nell'elenco tuttavia potrebbero non comparire i nomi di tutti i componenti installati sul computer o di tutte le periferiche ad esso collegate.
Parameters (Parametri)	Consente di personalizzare il test modificandone le impostazioni.

- 4 Una volta terminati i test, se il programma Dell Diagnostics è stato eseguito dal ResourceCD, rimuovere il CD.
- 5 Chiudere la schermata dei test per tornare alla schermata **Main Menu** (Menu principale). Per chiudere il programma Dell Diagnostics e riavviare il computer, chiudere la schermata **Main Menu** (Menu Principale).

Driver

Definizione di driver

Il driver è un programma che consente di controllare una periferica, quale una stampante, un mouse o una tastiera. Per tutte le periferiche è necessario un programma driver.

Il driver funge da mediatore tra la periferica e i programmi che la utilizzano. Ogni periferica è associata a un set di comandi specializzati che vengono riconosciuti solo dal relativo driver.

Dell consegna il computer con tutti i driver già installati; non sono pertanto necessarie altre installazioni o configurazioni.



AVVISO: il *Dell Dimension ResourceCD* potrebbe contenere driver per sistemi operativi che non sono installati nel computer in uso. Assicurarsi pertanto di installare il software appropriato.

Numerosi driver, quale il driver della tastiera, vengono forniti con il sistema operativo Microsoft® Windows®. L'installazione di driver può rendersi necessaria se:

- si aggiorna il sistema operativo;
- si reinstalla il sistema operativo;
- si collega o installa una nuova periferica.

Identificazione dei driver

Se si riscontra un problema con una periferica, verificare se il problema dipende dal driver e se è necessario aggiornarlo.

- 1 Fare clic sul pulsante **Start**, quindi su **Pannello di controllo**.
- 2 In **Scegliere una categoria** fare clic su **Prestazioni e manutenzione**.
- 3 Fare clic su **Sistema**.
- 4 Nella finestra **Proprietà - Sistema** fare clic sulla scheda **Hardware**.
- 5 Scegliere **Gestione periferiche**.
- 6 Scorrere l'elenco per verificare se una delle periferiche presenta un punto esclamativo (un cerchio giallo con il simbolo [!]) sulla relativa icona.

Se è presente un punto esclamativo accanto al nome della periferica, può essere necessario reinstallare il driver o installarne uno nuovo (vedere pagina 68).

Reinstallazione dei driver

 **AVVISO:** sul sito Web Dell Support all'indirizzo support.euro.dell.com e nel *Dell Dimension ResourceCD* sono disponibili i driver approvati per i computer Dell™. Se si installano driver provenienti da terze parti, il computer potrebbe non funzionare correttamente.

Uso della funzione di ripristino dei driver delle periferiche di Windows XP

Se si verifica un problema dopo l'installazione o l'aggiornamento di un driver, utilizzare la funzione di ripristino dei driver delle periferiche di Windows XP per sostituire il driver con la versione installata precedentemente.

- 1 Fare clic sul pulsante **Start**, quindi su **Pannello di controllo**.
- 2 In **Scegliere una categoria** fare clic su **Prestazioni e manutenzione**.
- 3 Fare clic su **Sistema**.
- 4 Nella finestra **Proprietà - Sistema** fare clic sulla scheda **Hardware**.
- 5 Scegliere **Gestione periferiche**.
- 6 Fare clic con il pulsante destro del mouse sulla periferica per la quale è stato installato il nuovo driver, quindi scegliere **Proprietà**.
- 7 Selezionare la scheda **Driver**.
- 8 Selezionare **Ripristina driver**.

Se la funzione di ripristino dei driver delle periferiche non consente di risolvere il problema, utilizzare Ripristino configurazione di sistema (vedere pagina 69) per ripristinare il sistema operativo allo stato precedente all'installazione del nuovo driver.

Uso del ResourceCD

Se non si riesce a risolvere il problema con la funzione di ripristino dei driver delle periferiche o con la funzione Ripristino configurazione di sistema (vedere pagina 69), reinstallare il driver dal ResourceCD seguendo la procedura riportata di seguito.

- 1 Con il desktop di Windows visualizzato, inserire il ResourceCD.
Se si usa il CD per la prima volta, passare al punto punto 2. Altrimenti passare al punto punto 5.
- 2 Quando si avvia il programma di installazione del ResourceCD, seguire le istruzioni visualizzate sullo schermo.
- 3 Quando viene visualizzata la finestra **Installazione guidata InstallShield completata**, rimuovere il ResourceCD e fare clic su **Fine** per riavviare il computer.

- 4 Quando viene visualizzato il desktop di Windows, reinserire il ResourceCD.
- 5 Nella finestra **Introduzione** fare clic su **Avanti**.

 **NOTA:** il programma ResourceCD contiene solo i driver dei componenti hardware forniti con il computer. Se sono stati installati altri componenti hardware, i driver corrispondenti potrebbero non figurare in ResourceCD. In questo caso, uscire dal programma ResourceCD. Per informazioni sui driver, consultare la documentazione fornita con il prodotto.

Sullo schermo viene visualizzato un messaggio che segnala il rilevamento dell'hardware del computer da parte del ResourceCD.

I driver utilizzati nel computer vengono automaticamente visualizzati nella finestra **Cerca driver - I componenti del sistema sono stati identificati**.

- 6 Fare clic sul driver che si desidera reinstallare e seguire le istruzioni visualizzate sullo schermo.

Se il driver non è presente nell'elenco, significa che non è necessario nel sistema operativo in uso.

Uso della funzione Ripristino configurazione di sistema di Microsoft® Windows® XP

Il sistema operativo Microsoft Windows XP dispone della funzione Ripristino configurazione di sistema, che consente di ripristinare il computer allo stato precedente (senza modificare i file di dati) qualora non dovesse più funzionare correttamente in seguito a modifiche all'hardware, al software o ad altre impostazioni del sistema. Per informazioni sull'uso della funzione Ripristino configurazione di sistema, consultare la Guida in linea e supporto tecnico di Windows. Per accedere alla Guida in linea, vedere pagina 34.

 **AVVISO:** eseguire regolarmente il backup dei file di dati. La funzione Ripristino configurazione di sistema non esegue il controllo dei file di dati e non consente di ripristinarli.

Creazione di un punto di ripristino

- 1 Fare clic sul pulsante **Start**, quindi scegliere **Guida in linea e supporto tecnico**.
- 2 Fare clic su **Ripristino configurazione di sistema**.
- 3 Seguire le istruzioni visualizzate sullo schermo.

Ripristino del computer allo stato operativo precedente

Se si verifica un problema dopo aver installato un driver di periferica, utilizzare la funzione di ripristino dei driver delle periferiche (vedere pagina 68) per risolvere il problema. Se ciò non dà alcun esito, utilizzare la funzione Ripristino configurazione di sistema.

 **AVVISO:** salvare e chiudere tutti i file aperti e chiudere tutti i programmi in esecuzione prima di ripristinare il computer allo stato operativo precedente. Non modificare, aprire o eliminare alcun file o programma prima che il sistema venga completamente ripristinato.

- 1 Fare clic sul pulsante **Start**, scegliere **Tutti i programmi**→**Accessori**→**Utilità di sistema**, quindi fare clic su **Ripristino configurazione di sistema**.
- 2 Verificare che l'opzione **Ripristina uno stato precedente del computer** sia selezionata, quindi fare clic su **Avanti**.
- 3 Selezionare dal calendario la data a cui si desidera ripristinare la configurazione del computer.

Nella schermata **Scegli punto di ripristino** è disponibile un calendario in cui sono visualizzati i punti di ripristino da selezionare. Tutte le date per le quali è disponibile un punto di ripristino, vengono visualizzate in grassetto.

- 4 Selezionare un punto di ripristino, quindi fare clic su **Avanti**.

Se per una data è disponibile un solo punto di ripristino, esso verrà automaticamente selezionato. Se, invece, sono disponibili più punti di ripristino, è necessario fare clic su quello desiderato.

- 5 Fare clic su **Avanti**.

Dopo che il sistema ha terminato la raccolta dei dati, viene visualizzata la schermata **Ripristino completato** e il computer viene riavviato.

- 6 Dopo il riavvio, fare clic su **OK**.

Per modificare il punto di ripristino, ripetere la procedura usando un punto di ripristino diverso oppure annullare il ripristino.

Annullamento dell'ultimo ripristino

➡ **AVVISO:** salvare e chiudere tutti i file aperti e uscire da tutti i programmi prima di annullare l'ultimo ripristino del sistema. Non modificare, aprire o eliminare alcun file o programma prima che il sistema venga completamente ripristinato.

- 1 Fare clic sul pulsante **Start**, scegliere **Tutti i programmi**→**Accessori**→**Utilità di sistema**, quindi fare clic su **Ripristino configurazione di sistema**.
- 2 Selezionare **Annulla ultimo ripristino** e fare clic su **Avanti**.
- 3 Fare clic su **Avanti**.
Viene visualizzata la finestra **Ripristino configurazione di sistema**, quindi il computer viene riavviato.
- 4 Dopo il riavvio, fare clic su **OK**.

Attivazione della funzione Ripristino configurazione di sistema

Se si reinstalla Windows XP su un disco rigido con meno di 200 MB di spazio libero, la funzione Ripristino configurazione di sistema viene automaticamente disattivata. Per verificare se la funzionalità è attivata seguire la procedura riportata di seguito.

- 1 Fare clic sul pulsante **Start**, quindi su **Pannello di controllo**.
- 2 Fare clic su **Prestazioni e manutenzione**.
- 3 Fare clic su **Sistema**.
- 4 Selezionare la scheda **Ripristino configurazione di sistema**.
- 5 Accertarsi che l'opzione **Disattiva Ripristino configurazione di sistema** non sia selezionata.

Risoluzione delle incompatibilità software e hardware

Nel sistema operativo Windows XP, i conflitti IRQ si verificano se una periferica non viene rilevata durante l'installazione del sistema operativo oppure se viene rilevata ma è stata configurata in modo errato.

Per verificare la presenza di conflitti su un computer con Windows XP seguire la procedura riportata di seguito.

- 1 Fare clic sul pulsante **Start**, quindi su **Pannello di controllo**.
- 2 Fare clic su **Prestazioni e manutenzione**, quindi su **Sistema**.
- 3 Selezionare la scheda **Hardware**, quindi fare clic su **Gestione periferiche**.
- 4 Nell'elenco della scheda **Gestione periferiche** verificare la presenza di eventuali conflitti tra periferiche.

I conflitti sono segnalati da un punto esclamativo (!) giallo accanto alla periferica in conflitto o da una x rossa se la periferica è stata disattivata.

- 5 Fare doppio clic su un conflitto per visualizzare la finestra **Proprietà**.
Se è presente un conflitto IRQ, l'area di stato **Periferica** nella finestra **Proprietà** indica le schede o le periferiche che utilizzano lo stesso IRQ.
- 6 Risolvere i conflitti riconfigurando le periferiche o rimuovendole da **Gestione periferiche**.

Per utilizzare l'utilità Risoluzione dei problemi hardware di Windows XP seguire la procedura riportata di seguito.

- 1 Fare clic sul pulsante **Start**, quindi scegliere **Guida in linea e supporto tecnico**.
- 2 Digitare **Risoluzione dei problemi hardware** nel campo **Trova**, quindi fare clic sulla freccia per iniziare la ricerca.
- 3 Fare clic su **Risoluzione dei problemi hardware** nell'elenco **Risultati ricerca**.
- 4 Nell'elenco **Risoluzione dei problemi hardware** fare clic su **Risoluzione di un conflitto hardware nel computer**, quindi su **Avanti**.

Reinstallazione di Microsoft® Windows® XP

Prima di eseguire la reinstallazione

Prima di reinstallare il sistema operativo Windows XP per correggere un problema relativo a un driver di recente installazione, utilizzare la funzione di ripristino dei driver delle periferiche di Windows XP (vedere pagina 68). Se tale funzione non consente di risolvere il problema, utilizzare Ripristino configurazione di sistema (vedere pagina 69) per ripristinare il sistema operativo allo stato precedente all'installazione del nuovo driver di periferica.

Reinstallazione di Windows XP

Per reinstallare Windows XP eseguire tutti i passaggi descritti nelle sezioni seguenti nell'ordine in cui sono elencati.

Il processo di reinstallazione può richiedere da 1 a 2 ore. Al termine, è necessario reinstallare anche i driver delle periferiche, il programma antivirus e gli altri programmi.



AVVISO: nel CD del *sistema operativo* sono disponibili diverse opzioni per reinstallare il sistema operativo Windows XP. Queste operazioni potrebbero sovrascrivere alcuni file, compromettendo il funzionamento dei programmi installati sul disco rigido. Pertanto, non reinstallare Windows XP a meno che non venga richiesto da un rappresentante del supporto tecnico Dell.



AVVISO: per prevenire conflitti con Windows XP, disattivare il software antivirus installato sul computer prima di reinstallare Windows XP. Per istruzioni, consultare la documentazione fornita con il software.

Avvio dal CD del sistema operativo

- 1 Salvare e chiudere i file aperti e uscire da tutte le applicazioni.
- 2 Inserire il CD *del sistema operativo*. Se un programma viene avviato automaticamente, chiuderlo prima di procedere.
- 3 Spegnere il computer tramite il menu **Start** (vedere pagina 29), quindi riavviarlo.
- 4 Premere <F12> immediatamente dopo la visualizzazione del logo DELL™.
Se viene visualizzato il logo del sistema operativo, attendere fino a quando non viene visualizzato il desktop di Windows, quindi arrestare il sistema e riprovare.
- 5 Premere i tasti freccia per selezionare l'opzione **CD-ROM**, quindi premere <Invio>.
- 6 Quando viene visualizzato il messaggio *Press any key to boot from CD* (Premere un tasto per l'avvio da CD) sullo schermo, premere un tasto qualsiasi.

Installazione di Windows XP

- 1 Quando viene visualizzata la schermata **Installazione di Windows XP**, premere <Invio> per selezionare l'opzione **Premere INVIO per installare Windows**.
- 2 Leggere le informazioni riportate nella schermata **Contratto di Licenza Microsoft**, quindi premere <F8> per accettare i termini del contratto.
- 3 Se sul computer è già installato Windows XP e si desidera recuperare i dati correnti, digitare *r* per selezionare l'opzione di ripristino, quindi rimuovere il CD dall'unità.
- 4 Se si desidera installare una nuova copia di Windows XP, premere <Esc> per selezionare tale opzione.
- 5 Premere <Invio> per selezionare la partizione evidenziata (scelta consigliata), quindi seguire le istruzioni visualizzate sullo schermo.



NOTA: il tempo richiesto per completare l'installazione dipende dalle dimensioni del disco rigido e dalla velocità del computer.

Viene visualizzata la schermata **Installazione di Windows XP**, quindi viene avviata la copia dei file e l'installazione dei driver di periferica. Il computer si riavvia automaticamente più volte.



AVVISO: non premere alcun tasto quando viene visualizzato il messaggio riportato di seguito. *Press any key to boot from the CD* (Premere un tasto per l'avvio da CD).

- 6 Quando viene visualizzata la schermata **Opzioni internazionali e della lingua**, selezionare le impostazioni desiderate, quindi fare clic su **Avanti**.
- 7 Immettere il nome e la società (facoltativo) nella schermata **Personalizzazione del software**, quindi fare clic su **Avanti**.
- 8 *Se si reinstalla Windows XP Home Edition*, immettere il nome del computer (o accettare quello proposto) quando viene visualizzata la finestra **Nome computer**, quindi fare clic su **Avanti**.
Se si reinstalla Windows XP Professional, immettere il nome del computer (o accettare quello proposto) quando viene visualizzata la finestra **Nome computer e password di amministratore**, quindi fare clic su **Avanti**.
- 9 Se viene visualizzata la schermata **Informazioni su chiamata modem**, immettere i dati richiesti, quindi fare clic su **Avanti**.
- 10 Immettere la data, l'ora e il fuso orario nella finestra **Impostazioni data e ora**, quindi fare clic su **Avanti**.
- 11 Se viene visualizzata la schermata **Impostazioni di rete**, fare clic su **Tipica**, quindi su **Avanti**.

- 12** Se si reinstalla Windows XP Professional e il sistema richiede di fornire ulteriori informazioni sulla configurazione di rete, eseguire le selezioni relative alla rete in uso. Se non si è certi delle impostazioni, confermare quelle predefinite.
Viene avviata l'installazione dei componenti e la configurazione del computer. Il computer si riavvierà automaticamente.
-  **AVVISO:** non premere alcun tasto quando viene visualizzato il messaggio riportato di seguito. Press any key to boot from the CD (Premere un tasto per l'avvio da CD).
- 13** Nella schermata **Microsoft Windows** fare clic su **Avanti**.
- 14** Quando viene visualizzato il messaggio **Tipo di connessione a Internet**, fare clic su **Ignora**.
- 15** Quando viene visualizzata la schermata **Registrazione prodotto Microsoft**, scegliere **No, non adesso**, quindi fare clic su **Avanti**.
- 16** Nella schermata **Utenti del computer** è possibile immettere fino a cinque utenti. Fare clic su **Avanti**.
- 17** Fare clic su **Fine** per completare l'installazione, quindi rimuovere il CD dall'unità.

Reinstallazione dei driver e del software

- 1** Reinstallare i driver appropriati (vedere pagina 68).
- 2** Reinstallare il software antivirus. Per istruzioni, consultare la documentazione fornita con il software.
- 3** Reinstallare gli altri programmi. Per istruzioni, consultare la documentazione fornita con il software.

Rimozione e installazione di componenti

Vista frontale e posteriore del computer
Rimozione del coperchio del computer
Componenti interni del computer
Componenti della scheda di sistema
Aggiunta di schede
Aggiunta di un'unità a dischetti
Aggiunta di una seconda unità CD o DVD
Aggiunta di memoria
Sostituzione della pila
Reinstallazione del coperchio del computer

Vista frontale e posteriore del computer

Vista frontale

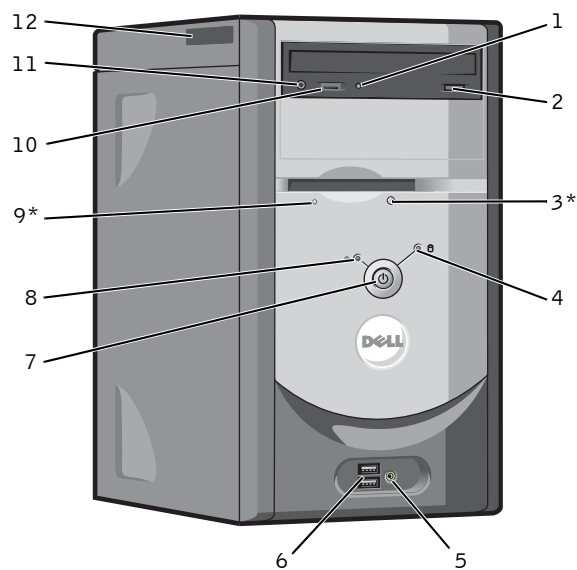

*Su computer con un'unità a dischetti opzionale

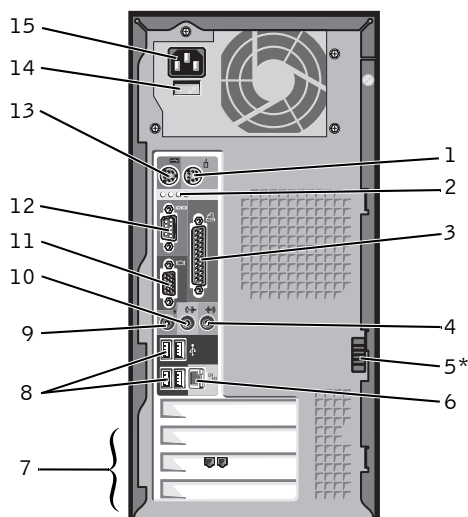

1	Spia di attività dell'unità CD o DVD	La spia dell'unità è accesa quando il computer legge o scrive dati sull'unità CD o DVD.
2	Pulsante di espulsione dell'unità CD o DVD	Premere per rimuovere il CD o il DVD dall'unità.
3	Pulsante di espulsione dell'unità a dischetti	Premere per rimuovere il dischetto dall'unità (su computer con un'unità a dischetti opzionale).
4	Spia di attività del disco rigido	La spia del disco rigido è accesa quando il computer legge o scrive dati sul disco rigido. La spia può anche accendersi quando è in funzione una periferica, quale il lettore CD.
5	Connettore delle cuffie	Il connettore delle cuffie consente di collegare le cuffie e la maggior parte degli altoparlanti, di ascoltare i suoni del computer, inclusi quelli del lettore di CD e di sistema, quali segnali acustici.
6	Connettori USB 2.0 (2)	Usare i connettori USB frontali per le periferiche che vengono connesse occasionalmente, quali joystick o fotocamere. Si consiglia di utilizzare i connettori USB situati sul retro per le periferiche che normalmente rimangono connesse, quali stampanti e tastiere.
7	Pulsante di accensione	Premere per accendere il computer. AVVISO: per evitare la perdita di dati, non usare il pulsante di accensione per spegnere il computer. Effettuare invece la chiusura della sessione di lavoro del sistema operativo.
8	Spia di alimentazione	La spia di alimentazione si illumina, lampeggia o rimane fissa per indicare stati diversi. Per ulteriori informazioni, vedere pagina 49.
9	Spia di attività dell'unità a dischetti	La spia dell'unità a dischetti è accesa quando il computer legge o scrive dati sull'unità a dischetti. Attendere che la spia si spenga prima di rimuovere il dischetto dall'unità (su computer con un'unità a dischetti opzionale).
10	Selettore di controllo del volume del CD o del DVD	Utilizzare il selettore per regolare il volume del CD o del DVD.
11	Connettore delle cuffie dell'unità CD o DVD	Utilizzare il connettore per collegare le cuffie all'unità CD o DVD. Le cuffie non funzionano se l'unità opera in modalità digitale. Per disattivare la modalità digitale, consultare la sezione "Le cuffie non emettono alcun suono" a pagina 55.
12	Numero di servizio	Il numero di servizio consente di identificare il computer in uso quando si accede al sito Web Dell Support o si chiama il supporto tecnico.

Vista posteriore



*Potrebbe non essere presente su tutti i computer

1	Connettore del mouse	Collegare un mouse standard al connettore di colore verde. Spegnerne il computer e le eventuali periferiche collegate prima di effettuare l'operazione. Se si usa un mouse USB, collegarlo al connettore USB.
2	Spie di diagnostica (4)	Fare riferimento al codice di diagnostica delle spie per risolvere eventuali problemi. Per ulteriori informazioni, vedere le istruzioni relative a Dell Diagnostics (Programma di diagnostica Dell) a pagina 63.
3	Connettore della porta parallela	Consente di collegare una periferica parallela, quale una stampante. Se si usa una stampante USB, collegarla al connettore USB.
4	Connettore della linea di ingresso	Usare il connettore blu della linea di ingresso per collegare una periferica di registrazione o riproduzione, quali un riproduttore di audiocassette, un lettore CD o un video-registratore (sui computer dotati di scheda audio, il connettore del microfono si trova sulla scheda).
5	Fermo del coperchio	Consente di sganciare il coperchio del computer.

6	Connettore della scheda di rete	<p>Per collegare il computer a una rete o un modem, collegare un'estremità del cavo a una presa o alla periferica di rete. Collegare l'altra estremità del cavo al connettore della scheda di rete sul pannello posteriore del computer. Il cavo di rete sarà correttamente inserito quando si udirà uno scatto.</p> <p>Nei computer dotati di scheda di rete, usare il connettore della scheda.</p> <p>Si consiglia di utilizzare cavi e connettori di Categoria 5 per le connessioni di rete. Se è necessario utilizzare un cavo di Categoria 3, impostare la velocità della rete su 10 Mbps per garantire un funzionamento affidabile.</p>
<div style="display: flex; justify-content: space-around; align-items: center;"> <div style="text-align: center;">  <p>Presa di rete</p> </div> <div style="text-align: center;">  <p>Spinotto del modem</p> </div> </div>		
7	Slot per schede (3)	Connettori di accesso per le schede PCI installate.
8	Connettori USB 2.0 (4)	<p>Per le periferiche che normalmente rimangono collegate, quali stampanti e tastiere, utilizzare i connettori USB situati sul retro.</p> <p>Si consiglia di usare i connettori USB frontali per le periferiche che vengono collegate occasionalmente, quali joystick o fotocamere.</p>
9	Connettore del microfono	<p>Usare il connettore rosa del microfono per collegare un microfono del computer e integrare voce o musica in un programma audio o di telefonia</p> <p>(Sui computer dotati di scheda audio, il connettore del microfono si trova sulla scheda).</p>
10	Connettore della linea di uscita	<p>Usare il connettore verde della linea di uscita per collegare le cuffie e la maggior parte degli altoparlanti agli amplificatori integrati.</p> <p>(sui computer dotati di scheda audio, usare il connettore presente sulla scheda).</p>
11	Connettore video	Collegare il cavo del monitor al connettore video blu.
12	Connettore della porta seriale	Consente di collegare una periferica seriale, quale un palmare.
13	Connettore della tastiera	<p>Se si usa una tastiera standard, collegarla all'apposito connettore di colore viola.</p> <p>Se si usa una tastiera USB, collegarla a un connettore USB.</p>
14	Interruttore di selezione di tensione (potrebbe non essere presente su tutti i computer)	Per ulteriori informazioni, vedere le istruzioni sulla sicurezza a pagina 9.
15	Connettore di alimentazione	Inserire il cavo di alimentazione.

Rimozione del coperchio del computer

 **ATTENZIONE:** prima di eseguire le procedure descritte in questa sezione, seguire le istruzioni di sicurezza riportate a pagina 9.

- 1 Spegnere il computer tramite il menu **Start** (vedere pagina 29).
 - 2 Assicurarsi che il computer e le periferiche collegate siano spente. Se non si spengono automaticamente quando si disattiva il computer, eseguire l'operazione manualmente.
-  **AVVISO:** per disconnettere un cavo di rete, prima scollegare il cavo dal computer, poi dalla presa di rete a muro.
- 3 Scollegare dal computer eventuali linee telefoniche o altre linee di telecomunicazione.
 - 4 Scollegare il computer e tutte le periferiche collegate dalle prese elettriche, quindi premere il pulsante di accensione per mettere a terra la scheda di sistema.

 **ATTENZIONE:** per evitare il rischio di scariche elettriche, scollegare sempre il computer dalla presa elettrica prima di aprire il coperchio.

- 5 Appoggiare il computer su un lato con il coperchio rivolto verso l'alto.
- 6 Se il coperchio del computer è dotato di un fermo di chiusura, farlo scorrere nella posizione di sblocco e mantenerlo in tale posizione.

- 7** Afferrare il cavo dal coperchio del computer e farlo scorrere verso la parte posteriore del computer.

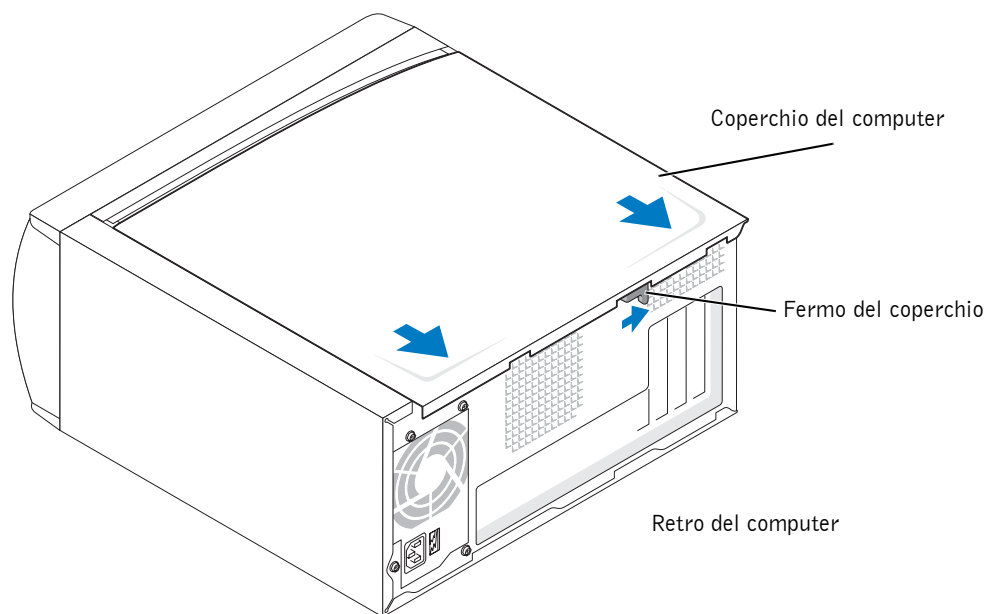

- 8** Appoggiare il coperchio del computer su una superficie piana.

Componenti interni del computer

⚠ ATTENZIONE: prima di eseguire le procedure descritte in questa sezione, seguire le istruzioni di sicurezza riportate a pagina 9.

⚠ ATTENZIONE: per evitare il rischio di scariche elettriche, scollegare sempre il computer dalla presa elettrica prima di aprire il coperchio.

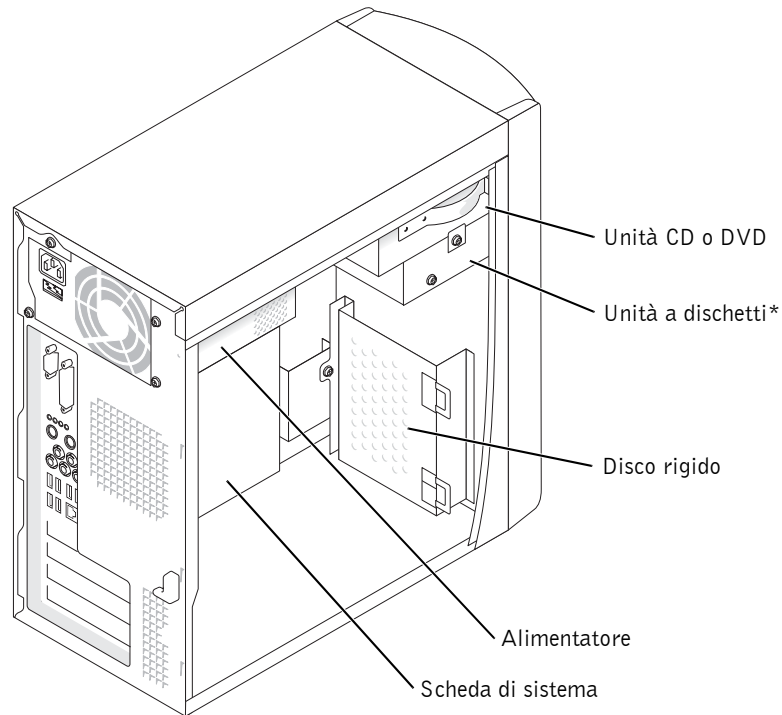

*Potrebbe non essere presente su tutti i computer

Componenti della scheda di sistema

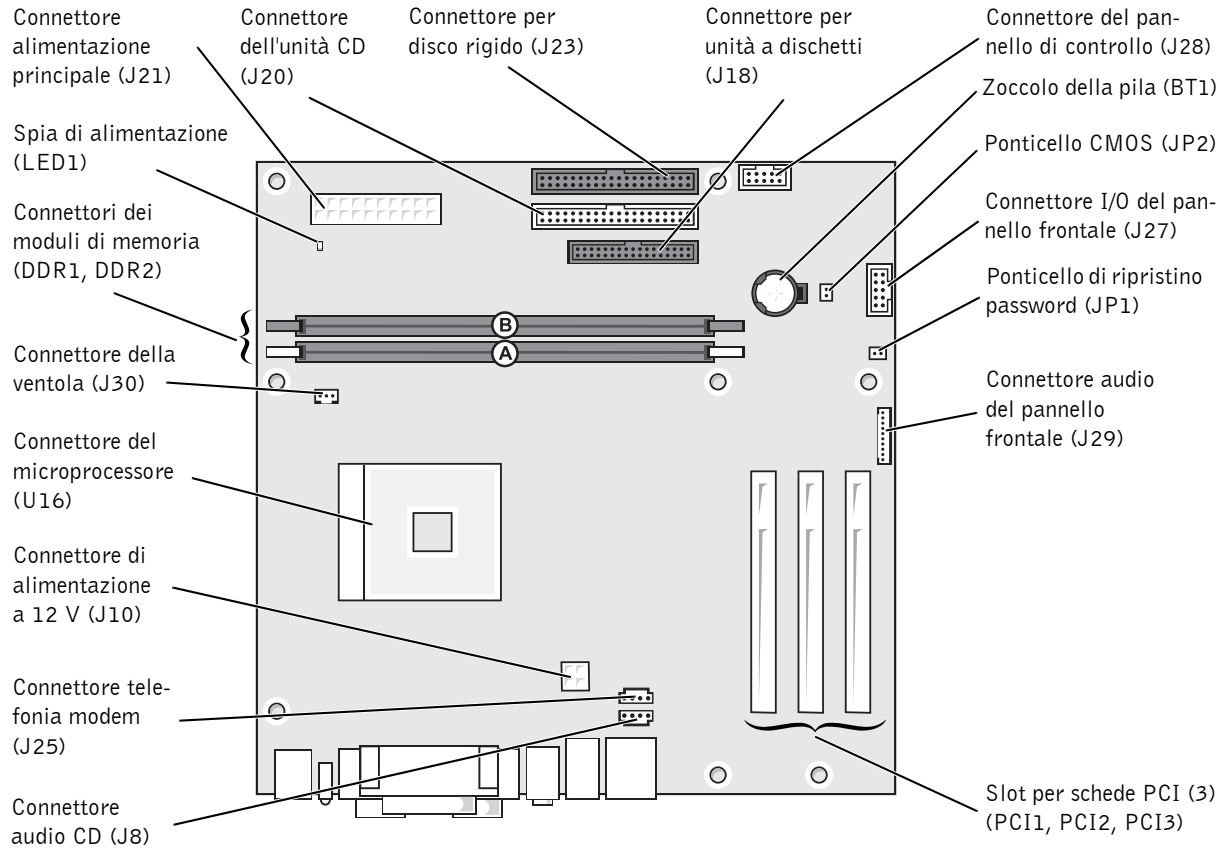

Retro del computer

Aggiunta di schede

⚠ ATTENZIONE: prima di eseguire le procedure descritte in questa sezione, seguire le istruzioni di sicurezza riportate a pagina 9.

- 1 Spegnere il computer tramite il menu **Start** (vedere pagina 29).
- 2 Assicurarsi che il computer e le periferiche collegate siano spente. Se non si spengono automaticamente quando si disattiva il computer, eseguire l'operazione manualmente.

➡ AVVISO: per disconnettere un cavo di rete, prima scollegare il cavo dal computer, poi dalla presa di rete a muro.

- 3 Scollegare dal computer eventuali linee telefoniche o altre linee di telecomunicazione.
- 4 Scollegare il computer e tutte le periferiche collegate dalle prese elettriche, quindi premere il pulsante di accensione per mettere a terra la scheda di sistema.

⚠ ATTENZIONE: per evitare il rischio di scariche elettriche, scollegare sempre il computer dalla presa elettrica prima di aprire il coperchio.

- 5 Rimuovere il coperchio del computer (vedere pagina 82).
- 6 Appoggiare il computer su un lato in modo che la scheda di sistema si trovi sul lato inferiore del computer.
- 7 Svitare la vite e rimuovere la staffa di copertura dello slot da utilizzare.

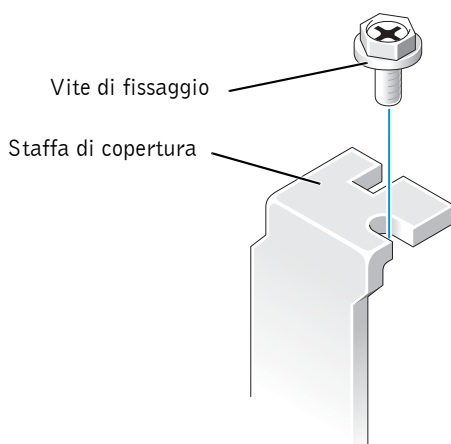

⚠ ATTENZIONE: alcune schede di rete consentono di avviare automaticamente il computer durante la connessione a una rete. Per evitare il rischio di scariche elettriche, accertarsi di avere scollegato il computer dalla presa elettrica prima di procedere all'installazione di una scheda.

- 8 Allineare le dentature della parte inferiore della scheda con la traversina del connettore della scheda di sistema. Spingere delicatamente la scheda nel connettore premendo alternativamente sulle estremità fino a quando non sarà completamente inserita.

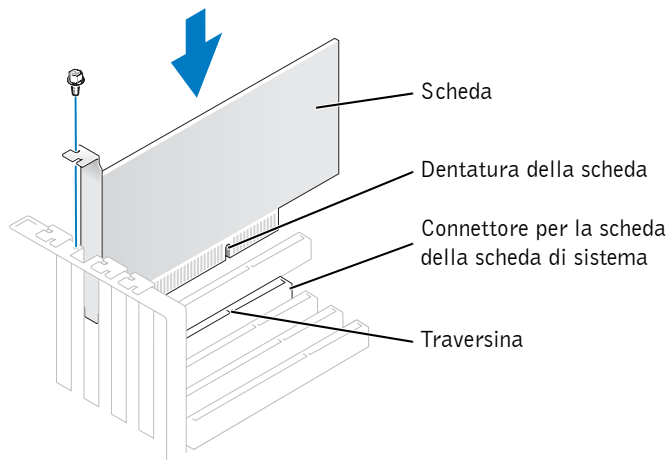

Accertarsi che la scheda sia completamente inserita e che la staffa sia posizionata dentro lo slot.

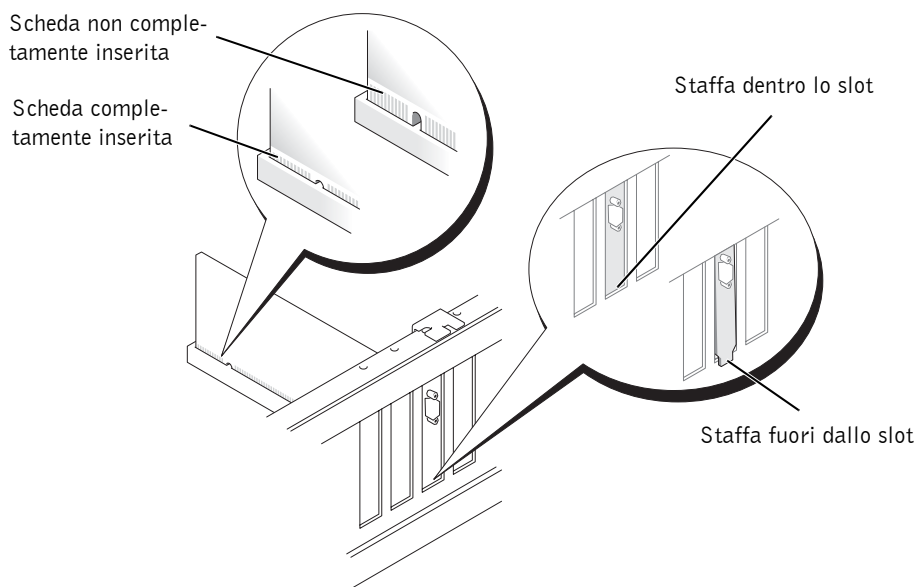

- 9 Fissare la staffa di copertura all'estremità della scheda con la vite rimossa al punto 7.
- 10 Collegare tutti i cavi necessari alla scheda.
Per informazioni sui collegamenti dei cavi della scheda, consultare la documentazione corrispondente.
- ➡ **AVVISO:** non far passare i cavi della scheda sopra o dietro le schede, in quanto si possono arrecare danni all'apparecchiatura.
- 11 Rimontare il coperchio del computer (vedere pagina 102).
- ➡ **AVVISO:** per connettere un cavo di rete, prima inserire il cavo nella presa di rete a muro, poi collegarlo al computer.
- 12 Collegare il computer e le periferiche alle prese elettriche, quindi accenderli.
- 13 Installare i driver richiesti dalla scheda come descritto nella documentazione corrispondente.

Aggiunta di un'unità a dischetti

 **ATTENZIONE:** prima di eseguire le procedure descritte in questa sezione, seguire le istruzioni di sicurezza riportate a pagina 9.

- 1 Spegnerne il computer tramite il menu **Start** (vedere pagina 29).
- 2 Assicurarsi che il computer e le periferiche collegate siano spente. Se non si spengono automaticamente quando si disattiva il computer, eseguire l'operazione manualmente.
- ➡ **AVVISO:** per disconnettere un cavo di rete, prima scollegare il cavo dal computer, poi dalla presa di rete a muro.
- 3 Scollegare dal computer eventuali linee telefoniche o altre linee di telecomunicazione.
- 4 Scollegare il computer e tutte le periferiche collegate dalle prese elettriche, quindi premere il pulsante di accensione per mettere a terra la scheda di sistema.

 **ATTENZIONE:** per evitare il rischio di scariche elettriche, scollegare sempre il computer dalla presa elettrica prima di aprire il coperchio.

- 5 Rimuovere il coperchio del computer (vedere pagina 82).
- 6 Sbloccare e rimuovere il pannello frontale seguendo la procedura riportata di seguito.
 - a Spingere la levetta per sbloccare la linguetta superiore.
 - b Premere verso di sé le linguette inferiori, dall'interno del computer, per liberarle (la linguetta centrale si sblocca automaticamente).

- c Ruotare il pannello frontale per staccarlo dalle cerniere laterali.

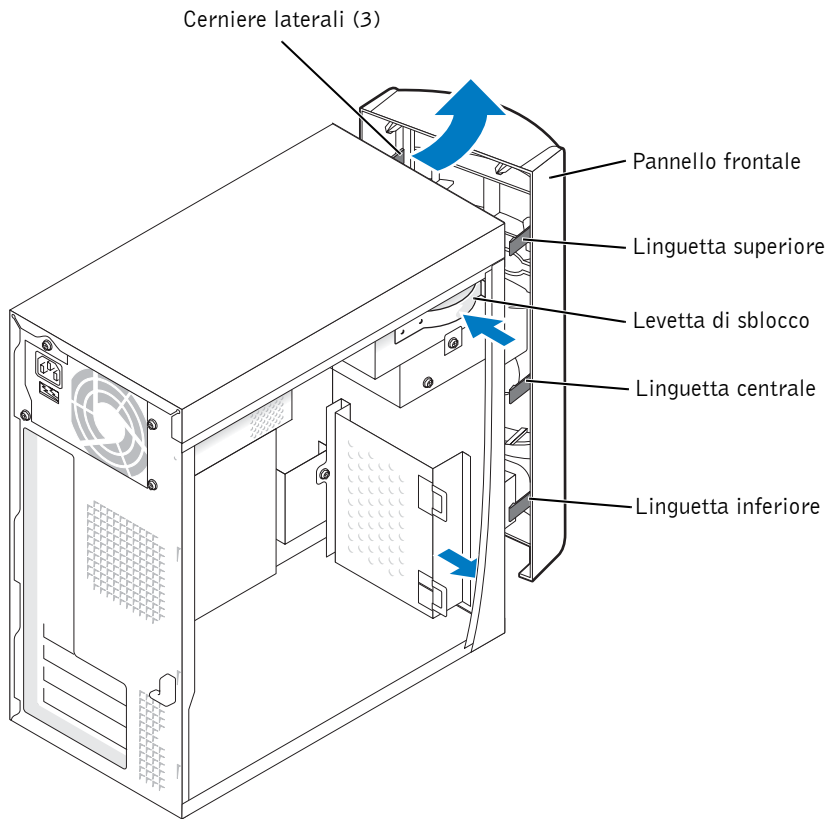

- 7 Spingere verso l'interno le due linguette dell'inserto, quindi spingere fuori l'inserto del pannello frontale.

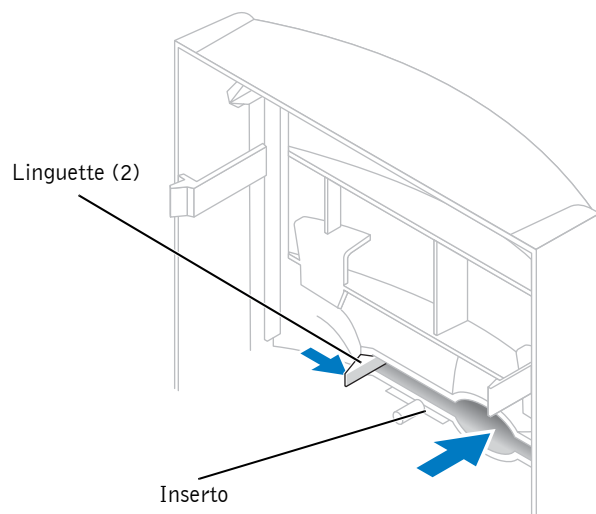

- 8 Collegare il cavo di alimentazione dell'unità a dischetti sul retro dell'unità.
➡ **ATTENZIONE:** fare coincidere la striscia colorata del cavo con il pin 1 dell'unità (il pin 1 è contrassegnato con "1").

- 9 Collegare un'estremità del cavo dati al retro dell'unità e l'altra estremità al connettore dell'unità a dischetti della scheda di sistema (vedere pagina 85).
 - 10 Posizionare la parte superiore della staffa dell'unità a dischetti in modo che sia perfettamente in linea con l'alloggiamento dell'unità superiore, quindi fare scorrere la staffa dell'unità in avanti fino a portarla in posizione.
- NOTA:** sulla parte superiore della staffa dell'unità a dischetti sono presenti due scanalature che corrispondono a due fermi situati sul fondo dell'alloggiamento dell'unità superiore. Quando la staffa dell'unità è montata correttamente, rimane in posizione senza bisogno di supporti.

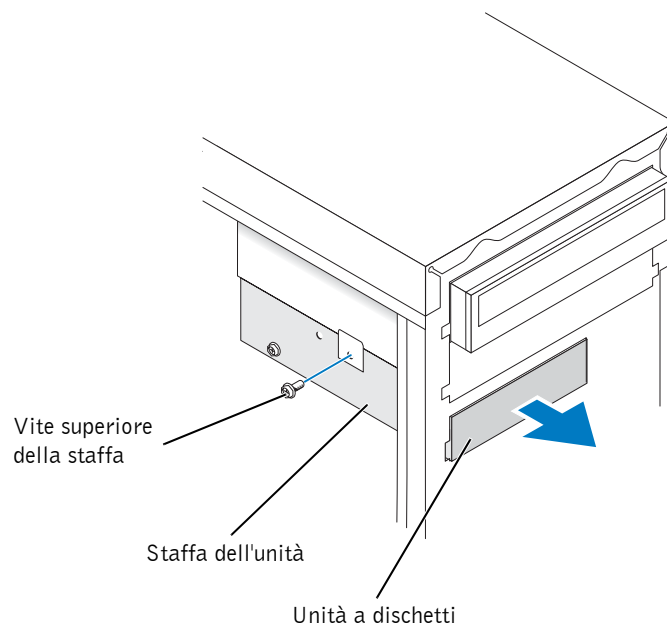

- 11 Fissare la staffa dell'unità dischetti con la vite superiore fornita in dotazione.
- 12 Rimontare il pannello frontale sulle cerniere laterali e ruotarlo finché non scatterà in posizione nel computer.

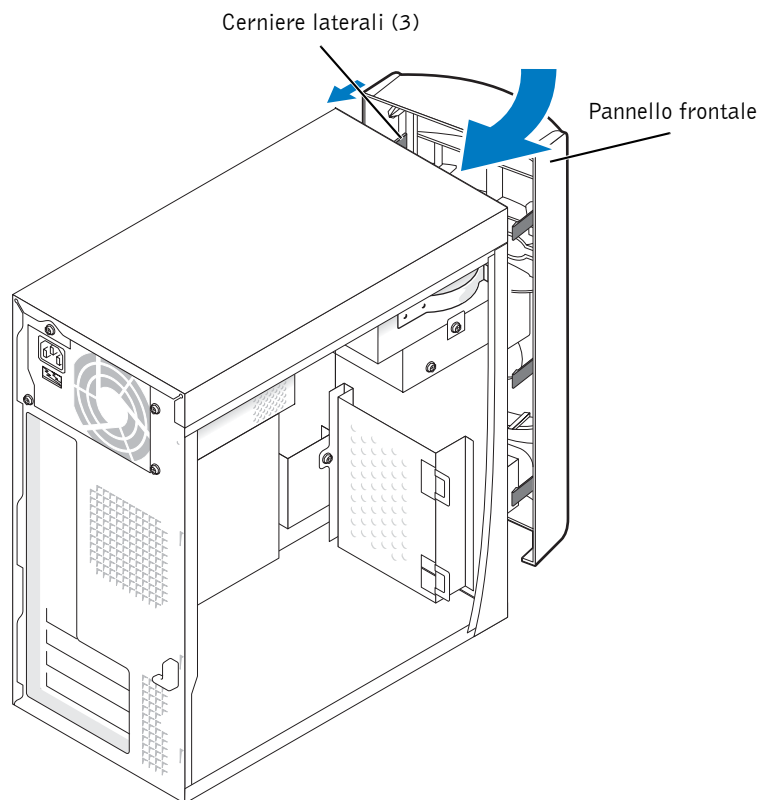

- 13 Controllare tutte le connessioni e piegare i cavi in modo che non ostruiscano il flusso dell'aria della ventola e delle prese d'aria.
- 14 Rimontare il coperchio del computer (vedere pagina 102).
- ➡ **AVVISO:** per connettere un cavo di rete, prima inserire il cavo nella presa di rete a muro, poi collegarlo al computer.
- 15 Collegare il computer e le periferiche alle prese elettriche, quindi accenderli.
- 16 Dopo aver acceso il computer, premere <F2> quando viene richiesto se entrare nella modalità di setup.
- 17 Selezionare **Drive Configuration** (Configurazione unità), quindi premere <Invio>.

- 18 Utilizzare freccia DESTRA e freccia SINISTRA per cambiare la modalità **Diskette Drive A** (Unità dischetto A) da **Not Installed** (Non installato) a **3.5 inch, 1.44 MB** (Unità da 3,5", 1,44 MB).
- 19 Premere < Invio >.
- 20 Selezionare **Integrated Devices (LegacySelect Options)** (Periferiche integrate, opzione di selezione legacy), quindi premere <Invio>.
- 21 Assicurarsi che la voce **Diskette Interface** (Interfaccia dischetto) sia impostata su **Auto**. Se necessario, utilizzare la freccia SINISTRA e la freccia DESTRA per impostare l'opzione **Auto**.
- 22 Premere < Invio >.
- 23 Premere <Esc>.
- 24 Premere <Invio> per salvare le modifiche ed uscire.
Il computer verrà riavviato.
- 25 Consultare la documentazione fornita con l'unità per informazioni sull'installazione del software necessario per il funzionamento.

Aggiunta di una seconda unità CD o DVD

 **ATTENZIONE:** prima di eseguire le procedure descritte in questa sezione, seguire le istruzioni di sicurezza riportate a pagina 9.

- 1 Spegnere il computer tramite il menu **Start** (vedere pagina 29).

 **NOTA:** le unità acquistate presso Dell vengono fornite con il software e la documentazione corrispondenti. Dopo avere installato un'unità, consultare la documentazione allegata per istruzioni sull'installazione e l'uso del software.

- 2 Assicurarsi che il computer e le periferiche collegate siano spente. Se non si spengono automaticamente quando si disattiva il computer, eseguire l'operazione manualmente.

 **AVVISO:** per disconnettere un cavo di rete, prima scollegare il cavo dal computer, poi dalla presa di rete a muro.

- 3 Scollegare dal computer eventuali linee telefoniche o altre linee di telecomunicazione.
- 4 Scollegare il computer e tutte le periferiche dalle prese elettriche, quindi premere il pulsante di accensione per mettere a terra la scheda di sistema.

 **ATTENZIONE:** per evitare il rischio di scariche elettriche, scollegare sempre il computer dalla presa elettrica prima di aprire il coperchio.

- 5 Rimuovere il coperchio del computer (vedere pagina 82).

- 6 Sbloccare e rimuovere il pannello frontale seguendo la procedura riportata di seguito.
 - a Spingere la levetta per sbloccare la linguetta superiore.
 - b Premere verso di sé le linguette inferiori, dall'interno del computer, per liberarle (la linguetta centrale si sblocca automaticamente).
 - c Ruotare il pannello frontale per staccarlo dalle cerniere laterali.

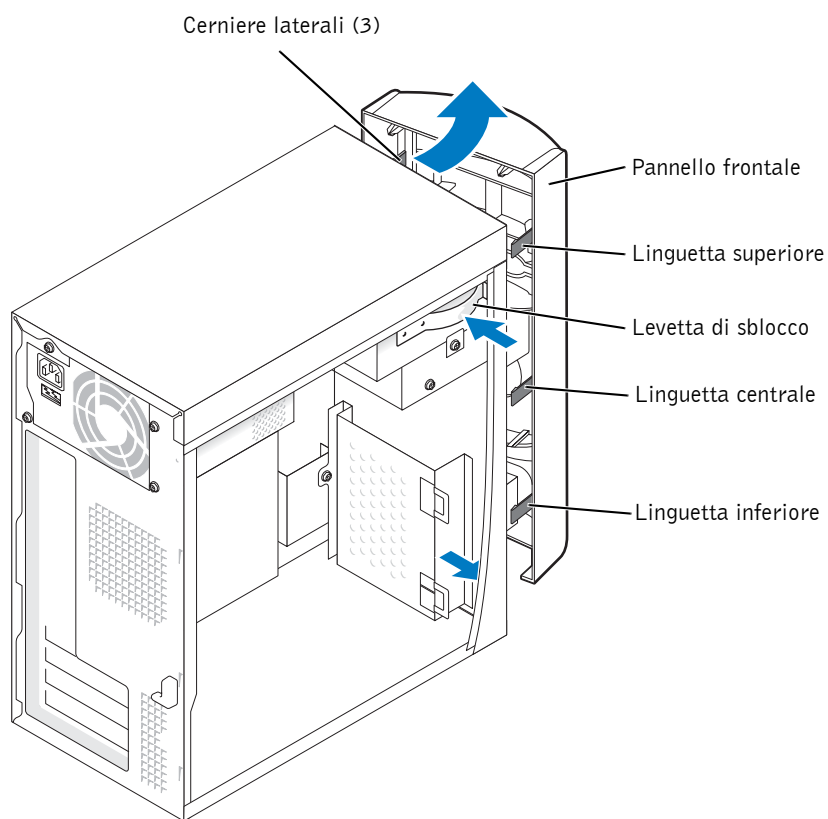

- 7** Tirare verso di sé le due linguette del pannello frontale, quindi estrarre l'inserto del pannello frontale.

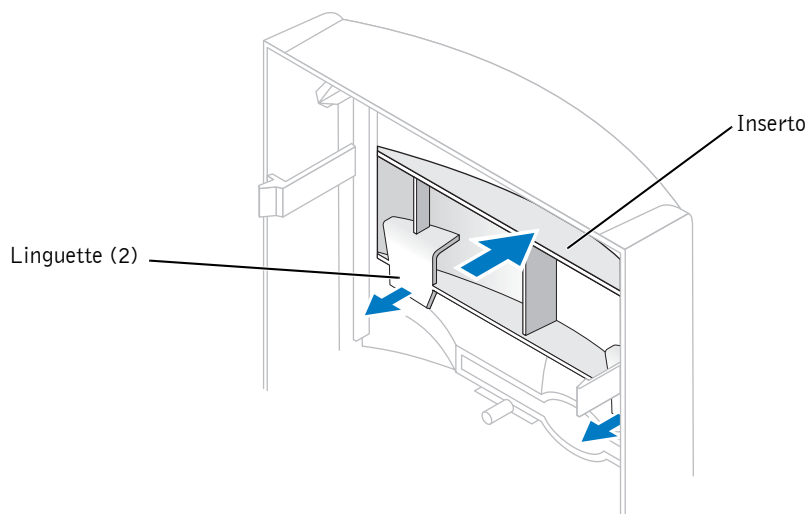

- 8** Accertarsi che il ponticello sulla nuova unità disco sia impostato su "cable select". Per ulteriori informazioni, vedere la documentazione fornita con l'unità.
- 9** Togliere due viti di allineamento supplementari, come illustrato nella figura a pagina 96, dalla parte anteriore del computer, quindi inserirle nell'unità.

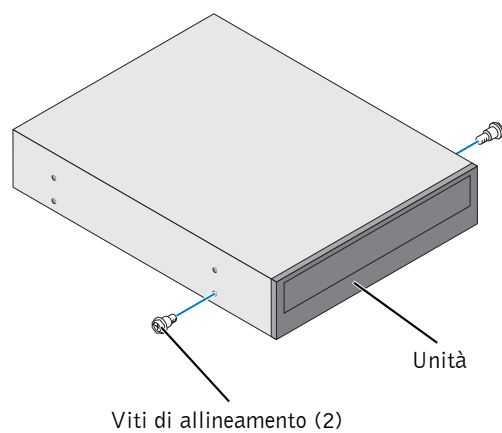

NOTA: alcuni computer sono dotati di sole due viti di allineamento supplementari; altri ne hanno quattro. Per questa procedura, due viti di allineamento sono sufficienti.

- 10 Far scorrere delicatamente in posizione la nuova unità.

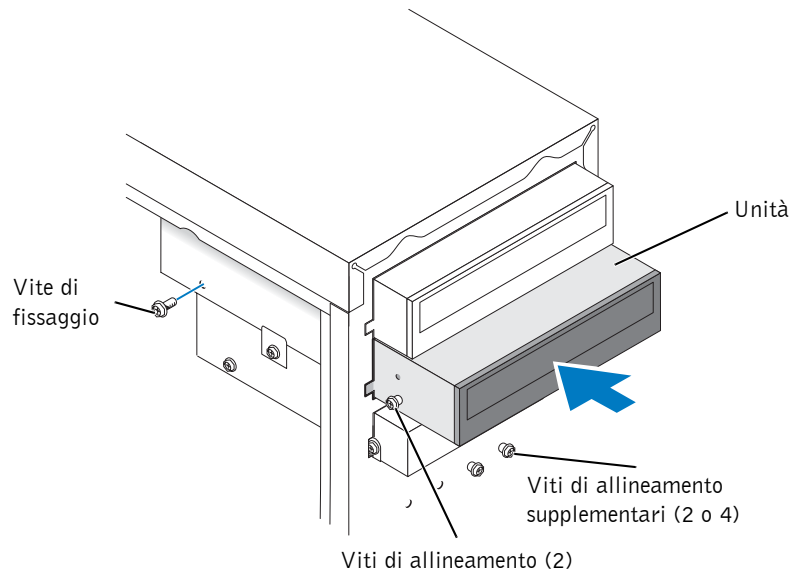

- 11 Dopo aver posizionato l'unità, esercitarvi una certa pressione per assicurarsi che sia stabile.
- 12 Fissare l'unità al computer mediante la vite di fissaggio fornita con l'unità stessa.
- ➡ **ATTENZIONE:** fare coincidere la striscia colorata del cavo con il pin 1 sull'unità (il pin 1 è contrassegnato con "1").
- 13 Collegare il cavo di alimentazione alla scheda di sistema.
- 14 Individuare il cavo dati dell'unità CD o DVD nell'alloggiamento superiore e collegarlo al connettore dati centrale della nuova unità.
- 15 Controllare tutte le connessioni, quindi piegare i cavi in modo che non ostruiscano il flusso dell'aria della ventola e delle prese d'aria.

- 16** Rimontare il pannello frontale sulle cerniere laterali e ruotarlo finché non scatterà in posizione nel computer.

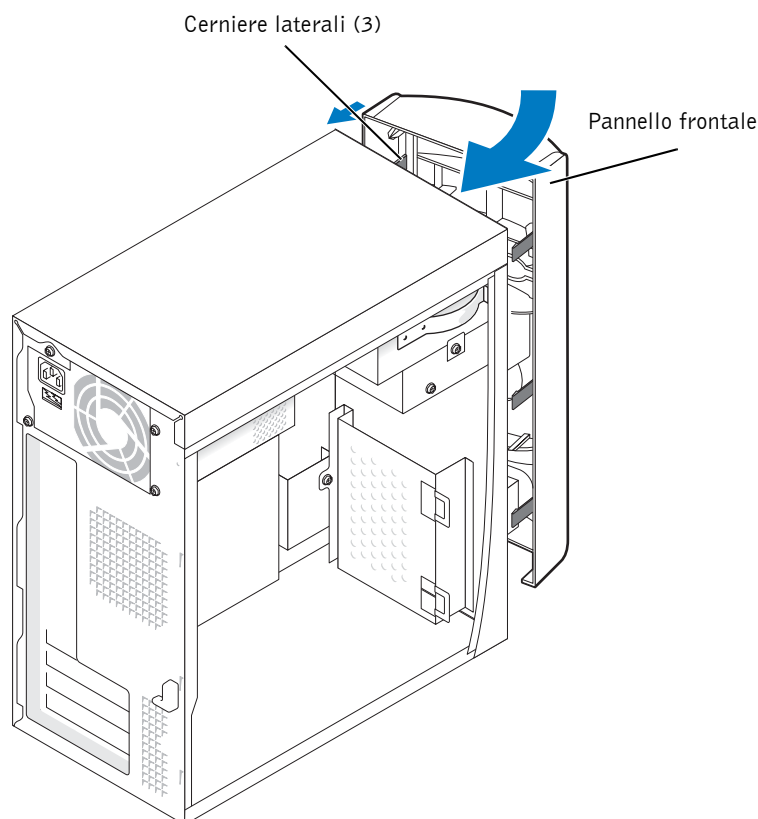

- 17** Rimontare il coperchio del computer (vedere pagina 102).

➡ AVVISO: per connettere un cavo di rete, prima inserire il cavo nella presa di rete a muro, poi collegarlo al computer.

- 18** Collegare il computer e le periferiche alle prese elettriche, quindi accenderli.

Consultare la documentazione fornita con l'unità per informazioni sull'installazione del software necessario.

Aggiunta di memoria

È possibile espandere la memoria del computer installando dei moduli di memoria sulla scheda di sistema. Per informazioni sul tipo di memoria supportata dal computer, vedere pagina 105.

Installazione della memoria

⚠ ATTENZIONE: prima di eseguire le procedure descritte in questa sezione, seguire le istruzioni di sicurezza riportate a pagina 9.

- 1 Spegnere il computer tramite il menu **Start** (vedere pagina 29).
- 2 Assicurarsi che il computer e le periferiche collegate siano spente. Se non si spengono automaticamente quando si disattiva il computer, eseguire l'operazione manualmente.
- ➡ **AVVISO:** per disconnettere un cavo di rete, prima scollegare il cavo dal computer, poi dalla presa di rete a muro.
- 3 Scollegare dal computer eventuali linee telefoniche o altre linee di telecomunicazione.
- 4 Scollegare il computer e tutte le periferiche collegate dalle prese elettriche, quindi premere il pulsante di accensione per mettere a terra la scheda di sistema.

⚠ ATTENZIONE: per evitare il rischio di scariche elettriche, scollegare sempre il computer dalla presa elettrica prima di aprire il coperchio.

- 5 Rimuovere il coperchio del computer (vedere pagina 82).
- 6 Premere verso l'esterno i fermagli di fissaggio su ciascun lato del connettore del modulo di memoria.

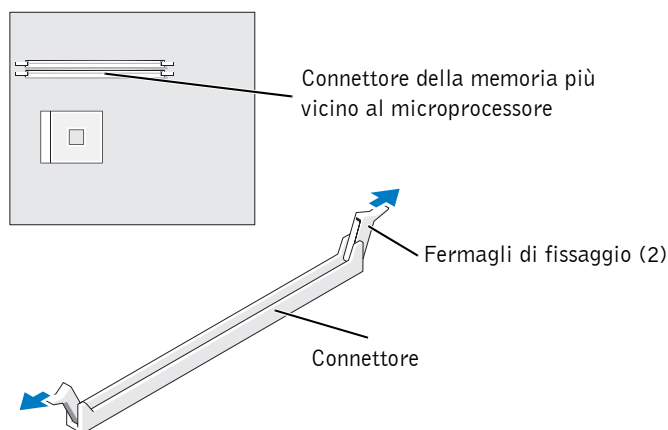

- 7 Allineare la tacca sulla parte inferiore del modulo con la traversina del connettore.

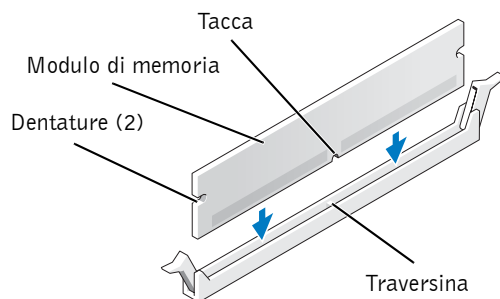

- AVVISO:** per evitare di danneggiare il modulo di memoria, inserirlo nel connettore premendo con la stessa forza alle due estremità.

- 8 Inserire il modulo nel connettore fino a quando non scatterà in posizione.

Se il modulo è stato inserito correttamente, i fermagli di fissaggio scattano nelle dentature poste alle due estremità del modulo.

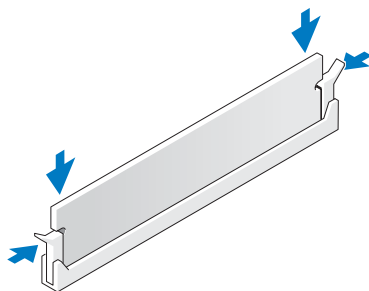

- 9 Rimontare il coperchio del computer (vedere pagina 102).

- AVVISO:** per connettere un cavo di rete, prima inserire il cavo nella presa di rete a muro, poi collegarlo al computer.

- 10 Collegare il computer e le periferiche alle prese elettriche, quindi accenderli.

- 11 Fare clic con il pulsante destro del mouse sull'icona **Risorse del computer**, quindi su **Proprietà**.

- 12 Selezionare la scheda **Generale**.

- 13 Per verificare se la memoria è installata correttamente, controllare la quantità di memoria (RAM) riportata.

Rimozione della memoria

 **ATTENZIONE:** prima di eseguire le procedure descritte in questa sezione, seguire le istruzioni di sicurezza riportate a pagina 9.

 **NOTA:** la memoria acquistata da Dell è coperta dalla garanzia del computer.

- 1 Spegnere il computer tramite il menu **Start** (vedere pagina 29).
 - 2 Assicurarsi che il computer e le periferiche collegate siano spente. Se non si spengono automaticamente quando si disattiva il computer, eseguire l'operazione manualmente.
-  **AVVISO:** per disconnettere un cavo di rete, prima scollegare il cavo dal computer, poi dalla presa di rete a muro.
- 3 Scollegare dal computer eventuali linee telefoniche o altre linee di telecomunicazione.
 - 4 Scollegare il computer e tutte le periferiche dalle prese elettriche, quindi premere il pulsante di accensione per mettere a terra la scheda di sistema.

 **ATTENZIONE:** per evitare il rischio di scariche elettriche, scollegare sempre il computer dalla presa elettrica prima di aprire il coperchio.

- 5 Rimuovere il coperchio del computer (vedere pagina 82).
- 6 Premere verso l'esterno i fermagli di fissaggio su ciascun lato del connettore del modulo di memoria.
- 7 Afferrare il modulo e sollevarlo.

Se non è possibile rimuovere il modulo, spostarlo delicatamente avanti e indietro per estrarlo dal connettore.

Sostituzione della pila

⚠ ATTENZIONE: prima di eseguire le procedure descritte in questa sezione, seguire le istruzioni di sicurezza riportate a pagina 9.

Una pila a disco mantiene le informazioni relative alla configurazione, alla data e all'ora del computer. La pila può durare diversi anni.

Se è necessario ripristinare ripetutamente le informazioni relative alla data e all'ora dopo aver acceso il computer, è necessario sostituire la pila.

⚠ ATTENZIONE: un'installazione non corretta può provocare l'esplosione della pila. Sostituire la pila CR2032 a 3 V con una dello stesso tipo o di tipo equivalente come consigliato dal produttore. Smaltire le pile usate secondo le istruzioni del produttore.

- 1 Annotare le impostazioni di tutte le schermate del programma di configurazione del sistema (vedere pagina 109) per ripristinare le impostazioni corrette al punto 7.
- 2 Rimuovere il coperchio del computer (vedere pagina 82).
- 3 Individuare lo zoccolo della pila (vedere pagina 85).
- 4 Togliere delicatamente la pila estraendola dallo zoccolo con le dita o con l'aiuto di un oggetto smussato non conduttore, quale un cacciavite di plastica.

➡ AVVISO: per evitare di danneggiare la scheda di sistema durante l'estrazione della pila, accertarsi di inserire il cacciavite di plastica tra la pila e lo zoccolo (non la scheda di sistema).

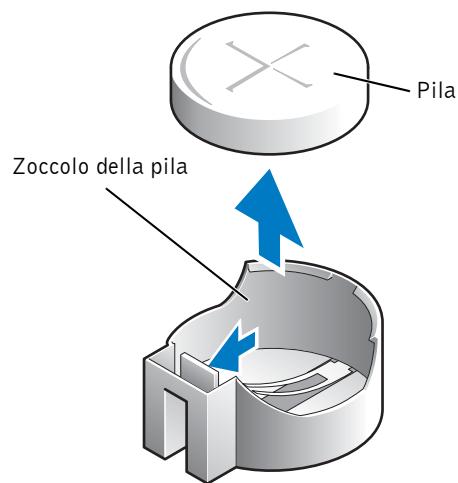

- 5 Inserire la nuova pila nello zoccolo con il lato “+” rivolto verso l'alto e farla scattare in posizione.
- ➔ **AVVISO:** per connettere un cavo di rete, prima inserire il cavo nella presa di rete a muro, poi collegarlo al computer.
- 6 Collegare il computer e le periferiche alle prese elettriche, quindi accenderli.
- 7 Accedere al programma di configurazione del sistema (vedere pagina 108) e ripristinare le impostazioni annotate al punto 1.
- 8 Smaltire correttamente la vecchia pila (vedere pagina 12).

Reinstallazione del coperchio del computer

- 1 Assicurarsi che tutti i cavi siano collegati e ripiegarli in modo che non siano d'intralcio.
- 2 Accertarsi di non lasciare attrezzi o altri componenti all'interno del computer.
- 3 Appoggiare il coperchio sopra il computer.
- 4 Far scorrere in avanti il coperchio finché non scatterà in posizione.
- ➔ **AVVISO:** per connettere un cavo di rete, prima inserire il cavo nella presa di rete a muro, poi collegarlo al computer.
- 5 Collegare il computer e le periferiche alle prese elettriche, quindi accenderli.

SEZIONE 5

Appendice

- Specifiche
- Impostazioni standard
- Sequenza di avvio
- Politica di supporto tecnico di Dell (solo Stati Uniti)
- Come contattare Dell
- Informativa di legge

Specifiche

Microprocessore

Tipo di microprocessore	Intel® Pentium® 4 o Celeron®
Memoria cache L1	8 KB di primo livello (Pentium 4 e Celeron)
Memoria cache L2	256 o 512 KB di memoria SRAM pipelined-burst (come visualizzato nel programma di configurazione del sistema), di tipo associativo write-back a otto vie (Pentium 4) 128 KB di SRAM all'interno del processore. La memoria cache L2 opera alla velocità di clock interna del processore (Celeron).

Informazioni di sistema

Chipset di sistema	Intel 845GV
Canali DMA	Otto
Livelli di interrupt	24 in modalità APIC
Chip del BIOS di sistema	4 Mb (512 KB)
Clock di sistema	Velocità trasferimento dati 400 o 533 MHz

Bus di espansione

Tipi di bus	PCI
Velocità del bus	PCI: 33 MHz
Connettori PCI	Tre
Dimensione del connettore PCI	120 pin
Larghezza dati del connettore PCI (massima)	32 bit

Memoria

Architettura	SDRAM DDR
Connettori della memoria	Due
Capacità della memoria	128, 256 o 512 MB
Memoria minima	128 MB di SDRAM DDR condivisa <i>NOTA: è possibile allocare tra 32 e 64 MB di memoria di sistema per supportare immagini, a seconda delle dimensioni della memoria e di altri fattori.</i>
Memoria massima	2 GB
Tipo di memoria	SDRAM DDR PC2100 (266 MHz) o PC2700 (333 MHz), non ECC

Unità

Accessibili esternamente	Due alloggiamenti da 5,25 pollici Un alloggiamento da 3,5 pollici
Accessibili internamente	Un alloggiamento per disco rigido IDE da 1 pollice di spessore

Porte e connettori

Accessibili esternamente:

Porta seriale	Connettore a 9 pin; compatibile 16550C
Porta parallela	Connettore a 25 fori (bidirezionale)
Video	Connettore a 15 fori
Tastiera	Connettore mini DIN a 6 pin
Mouse	Connettore mini DIN a 6 pin
USB	Due connettori USB 2.0 sul pannello frontale e quattro sul pannello posteriore
Rete	Connettore RJ-45
Audio	Tre connettori miniaturizzati posteriori per linea di ingresso, linea di uscita e microfono
Cuffie	Un connettore miniaturizzato frontale per linea di uscita

Porte e connettori (continua)

Accessibili internamente:

Canale IDE primario	Connettore a 40 pin su PCI local bus
Canale IDE secondario	Connettore a 40 pin su PCI bus local
Unità a dischetti (facoltativa)	Connettore a 34 pin

Video

Controller video	Grafica Extreme 3D Intel integrata
------------------	------------------------------------

Audio

Controller audio	Audio integrato
------------------	-----------------

Rete

Controller di rete	10/100 Ethernet integrato
--------------------	---------------------------

Controlli e spie

Controllo accensione	Pulsante
Spia di alimentazione sul pannello frontale	Verde fisso quando il computer è acceso; verde lampeggiante quando è in standby; gialla (vedere pagina 49)
Spia di accesso al disco rigido	Verde

Alimentazione

Alimentatore CC:

Potenza misurata in Watt	200 W o 250 W
Dissipazione del calore	682 o 853 BTU (computer con tutte le periferiche opzionali senza monitor)
Tensione (vedere pagina 10 per informazioni sulle impostazioni di tensione)	Da 100 a 120 V a 60 Hz; da 200 a 240 V a 50 Hz
Pila di backup	Pila a disco da 3 V CR2032

Dimensioni

Altezza x Larghezza x Profondità	36,8 x 18,4 x 42,6 cm (14,5 x 7,25 x 16,75 pollici)
Peso	10,4 kg (23 libbre)

Ambiente

Temperatura:

Di funzionamento 10° a 35°C (da 50° a 95°F)
NOTA: a 35°C (95°F) l'altitudine di funzionamento massima è 914 m (3000 piedi).

In deposito -40° a 65°C (da -40° a 149°F)

Umidità relativa Da 20% a 80% (senza condensa)

Vibrazione massima:

Di funzionamento 0,25 G a 3 - 200 Hz

In deposito 2,20 Grms a 10 - 500 Hz

Sollecitazione massima da urto:

Non in funzione
(impulso emisinusoidale) 105 G, 2 ms

Non in funzione
(onda quadra smussata) 32 G con un cambiamento di velocità di 596,9 cm/sec
(235 pollici/sec)

Altitudine:

Di funzionamento -15,2 - 3048 m (-50 - 10000 piedi)
NOTA: a 35°C (95°F) l'altitudine di funzionamento massima è 914 m (3000 piedi).

In deposito -15,2 - 10670 m (-50 - 35000 piedi)

Impostazioni standard

Il programma di configurazione del sistema contiene le impostazioni standard del computer.

AVVISO: la modifica di queste impostazioni deve essere effettuata solo dagli utenti esperti. Alcune modifiche infatti possono compromettere il buon funzionamento del computer.

Nella figura seguente viene illustrato un esempio della schermata principale del programma.

Dell - Dimension 2400			
Intel® Pentium® 4 Processor: <i>nnn</i> GHz Level 2 Cache: <i>nnn</i> KB Integrated		BIOS Version: <i>nnn</i> Service Tag: <i>nnnnnn</i>	
<pre> System Time00:00:00 System DateDAY/MO/DATE/YR Drive Configuration<Enter> Boot Sequence<Enter> Memory Information<Enter> CPU Information<Enter> Integrated Devices (LegacySelect Options)<Enter> Power Management<Enter> System Security<Enter> Keyboard NumLockOn Report Keyboard ErrorsReport Auto Power OnDisabled Fast BootOn OS Install ModeOff IDE Hard Drive Acoustics ModeBypass System Event Log<Enter> Asset TagXXXXX </pre>			
↓↑ to select	SPACE, +, - to change	ESC to exit	F1 = Help

Visualizzazione delle impostazioni

- 1 Accendere (o riavviare) il computer.
- 2 Quando viene visualizzato il logo blu di DELL™, premere immediatamente <F2>.
Se si attende e viene visualizzato il logo del sistema operativo, attendere la visualizzazione del desktop di Microsoft® Windows®. Arrestare quindi il sistema e riprovare.

Schermate del programma di configurazione del sistema

Le schermate del programma di configurazione del sistema sono organizzate in base alla struttura riportata di seguito.

- La barra dei menu nella parte superiore consente l'accesso alle schermate principali del programma:
 - **Main** (Principale) include le impostazioni per la configurazione di base del computer.
 - **Advanced** (Avanzate) include impostazioni dettagliate per alcune funzioni del computer.
 - **Security** (Protezione) include indicazioni e impostazioni per la password utente e quella di configurazione.
 - **Power** (Alimentazione) contiene le impostazioni per le funzioni di risparmio energia.
 - **Boot** (Avvio) include informazioni sulla procedura di avvio del computer.
 - **Exit** (Esci) consente di selezionare le opzioni di salvataggio e caricamento delle impostazioni del programma.
- A sinistra sono elencate le opzioni di configurazione e le relative impostazioni per l'hardware installato sul computer.
È possibile modificare i valori racchiusi tra parentesi, ma non quelli disattivati. Le opzioni identificate da una freccia (>) consentono di accedere a sottomenu.
- In alto a destra sono visualizzate le informazioni della guida per l'opzione evidenziata.
- In basso a destra sono elencati i tasti e le relative funzioni della schermata visualizzata.

Sequenza di avvio

Questa funzione consente di modificare la sequenza di avvio delle periferiche.

Modifica della sequenza di avvio per le procedure di avvio correnti

È possibile inoltre utilizzare questa funzione, ad esempio, per indicare al computer di eseguire l'avvio dall'unità CD per poter utilizzare il programma Dell Diagnostics presente sul ResourceCD. Una volta completati i test diagnostici, è necessario reimpostare il disco rigido come unità di avvio.

- 1 Accendere (o riavviare) il computer.
- 2 Quando viene visualizzato il logo blu di DELL, premere immediatamente <F2>.

Se si attende troppo a lungo e viene visualizzato il logo del sistema operativo, attendere che compaia il desktop di Microsoft Windows. Arrestare quindi il sistema (vedere pagina 29) e riprovare.

Viene visualizzato il **Boot Device Menu (Menu periferiche di avvio)**, in cui sono elencate tutte le periferiche di avvio disponibili. Accanto a ciascuna periferica è riportato un numero.
- 3 Nella parte inferiore del menu, immettere il numero relativo alla periferica solo per l'avvio corrente.

Modifica della sequenza di avvio per future procedure di avvio

- 1 Attivare il programma di configurazione del sistema program (vedere pagina 108).
- 2 Utilizzare le frecce per selezionare l'opzione di menu **Boot Sequence (Sequenza di avvio)**, quindi premere <Invio> per accedere al menu di scelta rapida.
-  **NOTA:** prendere nota della sequenza di avvio corrente in caso si desideri ripristinarla in futuro.
- 3 Premere i tasti freccia SU e freccia GIÙ per scorrere l'elenco delle periferiche.
- 4 Premere la barra spaziatrice per attivare o disattivare una periferica (accanto alle periferiche attivate è presente un segno di spunta).

Premere i tasti più (+) o meno (-) per spostare una periferica selezionata rispettivamente verso l'alto o verso il basso all'interno dell'elenco.

Annullamento delle password dimenticate

 **ATTENZIONE:** prima di eseguire le procedure descritte in questa sezione, seguire le istruzioni di sicurezza riportate a pagina 9.

Se si dimentica la password del supervisore o di configurazione, è necessario reimpostarle per poter usare il sistema o modificare le impostazioni del programma di configurazione.

- 1 Spegnere il computer tramite il menu **Start** (vedere pagina 29).
- 2 Assicurarsi che il computer e le periferiche collegate siano spente. Se non si spengono automaticamente quando si disattiva il computer, eseguire l'operazione manualmente.

 **AVVISO:** per disconnettere un cavo di rete, prima scollegare il cavo dal computer, poi dalla presa di rete a muro.

- 3 Scollegare dal computer eventuali linee telefoniche o altre linee di telecomunicazione.
- 4 Scollegare il computer e tutte le periferiche collegate dalle prese elettriche, quindi premere il pulsante di accensione per mettere a terra la scheda di sistema.

 **ATTENZIONE:** per evitare il rischio di scariche elettriche, scollegare sempre il computer dalla presa elettrica prima di aprire il coperchio.

- 5 Rimuovere il coperchio del computer (vedere pagina 82).

 **AVVISO:** prima di toccare qualsiasi componente interno del computer, scaricare a terra l'elettricità statica del corpo toccando una superficie metallica non verniciata, ad esempio la parte metallica sul retro del computer. Durante la riparazione toccare periodicamente una superficie metallica non verniciata per scaricare l'elettricità statica eventualmente accumulata che potrebbe danneggiare i componenti interni.

- 6 Individuare e rimuovere il ponticello della password a 2 pin (vedere pagina 85) sulla scheda di sistema, quindi collegare il ponticello a entrambi i pin.

Il computer viene fornito con il ponticello inserito su entrambi i pin.

- 7 Rimontare il coperchio del computer (vedere pagina 102).
- 8 Collegare il computer e le periferiche alle prese elettriche, quindi accenderli.
- 9 Per continuare, premere <F1> se richiesto dal sistema.
- 10 Spegnere il computer dopo la visualizzazione del desktop di Microsoft Windows (vedere pagina 29).

 **AVVISO:** per disconnettere un cavo di rete, prima scollegare il cavo dal computer, poi dalla presa di rete a muro.

- 11 Spegnere tutte le periferiche e scollegarle dalle relative prese elettriche.

- 12** Scollegare il cavo di alimentazione dal computer e premere il pulsante di accensione per mettere a terra la scheda di sistema.
- 13** Rimuovere il coperchio del computer (vedere pagina 82).
- 14** Rimuovere il ponticello della password.
Collegare il ponticello a un solo pin per evitare di perderlo.
- 15** Rimontare il coperchio del computer (vedere pagina 102).
- ➡ AVVISO:** per connettere un cavo di rete, prima inserire il cavo nella presa di rete a muro, poi collegarlo al computer.
- 16** Collegare il computer e le periferiche alle prese elettriche, quindi accenderli.
- 17** Per continuare, premere <F1> se richiesto dal sistema.

Politica di supporto tecnico di Dell (solo Stati Uniti)

Il servizio di supporto tecnico, svolto da operatori esperti, prevede la cooperazione e la partecipazione del cliente al processo di risoluzione dei problemi e consente il ripristino del sistema operativo, dei programmi software e dei driver hardware originali nella configurazione predefinita fornita da Dell, oltre alla verifica delle corrette funzionalità del computer e dell'hardware installato da Dell. Oltre al supporto tecnico con assistenza di un operatore, è disponibile il supporto tecnico in linea all'indirizzo Web support.euro.dell.com. Altre opzioni di assistenza potrebbero essere disponibili a pagamento.

Dell fornisce un supporto tecnico limitato per il computer, il software e le periferiche “pre-installati”¹. Il supporto per periferiche e software di terze parti viene fornito dal produttore stesso, inclusi i prodotti acquistati e/o installati tramite Dell Software and Peripherals, Readyware e Custom Factory Integration².

¹ Gli interventi di riparazione vengono effettuati in conformità ai termini e alle condizioni della garanzia limitata concessa all'utente e a eventuali contratti di assistenza aggiuntivi acquistati unitamente al computer.

² Tutti i componenti Dell inclusi in un progetto Custom Factory Integration (CFI) sono coperti dalla garanzia limitata Dell standard relativa al computer. Tuttavia, Dell estende il programma di sostituzione componenti fino a includere tutti i componenti hardware di terzi parti, non standard, integrati tramite il progetto CFI per tutta la durata del contratto di assistenza del computer.

Definizione di software e periferiche “pre-installati”

I programmi pre-installati comprendono il sistema operativo e alcuni dei programmi software installati sul computer in fase di fabbricazione (Microsoft® Office, Norton Antivirus e così via).

Le periferiche pre-installate comprendono eventuali schede di espansione interne, moduli di marca Dell o accessori per schede PC. Sono inoltre inclusi eventuali monitor, tastiere, mouse, altoparlanti, microfoni per modem, alloggiamenti di espansione/replicatori di porte, prodotti di rete di marca Dell e tutti i relativi cavi.

Definizione di software e periferiche di “terze parti”

I programmi e le periferiche di terze parti comprendono periferiche, accessori o programmi software venduti da Dell senza il proprio marchio (stampanti, scanner, videocamere, giochi e così via). Il supporto per tali programmi e periferiche viene fornito dal produttore.

Come contattare Dell

Per contattare Dell elettronicamente usare i seguenti indirizzi:

- www.dell.com
- support.euro.dell.com (supporto tecnico)
- premiersupport.dell.com (supporto tecnico per istituzioni scolastiche, pubbliche, sanitarie e per aziende medio/grandi, compresi clienti Premier, Platinum e Gold)

Per gli indirizzi Web locali, consultare la sezione relativa al Paese di interesse nella tabella che segue.

NOTA: i numeri verdi possono essere usati all'interno del Paese a cui si riferiscono.

È possibile contattare Dell mediante i numeri di telefono, i prefissi e gli indirizzi di posta elettronica riportati nella seguente tabella. Per ulteriori informazioni sui prefissi da usare, contattare un operatore locale o internazionale.

Paese (città) Prefisso internazionale Indicativo del paese Prefisso teleselettivo	Nome del reparto o servizio, sito Web e indirizzo di posta elettronica	Prefissi teleselettivi, numeri locali e numeri verdi
America Latina	Supporto tecnico clienti (Austin, Texas, U.S.A.)	512 728-4093
	Servizio clienti (Austin, Texas, U.S.A.)	512 728-3619
	Fax (supporto tecnico e servizio clienti) (Austin, Texas, U.S.A.)	512 728-3883
	Vendite (Austin, Texas, U.S.A.)	512 728-4397
	SalesFax (Austin, Texas, U.S.A.)	512 728-4600 o 512 728-3772
Anguilla	Supporto generale	numero verde: 800-335-0031
Antigua e Barbuda	Supporto generale	1-800-805-5924
Antille Olandesi	Supporto generale	001-800-882-1519
Argentina (Buenos Aires)	Sito Web: www.dell.com.ar	
Prefisso internazionale: 00	Supporto tecnico e servizio clienti	numero verde: 0-800-444-0733
Indicativo del paese: 54	Vendite	0-810-444-3355
Prefisso teleselettivo: 11	Fax supporto tecnico	11 4515 7139
	Fax servizio clienti	11 4515 7138
Aruba	Supporto generale	numero verde: 800 -1578
Australia (Sydney)	E-mail (Australia): au_tech_support@dell.com	
Prefisso internazionale: 0011	E-mail (Nuova Zelanda): nz_tech_support@dell.com	
Indicativo del paese: 61		
Prefisso teleselettivo: 2	Clienti privati e piccole aziende	1-300-65-55-33
	Clienti aziendali ed enti pubblici	numero verde: 1-800-633-559
	Divisione clienti privilegiati (PAD)	numero verde: 1-800-060-889
	Servizio clienti	numero verde: 1-800-819-339
	Vendite clienti Corporate	numero verde: 1-800-808-385
	Operazioni di vendita	numero verde: 1-800-808-312
	Fax	numero verde: 1-800-818-341

Paese (città) Prefisso internazionale Indicativo del paese Prefisso teleselettivo	Nome del reparto o servizio, sito Web e indirizzo di posta elettronica	Prefissi teleselettivi, numeri locali e numeri verdi
Austria (Vienna)	Sito Web: support.euro.dell.com	
Prefisso internazionale: 900	E-mail: tech_support_central_europe@dell.com	
Indicativo del paese: 43	Vendite - Clienti privati e piccole aziende	0820 240 530 00
Prefisso teleselettivo: 1	Fax clienti privati e piccole aziende	0820 240 530 49
	Servizio clienti per clienti privati e piccole aziende	0820 240 530 14
	Servizio clienti per clienti aziendali e clienti privilegiati	0820 240 530 16
	Supporto tecnico per clienti privati e piccole aziende	0820 240 530 14
	Supporto tecnico per clienti aziendali e clienti privilegiati	0660 8779
	Centralino	0820 240 530 00
Bahamas	Supporto generale	numero verde: 1-866-278-6818
Barbados	Supporto generale	1-800-534-3066
Belgio (Bruxelles)	Sito Web: support.euro.dell.com	
Prefisso internazionale: 00	E-mail: tech_be@dell.com	
Indicativo del paese: 32	Posta elettronica per clienti di lingua francese: support.euro.dell.com/be/fr/emaildell/	
Prefisso teleselettivo: 2	Supporto tecnico	02 481 92 88
	Servizio clienti	02 481 91 19
	Vendite clienti Corporate	02 481 91 00
	Fax	02 481 92 99
	Centralino	02 481 91 00
Bermuda	Supporto generale	1-800-342-0671
Bolivia	Supporto generale	numero verde: 800-10-0238
Brasile	Sito Web: www.dell.com/br	
Prefisso internazionale: 00	Assistenza clienti, supporto tecnico	0800 90 3355
Indicativo del paese: 55	Fax supporto tecnico	51 481 5470
Prefisso teleselettivo: 51	Fax servizio clienti	51 481 5480
	Vendite	0800 90 3390

Paese (città) Prefisso internazionale Indicativo del paese Prefisso teleselettivo	Nome del reparto o servizio, sito Web e indirizzo di posta elettronica	Prefissi teleselettivi, numeri locali e numeri verdi
Brunei Indicativo del paese: 673	Supporto tecnico clienti (Penang, Malesia)	604 633 4966
	Servizio clienti (Penang, Malesia)	604 633 4949
	Operazioni di vendita (Penang, Malesia)	604 633 4955
Canada (York settentrionale, Ontario) Prefisso internazionale: 011	Sito Web di controllo dello stato dell'ordine: www.dell.ca/ostatus	
	AutoTech (supporto tecnico automatizzato)	numero verde: 1-800-247-9362
	TechFax	numero verde: 1-800-950-1329
	Servizio clienti privati e piccole aziende	numero verde: 1-800-847-4096
	Servizio clienti aziendali ed enti pubblici	numero verde: 1-800-326-9463
	Supporto tecnico clienti privati e piccole aziende	numero verde: 1-800-847-4096
	Supporto tecnico clienti aziendali ed enti pubblici	numero verde: 1-800-387-5757
	Vendite clienti privati e piccole aziende	numero verde: 1-800-387-5752
Vendite clienti aziendali ed enti pubblici	numero verde: 1-800-387-5755	
	Parti di ricambio/Vendita di programmi di assistenza	1 866 440 3355
Cile (Santiago) Indicativo del paese: 56 Prefisso teleselettivo: 2	Vendite, assistenza clienti e supporto tecnico	numero verde: 1230-020-4823

Paese (città) Prefisso internazionale Indicativo del paese Prefisso teleselettivo	Nome del reparto o servizio, sito Web e indirizzo di posta elettronica	Prefissi teleselettivi, numeri locali e numeri verdi
Cina (Xiamen) Indicativo del paese: 86 Prefisso teleselettivo: 592	Sito Web supporto tecnico: support.ap.dell.com/china E-mail supporto tecnico: cn_support@dell.com Fax supporto tecnico Supporto tecnico per clienti privati e piccole aziende Supporto tecnico per clienti aziendali Commenti clienti Clienti privati e piccole aziende Divisione Clienti privilegiati Grandi imprese (GCP) Clienti principali presso grandi imprese Grandi imprese (area nord) Grandi imprese (area nord) - Istituzioni scolastiche e pubbliche Grandi imprese (area est) Grandi imprese (area est) - Istituzioni scolastiche e pubbliche Grandi imprese - Team Queue Grandi imprese (area sud) Grandi imprese (area ovest) Grandi imprese - Parti di ricambio	818 1350 numero verde: 800 858 2437 numero verde: 800 858 2333 numero verde: 800 858 2060 numero verde: 800 858 2222 numero verde: 800 858 2062 numero verde: 800 858 2055 numero verde: 800 858 2628 numero verde: 800 858 2999 numero verde: 800 858 2955 numero verde: 800 858 2020 numero verde: 800 858 2669 numero verde: 800 858 2572 numero verde: 800 858 2355 numero verde: 800 858 2811 numero verde: 800 858 2621
Colombia	Supporto generale	980-9-15-3978
Corea (Seoul) Prefisso internazionale: 001 Indicativo del paese: 82 Prefisso teleselettivo: 2	Supporto tecnico Vendite Servizio clienti (Seoul, Corea) Servizio clienti (Penang, Malesia) Fax Centralino	numero verde: 080-200-3800 numero verde: 080-200-3600 numero verde: 080-200-3800 604 633 4949 2194-6202 2194-6000
Costa Rica	Supporto generale	0800-012-0435

Paese (città) Prefisso internazionale Indicativo del paese Prefisso teleselettivo	Nome del reparto o servizio, sito Web e indirizzo di posta elettronica	Prefissi teleselettivi, numeri locali e numeri verdi
Danimarca (Copenaghen) Prefisso internazionale: 00 Indicativo del paese: 45	Sito Web: support.euro.dell.com E-mail supporto (computer portatili): den_nbk_support@dell.com E-mail supporto (computer desktop): den_support@dell.com E-mail supporto (server): nordic_server_support@dell.com Supporto tecnico Servizio clienti (Rapporti con la clientela) Servizio clienti per clienti privati e piccole aziende Centralino (rapporti con la clientela) Centralino fax (rapporti con la clientela) Centralino (clienti privati e piccole aziende) Centralino fax (clienti privati e piccole aziende)	7023 0182 7023 0184 3287 5505 3287 1200 3287 1201 3287 5000 3287 5001
Dominica	Supporto generale	numero verde: 1-866-278-6821
Ecuador	Supporto generale	numero verde: 999 -119
El Salvador	Supporto generale	01-899-753-0777
Finlandia (Helsinki) Prefisso internazionale: 990 Indicativo del paese: 358 Prefisso teleselettivo: 9	Sito Web: support.euro.dell.com E-mail: fin_support@dell.com E-mail supporto (server): Nordic_support@dell.com Supporto tecnico Fax supporto tecnico Servizio rapporti con la clientela Servizio clienti per clienti privati e piccole aziende Fax Centralino	09 253 313 60 09 253 313 81 09 253 313 38 09 693 791 94 09 253 313 99 09 253 313 00

Paese (città) Prefisso internazionale Indicativo del paese Prefisso teleselettivo	Nome del reparto o servizio, sito Web e indirizzo di posta elettronica	Prefissi teleselettivi, numeri locali e numeri verdi
Francia (Parigi) (Montpellier) Prefisso internazionale: 00 Indicativo del paese: 33 Prefissi teleselettivi: (1) (4)	Sito Web: support.euro.dell.com	
	Posta elettronica: support.euro.dell.com/fr/fr/emaildell/	
	Clienti privati e piccole aziende	
	Supporto tecnico	0825 387 270
	Servizio clienti	0825 823 833
	Centralino	0825 004 700
	Centralino (chiamate non provenienti dalla Francia)	04 99 75 40 00
	Vendite	0825 004 700
	Fax	0825 004 701
	Fax (chiamate non provenienti dalla Francia)	04 99 75 40 01
	Clienti Corporate	
	Supporto tecnico	0825 004 719
	Servizio clienti	0825 338 339
	Centralino	01 55 94 71 00
	Vendite	01 55 94 71 00
Fax	01 55 94 71 01	
Germania (Langen)	Sito Web: support.euro.dell.com	
Prefisso internazionale: 00	E-mail: tech_support_central_europe@dell.com	
Indicativo del paese: 49	Supporto tecnico	06103 766-7200
Prefisso teleselettivo: 6103	Servizio clienti per clienti privati e piccole aziende	0180-5-224400
	Servizio clienti per segmenti globali	06103 766-9570
	Servizio clienti per clienti privilegiati	06103 766-9420
	Servizio clienti per grandi imprese	06103 766-9560
	Servizio clienti per clienti pubblici	06103 766-9555
	Centralino	06103 766-7000
Giamaica	Supporto generale (solo chiamate nazionali)	1-800-682-3639

Paese (città) Prefisso internazionale Indicativo del paese Prefisso teleselettivo	Nome del reparto o servizio, sito Web e indirizzo di posta elettronica	Prefissi teleselettivi, numeri locali e numeri verdi
Giappone (Kawasaki)	Sito Web: support.jp.dell.com	
Prefisso internazionale: 001	Supporto tecnico (server)	numero verde: 0120-1984-98
Indicativo del paese: 81	Supporto tecnico al di fuori del territorio nazionale (server)	81-44-556-4162
Prefisso teleselettivo: 44	Supporto tecnico (Dimension™ e Inspiron™)	numero verde: 0120-1982-26
	Supporto tecnico al di fuori del territorio nazionale (Dimension e Inspiron)	81-44-520-1435
	Supporto tecnico (Dell Precision™, OptiPlex™ e Latitude™)	numero verde: 0120-1984-33
	Supporto tecnico al di fuori del territorio nazionale (Dell Precision, OptiPlex e Latitude)	81-44-556-3894
	Servizio casella Faxbox	044-556-3490
	Servizio automatizzato di effettuazione ordini (24 ore su 24)	044-556-3801
	Servizio clienti	044-556-4240
	Divisione vendite ad aziende (fino a 400 dipendenti)	044-556-1465
	Divisione vendite a clienti privilegiati (oltre 400 dipendenti)	044-556-3433
	Vendite a grandi imprese (oltre 3500 dipendenti)	044-556-3430
	Vendite al settore pubblico (agenzie governative, istituzioni scolastiche e sanitarie)	044-556-1469
	Segmento globale in Giappone	044-556-3469
	Utenti individuali	044-556-1760
	Centralino	044-556-4300

Paese (città) Prefisso internazionale Indicativo del paese Prefisso teleselettivo	Nome del reparto o servizio, sito Web e indirizzo di posta elettronica	Prefissi teleselettivi, numeri locali e numeri verdi
Grecia	Sito Web: support.euro.dell.com	
Prefisso internazionale: 00	E-mail: support.euro.dell.com/gr/en/emaildell/	
Indicativo del paese: 30	Supporto tecnico	080044149518
	Supporto tecnico Gold	08844140083
	Centralino	2108129800
	Vendite	2108129800
	Fax	2108129812
Grenada	Supporto generale	numero verde: 1-866-540-3355
Guatemala	Supporto generale	1-800-999-0136
Guyana	Supporto generale	numero verde: 1-877-270-4609
Hong Kong	Sito Web: support.ap.dell.com	
Prefisso internazionale: 001	E-mail: ap_support@dell.com	
Indicativo del paese: 852	Supporto tecnico (Dimension™ e Inspiron™)	296 93188
	Supporto tecnico (OptiPlex™, Latitude™ e Dell Precision™)	296 93191
	Servizio clienti (problemi post-vendita di carattere non tecnico)	800 93 8291
	Operazioni di vendita	numero verde: 800 96 4109
	Grandi imprese (HK)	numero verde: 800 96 4108
	Grandi imprese (GCP HK)	numero verde: 800 90 3708
India	Supporto tecnico	1600 33 8045
	Vendite	1600 33 8044

Paese (città) Prefisso internazionale Indicativo del paese Prefisso teleselettivo	Nome del reparto o servizio, sito Web e indirizzo di posta elettronica	Prefissi teleselettivi, numeri locali e numeri verdi
Irlanda (Cherrywood) Prefisso internazionale: 16 Indicativo del paese: 353 Prefisso teleselettivo: 1	Sito Web: support.euro.dell.com	
	E-mail: dell_direct_support@dell.com	
	Supporto tecnico per l'Irlanda	1850 543 543
	Supporto tecnico per il Regno Unito (solo chiamate nazionali)	0870 908 0800
	Servizio clienti per clienti privati	01 204 4014
	Servizio clienti per piccole aziende	01 204 4014
	Servizio clienti per il Regno Unito (solo chiamate nazionali)	0870 906 0010
	Servizio clienti per clienti Corporate	1850 200 982
	Servizio clienti per clienti Corporate (solo chiamate nazionali)	0870 907 4499
	Vendite Irlanda	01 204 4444
Vendite per il Regno Unito (solo chiamate nazionali)	0870 907 4000	
Fax/SalesFax	01 204 0103	
Centralino	01 204 4444	
Isole Cayman	Supporto generale	1-800-805-7541
Isole Turks e Caicos	Supporto generale	numero verde: 1-866-540-3355
Isole Vergini (Regno Unito)	Supporto generale	numero verde: 1-866-278-6820
Isole Vergini (Stati Uniti)	Supporto generale	1-877-673-3355

Paese (città) Prefisso internazionale Indicativo del paese Prefisso teleselettivo	Nome del reparto o servizio, sito Web e indirizzo di posta elettronica	Prefissi teleselettivi, numeri locali e numeri verdi
Italia (Milano) Prefisso internazionale: 00 Indicativo del paese: 39 Prefisso teleselettivo: 02	Sito Web: support.euro.dell.com Posta elettronica: support.euro.dell.com/it/it/emaildell/ Clienti privati e piccole aziende Supporto tecnico Servizio clienti Fax Centralino Clienti Corporate Supporto tecnico Servizio clienti Fax Centralino	02 577 826 90 02 696 821 14 02 696 821 13 02 696 821 12 02 577 826 90 02 577 825 55 02 575 035 30 02 577 821
Lussemburgo Prefisso internazionale: 00 Indicativo del paese: 352	Sito Web: support.euro.dell.com E-mail: tech_be@dell.com Supporto tecnico (Bruxelles, Belgio) Vendite a privati e piccole aziende (Bruxelles, Belgio) Vendite clienti Corporate (Bruxelles, Belgio) Servizio clienti (Bruxelles, Belgio) Fax (Bruxelles, Belgio) Centralino (Bruxelles, Belgio)	3420808075 numero verde: 080016884 02 481 91 00 02 481 91 19 02 481 92 99 02 481 91 00
Macao Indicativo del paese: 853	Supporto tecnico Servizio clienti (Penang, Malesia) Operazioni di vendita	numero verde: 0800 582 604 633 4949 numero verde: 0800 581
Malesia (Penang) Prefisso internazionale: 00 Indicativo del paese: 60 Prefisso teleselettivo: 4	Supporto tecnico Servizio clienti Operazioni di vendita Vendite clienti Corporate	numero verde: 1 800 888 298 04 633 4949 numero verde: 1 800 888 202 numero verde: 1 800 888 213

Paese (città) Prefisso internazionale Indicativo del paese Prefisso teleselettivo	Nome del reparto o servizio, sito Web e indirizzo di posta elettronica	Prefissi teleselettivi, numeri locali e numeri verdi
Messico Prefisso internazionale: 00 Indicativo del paese: 52	Supporto tecnico clienti	001-877-384-8979 o 001-877-269-3383
	Vendite	50-81-8800 o 01-800-888-3355
	Servizio clienti	001-877-384-8979 o 001-877-269-3383
	Principale	50-81-8800 o 01-800-888-3355
Montserrat	Supporto generale	numero verde: 1-866-278-6822
Nicaragua	Supporto generale	001-800-220-1006
Norvegia (Lysaker) Prefisso internazionale: 00 Indicativo del paese: 47	Sito Web: support.euro.dell.com	
	E-mail supporto (computer portatili): nor_nbk_support@dell.com	
	E-mail supporto (computer desktop): nor_support@dell.com	
	E-mail supporto (server): nordic_server_support@dell.com	
	Supporto tecnico	671 16882
	Servizio rapporti con la clientela	671 17514
	Servizio clienti per clienti privati e piccole aziende	23162298
	Centralino	671 16800
Centralino fax	671 16865	
Nuova Zelanda Prefisso internazionale: 00 Indicativo del paese: 64	E-mail (Nuova Zelanda): nz_tech_support@dell.com	
	E-mail (Australia): au_tech_support@dell.com	
	Clienti privati e piccole aziende	0800 446 255
	Clienti aziendali ed enti pubblici	0800 444 617
	Vendite	0800 441 567
	Fax	0800 441 566

Paese (città) Prefisso internazionale Indicativo del paese Prefisso teleselettivo	Nome del reparto o servizio, sito Web e indirizzo di posta elettronica	Prefissi teleselettivi, numeri locali e numeri verdi
Olanda (Amsterdam)	Sito Web: support.euro.dell.com	
Prefisso internazionale: 00	E-mail: support.euro.dell.com/nl/nl/emaildell/	
Indicativo del paese: 31	Supporto tecnico	020 674 45 00
Prefisso teleselettivo: 20	Privati e piccole/medie aziende	020 674 55 00
	Fax - Privati e piccole/medie aziende	020 674 47 75
	Servizio clienti per clienti privati e piccole/medie aziende	020 674 42 00
	Clienti Corporate	020 674 50 00
	Fax clienti Corporate	020 674 47 79
	Servizio clienti per clienti Corporate	020 674 43 25
Paesi del Sud-est asiatico e Pacifico	Vendite, servizio clienti e supporto tecnico (Penang, Malesia)	604 633 4810
Panama	Supporto generale	001-800-507-0962
Perù	Supporto generale	0800-50-669
Polonia (Varsavia)	Sito Web: support.euro.dell.com	
Prefisso internazionale: 011	E-mail: pl_support@dell.com	
Indicativo del paese: 48	N. telefonico servizio clienti	57 95 700
Prefisso teleselettivo: 22	Servizio clienti	57 95 999
	Vendite	57 95 999
	Fax servizio clienti	57 95 806
	Fax reception	57 95 998
	Centralino	57 95 999
Portogallo	Sito Web: support.euro.dell.com	
Prefisso internazionale: 00	E-mail: support.euro.dell.com/pt/en/emaildell/	
Indicativo del paese: 351	Supporto tecnico	707200149
	Servizio clienti	800 300 413
	Vendite	800 300 410 o 800 300 411 o 800 300 412 o 121 422 07 10
	Fax	21 424 01 12
Portorico	Supporto generale	1-800-805-7545

Paese (città) Prefisso internazionale Indicativo del paese Prefisso teleselettivo	Nome del reparto o servizio, sito Web e indirizzo di posta elettronica	Prefissi teleselettivi, numeri locali e numeri verdi
Regno Unito (Bracknell) Prefisso internazionale: 00 Indicativo del paese: 44 Prefisso teleselettivo: 1344	Sito Web: support.euro.dell.com Sito Web del servizio clienti: support.euro.dell.com/uk/en/ECare/Form/ Home.asp E-mail: dell_direct_support@dell.com	
	Supporto tecnico (Società/clienti privilegiati/PAD [più di 1000 dipendenti])	0870 908 0500
	Supporto tecnico (diretto/PAD e generale)	0870 908 0800
	Servizio clienti per clienti globali	01344 373 186
	Servizio clienti per clienti privati e piccole aziende	0870 906 0010
	Servizio clienti per clienti Corporate	01344 373 185
	Servizio clienti per clienti privilegiati (da 500 a 5000 dipendenti)	0870 906 0010
	Servizio clienti per il governo centrale	01344 373 193
	Servizio clienti per enti governativi e scolastici locali	01344 373 199
	Servizio clienti istituzioni sanitarie	01344 373 194
	Vendite clienti privati e piccole aziende	0870 907 4000
	Vendite settore pubblico/clienti Corporate	01344 860 456
Repubblica Ceca (Praga) Prefisso internazionale: 00 Indicativo del paese: 420 Prefisso teleselettivo: 2	Sito Web: support.euro.dell.com E-mail: czech_dell@dell.com	
	Supporto tecnico	02 2186 27 27
	Servizio clienti	02 2186 27 11
	Fax	02 2186 27 14
	TechFax	02 2186 27 28
	Centralino	02 2186 27 11
Repubblica Dominicana	Supporto generale	1-800-148-0530

Paese (città) Prefisso internazionale Indicativo del paese Prefisso teleselettivo	Nome del reparto o servizio, sito Web e indirizzo di posta elettronica	Prefissi teleselettivi, numeri locali e numeri verdi
Repubblica Sudafricana (Johannesburg)	Sito Web: support.euro.dell.com E-mail: dell_za_support@dell.com	
Prefisso internazionale: 09/091	Supporto tecnico	011 709 7710
Indicativo del paese: 27	Servizio clienti	011 709 7707
Prefisso teleselettivo: 11	Vendite	011 709 7700
	Fax	011 706 0495
	Centralino	011 709 7700
Saint Kitts e Nevis	Supporto generale	numero verde: 1-877-441-4731
Saint Vincent e Grenadine	Supporto generale	numero verde: 1-877-270-4609
St. Lucia	Supporto generale	1-800-882-1521
Singapore (Singapore)	Supporto tecnico	numero verde: 800 6011 051
Prefisso internazionale: 005	Servizio clienti (Penang, Malesia)	604 633 4949
Indicativo del paese: 65	Operazioni di vendita	numero verde: 800 6011 054
	Vendite clienti Corporate	numero verde: 800 6011 053
Spagna (Madrid)	Sito Web: support.euro.dell.com	
Prefisso internazionale: 00	E-mail: support.euro.dell.com/es/es/emailldell/	
Indicativo del paese: 34	Clienti privati e piccole aziende	
Prefisso teleselettivo: 91	Supporto tecnico	902 100 130
	Servizio clienti	902 118 540
	Vendite	902 118 541
	Centralino	902 118 541
	Fax	902 118 539
	Clienti Corporate	
	Supporto tecnico	902 100 130
	Servizio clienti	902 118 546
	Centralino	91 722 92 00
	Fax	91 722 95 83

Paese (città) Prefisso internazionale Indicativo del paese Prefisso teleselettivo	Nome del reparto o servizio, sito Web e indirizzo di posta elettronica	Prefissi teleselettivi, numeri locali e numeri verdi
Stati Uniti (Austin, Texas) Prefisso internazionale: 011 Indicativo del paese: 1	Sistema automatizzato di controllo dello stato dell'ordine	numero verde: 1-800-433-9014
	AutoTech (computer portatili e desktop)	numero verde: 1-800-247-9362
	Clienti consumer (clienti privati e piccoli uffici)	
	Supporto tecnico clienti	numero verde: 1-800-624-9896
	Servizio clienti	numero verde: 1-800-624-9897
	Assistenza e supporto DellNet™	numero verde: 1-877-Dellnet (1-877-335-5638)
	Programma di acquisto per dipendenti (EPP) (Servizio clienti e supporto tecnico)	numero verde: 1-800-695-8133
	Sito Web Servizi finanziari: www.dellfinancialservices.com	
	Servizi finanziari (leasing/finanziamenti)	numero verde: 1-877-577-3355
	Servizi finanziari (Clienti privilegiati Dell [DPA])	numero verde: 1-800-283-2210
	Aziende	
	Assistenza e supporto tecnico	numero verde: 1-800-822-8965
	Settore pubblico (istituzioni pubbliche, scolastiche e sanitarie)	
	Assistenza e supporto tecnico	numero verde: 1-800-234-1490
	Programma di acquisto per dipendenti (EPP) (Servizio clienti e supporto tecnico)	numero verde: 1-800-695-8133
	Vendite Dell	numero verde: 1-800-289-3355 o numero verde: 1-800-879-3355
	Dell Outlet Store (computer Dell riparati)	numero verde: 1-888-798-7561
	Vendita programmi e periferiche	numero verde: 1-800-671-3355
	Vendita parti di ricambio	numero verde: 1-800-357-3355
	Vendita di estensioni garanzia e programmi di assistenza	numero verde: 1-800-247-4618
	Fax	numero verde: 1-800-727-8320
	Servizi Dell per utenti con problemi di udito o di linguaggio	numero verde: 1-877-DELLTTY (1-877-335-5889)

Paese (città) Prefisso internazionale Indicativo del paese Prefisso teleselettivo	Nome del reparto o servizio, sito Web e indirizzo di posta elettronica	Prefissi teleselettivi, numeri locali e numeri verdi
Svezia (Upplands Vasby) Prefisso internazionale: 00 Indicativo del paese: 46 Prefisso teleselettivo: 8	Sito Web: support.euro.dell.com E-mail: swe_support@dell.com E-mail supporto per Latitude e Inspiron: Swe-nbk_kats@dell.com E-mail supporto per OptiPlex: Swe_kats@dell.com E-mail supporto per server: Nordic_server_support@dell.com	
	Supporto tecnico	08 590 05 199
	Servizio rapporti con la clientela	08 590 05 642
	Servizio clienti per clienti privati e piccole aziende	08 587 70 527
	Supporto Programma di acquisto per dipendenti (EPP)	20 140 14 44
	Supporto tecnico via fax	08 590 05 594
	Vendite	08 590 05 185
Svizzera (Ginevra) Prefisso internazionale: 00 Indicativo del paese: 41 Prefisso teleselettivo: 22	Sito Web: support.euro.dell.com E-mail: swisstech@dell.com E-mail per clienti Corporate e HSB di lingua francese: support.euro.dell.com/ch/fr/emaildell/	
	Supporto tecnico (clienti privati e piccole aziende)	0844 811 411
	Supporto tecnico (clienti Corporate)	0844 822 844
	Servizio clienti (clienti privati e piccole aziende)	0848 802 202
	Servizio clienti (clienti Corporate)	0848 821 721
	Fax	022 799 01 90
	Centralino	022 799 01 01
Tailandia Prefisso internazionale: 001 Indicativo del paese: 66	Supporto tecnico Servizio clienti (Penang, Malesia) Vendite	numero verde: 0880 060 07 604 633 4949 numero verde: 0880 060 09

Paese (città) Prefisso internazionale Indicativo del paese Prefisso teleselettivo	Nome del reparto o servizio, sito Web e indirizzo di posta elettronica	Prefissi teleselettivi, numeri locali e numeri verdi
Taiwan	Supporto tecnico (computer portatili e desktop)	numero verde: 00801 86 1011
Prefisso internazionale: 002	Supporto tecnico (server)	numero verde: 0080 60 1256
Indicativo del paese: 886	Operazioni di vendita	numero verde: 0080 651 228 o 0800 33 556
	Vendite clienti Corporate	numero verde: 0080 651 227 o 0800 33 555
Trinidad/Tobago	Supporto generale	1-800-805-8035
Uruguay	Supporto generale	numero verde: 000-413-598-2521
Venezuela	Supporto generale	8001-3605

Informativa di legge

Per interferenza elettromagnetica (EMI) si intende qualsiasi segnale o emissione, irradiato nello spazio o trasmesso tramite cavi di alimentazione o di segnale, che possa compromettere il funzionamento di dispositivi di navigazione radio o servizi di sicurezza di altro tipo, o che in modo significativo disturbi, attenui o interrompa ripetutamente un servizio di radiocomunicazione a norma di legge. I servizi di radiocomunicazione comprendono, a titolo esemplificativo ma non esaustivo, trasmissioni commerciali AM/FM, televisione, servizi cellulari, radar, controllo del traffico aereo, cercapersone e servizi personali di comunicazione (PCS). Tali servizi a norma di legge, unitamente alle emissioni involontarie originarie di dispositivi digitali quali i computer, contribuiscono alla formazione dell'ambiente elettromagnetico.

La compatibilità elettromagnetica (EMC) è la capacità dei dispositivi elettronici di funzionare contemporaneamente in modo corretto nell'ambiente elettronico. Nonostante questo sistema informatico sia stato progettato per rispettare i limiti EMI dell'autorità normativa e tale compatibilità sia stata verificata, non vi è alcuna garanzia che non si verifichino interferenze in una particolare situazione. Qualora la presente apparecchiatura provocasse interferenze con servizi di radiocomunicazione, verificabili accendendo e spegnendo l'apparecchiatura, si consiglia di cercare di rimediare all'inconveniente mediante una o più delle misure riportate di seguito.

- Cambiare l'orientamento dell'antenna di ricezione.
- Cambiare l'orientamento del computer rispetto all'apparecchio ricevente.
- Allontanare il computer dall'apparecchio ricevente.
- Collegare il computer a una presa di corrente diversa, in modo che il computer e l'apparecchio ricevente si trovino su diverse sezioni del circuito elettrico.

Per ulteriori consigli, consultare un rappresentante del supporto tecnico di Dell o un tecnico radio/TV specializzato.

Indice

A

- alimentazione
 - problemi, 49
 - spegnimento del computer, 29
- altoparlante
 - problemi, 53
 - volume, 53
- arresto del computer, 29
- audio. *Vedere* suono
- avvio
 - modifica della sequenza di avvio, 110
- avvio del sistema da una periferica USB, 28

B

- BIOS, 108

C

- codice di servizio espresso, 14
- computer
 - blocchi, 41-42
 - mancata risposta, 41
 - ripristino allo stato precedente, 69
 - vista frontale, 78
 - vista posteriore, 80

conflitti

- IRQ, 72
- risoluzione delle incompatibilità software e hardware, 72

connessione Internet

- configurazione, 24
- informazioni su, 24
- opzioni, 24

controllo disco, 38

- coperchio del computer
 - reinstallazione, 102
 - rimozione, 82

Copia di CD e DVD, 25

- copia di CD e DVD
 - come copiare un CD, 26
 - informazioni generali, 25

D

- diagnostica
 - Dell, 63
 - spie, 60
- disco rigido
 - problemi, 38
- display. *Vedere* monitor
- documentazione, 13
 - file della guida, 14
 - in linea, 15

documentazione

- (*continuazione*)
 - manuale dell'utente, 13
 - ricerca, 13
 - schema di installazione, 14
- driver, 67

E

- ESD
 - protezione del computer, 12
- etichetta di licenza
 - Microsoft, 14

F

- file della guida, 14, 34

G

- guida in linea e supporto tecnico, 15, 34

H

- hardware
 - Dell Diagnostics, 63
 - problemi, 44
- Hyper-Threading, 27

I

- IEEE 1394
 - problemi, 45
- impostazioni
 - programma di configurazione del sistema, 108
- Internet
 - problemi, 38
- interruttore di selezione della tensione, 81
- istruzioni di sicurezza, 9

M

- messaggi di errore, 40
 - spie di diagnostica, 60
- modem
 - problemi, 38
- monitor
 - difficoltà di lettura, 57
 - problemi, 56
 - vuoto, 56

P

- password
 - eliminazione dalla configurazione del sistema, 111
- periferiche USB, avvio del sistema da, 28
- pila
 - problemi, 34
 - reinstallazione, 101

- posta elettronica
 - problemi, 38
- problemi
 - alimentazione, 49
 - altro, 43
 - audio e altoparlanti, 53
 - blocchi del computer, 41-42
 - blocchi di programma, 41
 - compatibilità fra programmi e Windows, 42
 - computer non risponde, 41
 - condizioni della spia di alimentazione, 49
 - Dell Diagnostics, 63
 - difficoltà di lettura del monitor, 57
 - disco rigido, 38
 - generali, 41
 - hardware, 44
 - IEEE 1394, 45
 - Internet, 38
 - messaggi di errore, 40
 - modem, 38
 - pila, 34
 - posta elettronica, 38
 - programma non risponde, 41
 - regolazione del volume, 53
 - rete, 48
 - ricerca delle soluzioni, 32
 - ripristino allo stato precedente, 69
 - scanner, 52
 - schede PC, 49
 - schema per la risoluzione dei problemi, 32
 - schermata blu, 42
 - software, 41-42
 - spie di diagnostica, 60
 - stampante, 51

- problemi (*continuazione*)
 - tastiera, 45
 - unità a dischetti, 35
 - unità CD, 36
 - unità CD-RW, 37
 - unità DVD, 37
 - video e monitor, 56
- procedure guidate
 - verifica guidata
 - compatibilità programmi, 42
- programma di configurazione del sistema, 108

R

- reinstallazione
 - del sistema operativo
 - Windows XP, 73
- ResourceCD, 68
 - Dell Diagnostics, 63
- rete
 - problemi, 48
- ripristino configurazione di sistema, 69
- risoluzione dei problemi
 - conflitti, 72
 - Dell Diagnostics, 63
 - guida in linea e supporto tecnico, 15
 - hardware, 72
 - reinstallazione di Windows XP, 73
 - ripristino allo stato precedente, 69
 - spie di diagnostica, 60

S

- scanner
 - problemi, 52
- scarica elettrostatica
 - Vedere *ESD*, 12
- schede PC
 - problemi, 49
- schema di installazione, 14
- schermo. Vedere monitor
- sistema operativo
 - CD, 15
 - guida d'installazione, 15
- sito Web Dell Support, 15, 43
- software
 - Hyper-Threading, 27
 - problemi, 41-42
- spegnimento del computer, 29
- spia di alimentazione
 - condizioni, 49
- spie
 - diagnostica, 60
 - retro del computer, 60
- stampante
 - cavo, 18
 - collegamento, 18
 - configurazione, 18
 - parallela, 18
 - problemi, 51
 - USB, 19

suono

- problemi, 53
- volume, 53

supporto tecnico Dell, 112

T

- tastiera
 - problemi, 45
- trasferimento guidato file e impostazioni, 20

U

- unità a dischetti
 - problemi, 35
- unità CD
 - aggiunta, 93
 - problemi, 36
- unità CD-RW
 - problemi, 37
- unità DVD
 - problemi, 37

V

- verifica guidata compatibilità programmi, 42
- video
 - problemi, 56
- volume
 - regolazione, 53

W

- Windows XP
 - accesso, guida in linea, 15, 34
 - funzione di ripristino dei driver delle periferiche, 68
 - guida in linea e supporto tecnico, 15, 34
 - Hyper-Threading, 27
 - reinstallazione, 73
 - ripristino configurazione di sistema, 69
 - risoluzione dei problemi hardware, 72
 - scanner, 52
 - verifica guidata compatibilità programmi, 42

