

Dell™ Axim™ X5



사용 설명서

모델 HC01U



www.dell.com | support.ap.dell.com

주, 주의사항 및 주의

-  주: 주는 컴퓨터를 보다 효율적으로 사용할 수 있는 중요 정보를 제공합니다.
-  주의사항: 주의사항은 하드웨어의 손상 또는 데이터 유실 위험을 설명하며, 이러한 문제를 방지할 수 있는 방법을 알려줍니다.
-  주의: 주의는 발생 가능한 손상, 부상 또는 사망할 우려가 있음을 알려줍니다.

약어 및 머리글자

약어 및 머리글자의 전체 이름은 141페이지의 「용어집」을 참조하십시오.

본 설명서에 수록된 정보는 사전 통보 없이 변경될 수 있습니다.

© 2003 Dell Computer Corporation. 저작권 본사 소유.

Dell Computer Corporation의 서면 승인 없이 어떠한 방법으로도 무단 복제하는 것을 엄격히 금합니다.

본 설명서에 사용된 상표: Dell, DELL 로고, Axim, DellNet은 Dell Computer Corporation의 상표입니다. Intel은 Intel Corporation의 등록 상표이며, XScale 및 StrataFlash는 Intel Corporation의 상표입니다. Microsoft, Windows, ActiveSync는 Microsoft Corporation의 등록 상표입니다. EMC는 EMC Corporation의 상표입니다. Bluetooth는 Bluetooth SIG, Inc.의 상표이며 Dell Computer Corporation에서 라이선스를 취득하여 사용합니다.

본 설명서에서 특정 회사의 표시나 제품 이름을 지칭하기 위해 기타 상표나 상호를 사용할 수도 있습니다. Dell Computer Corporation은 자사가 소유하고 있는 것 이외의 다른 모든 등록 상표 및 상표명에 대한 어떠한 소유권도 없음을 알려 드립니다.

모델 HC01U

2003년 5월 P/N J1418 Rev. A00

차례

정보 찾기.....	9
------------	---

1 장치 소개

앞면, 옆면, 뒷면.....	12
앞면, 옆면	12
후면	14
전지 사용.....	15
주 전지 설치 및 분리	16
백업 전지 설치 및 분리	17
주 전지 충전.....	18
컴퓨터에 연결	19
크래들 사용	19
싱크 케이블 사용	22
카드 사용.....	23
CompactFlash 카드	23
보안 디지털 메모리 카드	24
재설정 기능	24
소프트 재설정	24
하드 재설정	25

2 Microsoft® Pocket PC 사용

장치 단추 및 스타일러스 펜	28
오늘 화면	28
상태 아이콘	30
프로그램	31
프로그램 단추	31
전환 표시줄	32
탐색 표시줄 및 명령 표시줄	34
팝업 메뉴	35
정보 찾기 및 구성	36
데이터 백업	37

3 정보 입력

입력 창을 사용한 텍스트 입력	40
소프트 키보드를 사용한 입력	42
문자 인식기	42
블록 인식기	43
필기체 인식기	43
활자체 텍스트 편집	44
화면에 직접 쓰기	44
필기체 텍스트 편집	45
화면에 직접 그리기	48
그림 그리기	48
그림 편집	49

메시지 녹음	50
내 문장 사용	51
4 설정 조정	
개인 탭	54
시스템 탭.....	54
연결 탭	55
5 Microsoft® ActiveSync® 사용	
ActiveSync 정보.....	58
ActiveSync 설치 및 사용.....	59
6 일정 관리 및 통신	
Microsoft® Pocket Outlook 정보	62
일정	62
요약 화면 사용	64
모임 요청 작성.....	64
연락처.....	65
연락처 찾기	66
요약 화면 사용.....	67
작업	67
메모	68

받은 편지함	70
전자 우편 동기화	70
전자 우편 서버에 직접 연결	71
편지 목록 사용	71
편지 작성	73
전자 우편 및 폴더 관리	75
알림	76

7 프로그램 추가 및 제거

Microsoft® ActiveSync® 를 사용하여 프로그램 추가	78
인터넷에서 프로그램 다운로드	79
시작 메뉴에 프로그램 추가	80
장치에서 파일 탐색기 사용	80
컴퓨터에서 ActiveSync 사용	81
프로그램 제거	81

8 컴패니언 프로그램 사용

Microsoft Pocket Word	84
Pocket Excel	86
Pocket Excel 작업 요령	88
MSN Messenger	89
설정	89
대화 상대 관리	90
대화 상대와 채팅하기	90

Pocket PC용 Windows® Media Player	91
Microsoft Reader	91
자료실 사용	92
전자책 읽기	92
Reader 기능 사용	93
전자책 제거	95

9 Microsoft® Pocket Internet Explorer 사용

모바일 즐겨찾기.....	98
메모리 보존	99
모바일 즐겨찾기 폴더	100
즐거찾기 링크	100
AvantGo 채널 사용	100
모바일 즐겨찾기 및 웹 검색.....	101

10 연결

적외선 사용	106
모뎀 연결.....	107
이더넷 연결	108
VPN 연결.....	109
연결 종료.....	111
전자 우편 서버에 직접 연결.....	111
연결 도움말 보기	112

11 부록

사양.....	114
규정사항	117
MIC 규정사항(한국에만 해당).....	118
Dell 에 문의하기	120
용어집	141
색인	143

정보 찾기

찾는 정보	찾을 위치
장치 설정 방법과 장치 커백터 및 단추 설명	시작하기 부분과 Dell™ 《사용 설명서》
장치 사용법	Dell 《사용 설명서》 및 Pocket PC 도움말 도움말을 보려면 Start(시작) 단추를 누른 다음 Help(도움말) 을 누르십시오.
장치에 설치 가능한 추가 프로그램 장치의 프로그램 사용법	Dell Companion CD 프로그램 실행 중에 도움말을 눌러 Pocket PC 도움말 보기(사용 가능한 경우)
컴퓨터 연결 및 동기화	Dell 《사용 설명서》, 컴퓨터에 있는 Microsoft® ActiveSync® 도움말. 도움말을 보려면 Help(도움말) 을 클릭한 다음 Microsoft ActiveSync Help(Microsoft ActiveSync 도움말)을 클릭하십시오.
최신 업데이트 및 자세한 기술 정보	컴퓨터의 ActiveSync 폴더에 있는 readme 파일과 Dell Companion CD 에 들어 있는 readme 파일
Pocket PC 최신 정보	www.microsoft.com/mobile/pocketpc
내 서비스 태그	주 전지 슬롯에 레이블로 부착되어 있음(주 전지를 분리해야 보임)

1

항목 1

장치 소개

앞면, 옆면, 뒷면

전지 사용

컴퓨터에 연결

카드 사용

재설정 기능

앞면, 옆면, 뒷면

⚠ 주의: 이 항목의 절차를 수행하기 전에 《시스템 정보 설명서》에 있는 안전 지침을 읽고 따르십시오.

앞면, 옆면

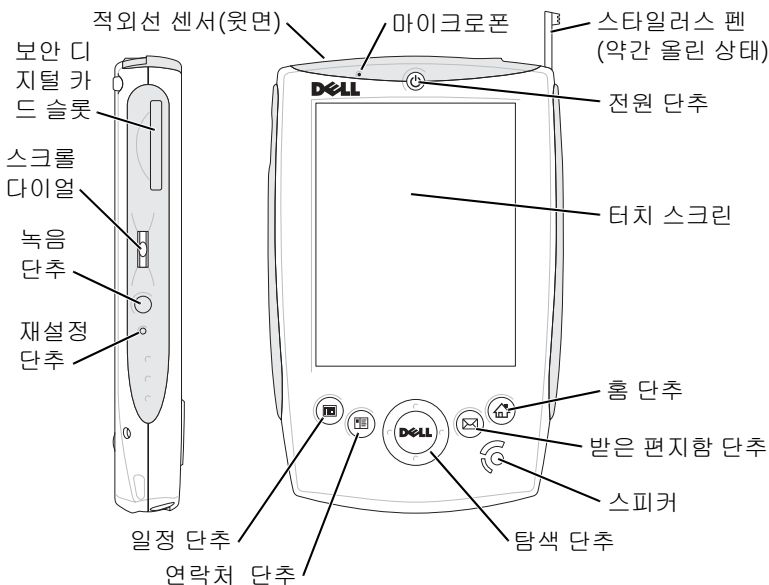

적외선 센서 — 적외선 센서를 사용하면 장치가 다른 적외선 호환 장치와 케이블로 연결되어 있지 않아도 파일을 전송할 수 있습니다.

마이크로폰 — 오디오를 녹음합니다.

스타일러스 펜 — 화면에 글씨를 쓰거나 그림을 그릴 때 사용합니다. 위로 똑바로 잡아 당기면 홀더에서 빠집니다. 사용하지 않을 때는 잃어버리지 않도록 홀더에 끼워둡니다. 스타일러스 펜을 다시 제자리에 꽂을 때 방향에 주의하십시오.

전원 단추 — 전원 단추를 눌러 장치를 켜거나 끕니다. 전원 단추를 계속 누른 채 잠시 기다리면 디스플레이가 어두워집니다. 디스플레이를 밝게 할 때도 마찬가지로 전원 단추를 누른 채 기다립니다.

- 장치가 외부 전원에 연결되어 있고 주 전지가 완전히 충전된 상태인 경우 전 원 단추 표시등은 녹색으로 켜집니다.
- 주 전지가 많이 소모된 경우 전원 단추 표시등은 주황색으로 깜박입니다.
- 주 전지가 충전되는 동안 전원 단추 표시등은 주황색으로 켜집니다.
- 장치를 조작할 때 전원 단추는 녹색으로 깜박입니다.

터치 스크린 — 터치 스크린과 스타일러스 펜을 사용하여 장치에 정보를 입력 합니다. **39**페이지의 「정보 입력」을 참조하십시오.

홈 단추 — 이 단추를 눌러 초기 화면을 시작하거나 장치를 켭니다.

받은 편지함 단추 — 이 단추를 눌러 받은 편지함을 시작하거나 장치를 켭니다.

스피커 — 스피커 아이콘을 가볍게 두드려 볼륨을 조정합니다.

탐색 단추 — 탐색 단추를 상하 좌우로 눌러 화면에서 커서를 움직입니다.

연락처 단추 — 이 단추를 눌러 주소록을 시작하거나 장치를 켭니다.

일정 단추 — 이 단추를 눌러 일정을 시작하거나 장치를 켭니다.

재설정 단추 — 재설정 단추의 사용법은 **24**페이지의 「재설정 기능」을 참조 하십시오.

녹음 단추 — 녹음 단추의 사용법은 **50**페이지의 「메시지 녹음」을 참조하십 시오.

스크롤 다이얼

- 스크롤 다이얼을 누르면 키보드에서 <Enter> 키를 누르는 것과 비슷한 동 작이 수행됩니다.
- 스크롤 다이얼을 위아래로 돌리면 키보드에서 상/하향 화살표 키를 누르는 것과 비슷한 동작이 수행됩니다.

프로그램에서 스크롤 다이얼 기능 사용법은 컴퓨터에 있는 **Pocket PC** 도움말 을 참조하십시오.

보안 디지털 카드 슬롯 — 보안 디지털 메모리 카드 사용 방법은 **24**페이지의 「보안 디지털 메모리 카드」를 참조하십시오.

후면

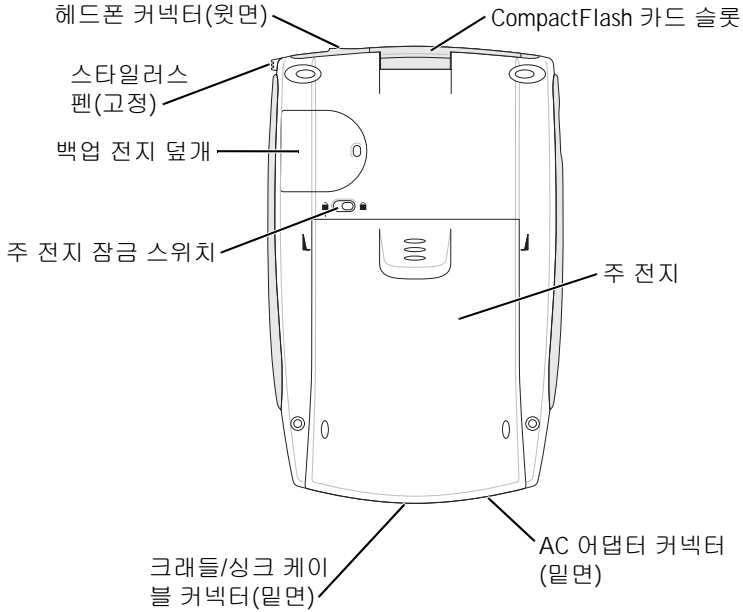

COMPACTFLASH 카드 슬롯 — CompactFlash 카드 사용 방법은 23페이지의 「CompactFlash 카드」를 참조하십시오.

주 전지 — 주 전지 사용 방법은 15페이지의 「전지 사용」을 참조하십시오.

AC 어댑터 커넥터 — AC 어댑터를 연결합니다.

크래들/싱크 케이블 커넥터 — 크래들 또는 싱크 케이블을 연결합니다. 19페이지의 「컴퓨터에 연결」을 참조하십시오.

주 전지 잠금 스위치 — 이 스위치를 밀고 덮개를 열어 주 전지를 분리합니다. 16페이지의 「주 전지 설치 및 분리」를 참조하십시오.

백업 전지 덮개 — 백업 전지를 넣어두는 덮개입니다. 17페이지의 「백업 전지 설치 및 분리」를 참조하십시오.

헤드폰 커넥터 — 헤드폰을 연결합니다.

전지 사용

장치에는 다음 두 가지 전지가 사용됩니다:

- 충전식 주 전지
- 리튬 코인 셀 백업 전지

 주의사항: 주 전지를 최소 4시간 이상 충전한 후에 장치를 사용하십시오.

장치를 맨 처음 사용할 때는 두 전지를 모두 설치하고 주 전지를 완전히 충전해야 합니다. 주 전지를 충전한 이후에는 전원 등록 정보에서 전지 충전 상태를 감시합니다. 자세한 내용은 장치의 **Pocket PC** 도움말을 참조하십시오.

 주의사항: 맨 처음 설치한 주 전지와 백업 전지는 장치에서 동시에 분리하지 마십시오. 동시에 분리하면 SDRAM에 저장된 데이터가 모두 손실됩니다.

 주의사항: 두 전지를 모두 교체해야 하는 경우에는 먼저 주 전지를 교체한 후 백업 전지를 교체하십시오.

주 전지 설치 및 분리

주 전지를 설치하려면:

- 1 장치가 꺼져 있는지 확인하십시오.
- 2 주 전지의 방향이 올바른지 확인한 후 '딸각' 소리가 날 때까지 슬롯에 밀어 넣으십시오.

주 전지를 분리하려면:

- 1 스타일러스 펜 끝부분을 주 전지 잠금 스위치에 끼우십시오.
- 2 스위치를 열림 위치로 밀니다.
- 3 전지를 밀어 슬롯에서 꺼냅니다.

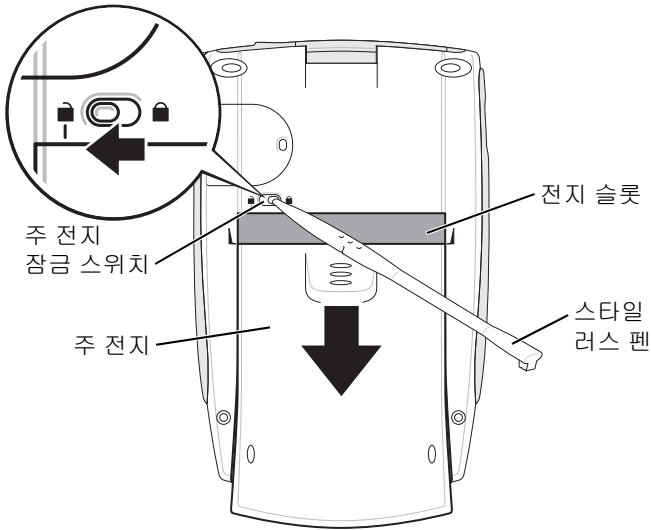

주: 서비스 태그는 주 전지 밑에 있습니다. Dell 지원 웹사이트 (support.dell.com)에 접속하거나 Dell에 전화로 고객 서비스 또는 기술 지원을 요청하는 경우에 이 서비스 태그가 필요합니다.

백업 전지 설치 및 분리

- ⚠ 주의사항:** AC 어댑터가 연결되어 있지 않거나 주 전지가 설치되어 있지 않은 경우에는 백업 전지를 분리하지 마십시오. 이 때 백업 전지를 분리하면 데이터가 손실될 수도 있습니다.

백업 전지를 설치하려면:

- 1 장치가 꺼져 있는지 확인하십시오.
- 2 스타일러스 펜으로 백업 전지 분리 단추를 누르고 왼쪽으로 밀면 덮개가 열립니다.

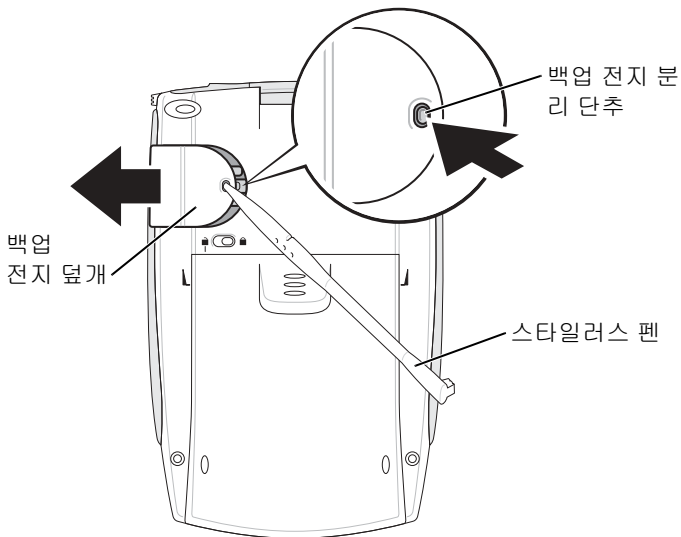

- 3 마른 천으로 백업 전지를 닦으십시오.
- 4 뒷면에 양극(+)이 보이도록 백업 전지를 끼우십시오.
- 5 덮개를 다시 닫고 제자리에 고정되었는지 확인하십시오.

백업 전지를 분리하려면:

- 1 스타일러스 펜의 끝부분으로 백업 전지 분리 단추를 누르십시오.
- 2 왼쪽으로 밀면 덮개가 열립니다.
- 3 손가락 끝으로 전지 오른쪽을 살짝 누르면 전지 왼쪽이 위로 들립니다.

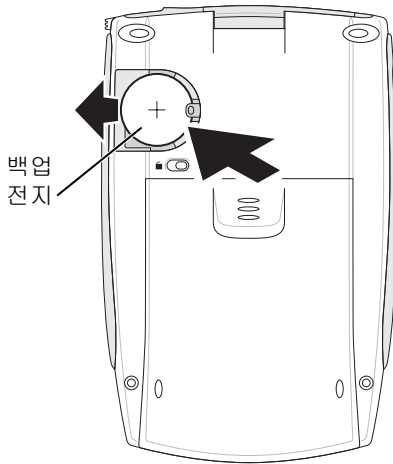

- 4 전지를 꺼내십시오.

주 전지 충전

다음 방법 중 하나로 주 전지를 충전하십시오:

- AC 어댑터를 장치와 전원 콘센트에 직접 연결합니다.
- AC 어댑터를 크래들에 연결한 다음 장치를 크래들에 끼웁니다. 자세한 내용은 19페이지의 「크래들 사용」을 참조하십시오.

컴퓨터에 연결

장치를 컴퓨터에 연결하는 방법은 두 가지가 있는데 크래들을 사용하여 연결하는 방법과 싱크 케이블로 컴퓨터에 직접 연결하는 방법이 있습니다. 다음과 같은 경우에는 장치를 컴퓨터에 연결합니다:

- 장치에 프로그램을 추가하는 경우(자세한 내용은 **78**페이지의 「**Microsoft® ActiveSync®**를 사용하여 프로그램 추가」 참조)
- 장치의 데이터와 컴퓨터의 데이터를 동기화하는 경우

데이터 동기화에 대한 자세한 내용은 다음을 참조하십시오:

- **57**페이지의 「**Microsoft® ActiveSync®** 사용」
- 컴퓨터의 **ActiveSync** 도움말
- 장치의 **ActiveSync** 도움말

크래들 사용



주: 장치 구성에 따라 크래들은 옵션인 경우도 있습니다.

크래들 용도:

- 장치의 데이터와 컴퓨터의 데이터를 동기화할 경우
- 전지 전원을 유지하기 위해 장치에 **AC** 전원을 공급하는 경우
- 주 전지를 충전하는 경우(자세한 내용은 **15**페이지의 「전지 사용」 참조)
- 예비 전지를 충전하는 경우

장치를 컴퓨터에 맨 처음 연결할 때는 **Dell™ Companion CD**에 들어 있는 **ActiveSync**를 컴퓨터에 설치했는지 확인한 후에 연결하십시오.

장치를 크래들에 연결하려면:

- 1 컴퓨터 근처의 평평한 곳에 크래들을 놓으십시오.
- 2 크래들 유형에 따라 크래들 케이블을 컴퓨터의 **USB** 커넥터와 직렬 커넥터 중 하나에 연결하십시오.

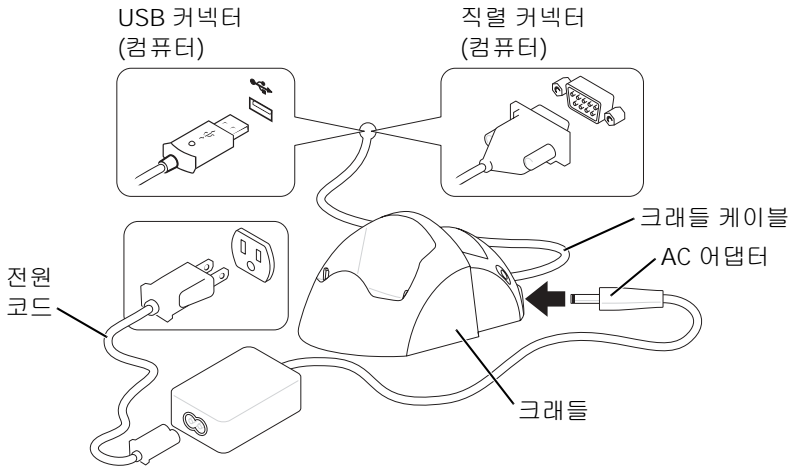

3 AC 어댑터를 크래들과 전원 콘센트에 연결하십시오.

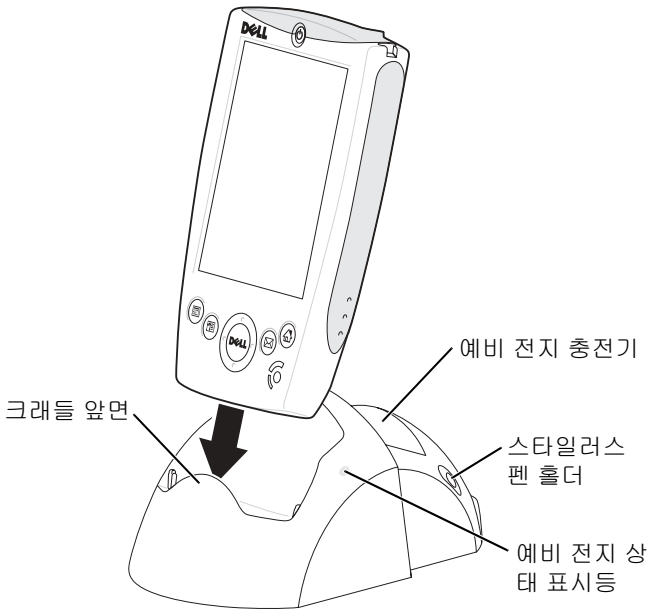

4 장치 앞면이 보이도록 돌려 놓고 크래들 앞쪽으로 장치 밑면의 커넥터를 크래들의 커넥터에 맞춰 끼웁니다.

장치가 크래들에 도킹되면 크래들의 **DELL™** 로고에 불이 들어오고 명령 표시줄에 연결 상태 아이콘이 나타납니다(29페이지 참조).

크래들의 예비 전지 상태 표시등은 다음과 같이 작동합니다:

- 녹색 — 예비 전지가 완전히 충전된 상태입니다.
- 주황색 — 예비 전지가 충전 중입니다.



주: 장치의 전원 단추가 주 전지의 충전 상태를 표시합니다. 자세한 내용은 13페이지의 장치 상태 표시등 설명을 참조하십시오.

크래들에서 장치를 분리하려면 장치를 잡고 위로 똑바로 잡아 당기십시오.

싱크 케이블 사용

싱크 케이블을 사용하면 크래들이 없어도 장치와 컴퓨터를 직접 연결할 수 있습니다.

 주: 장치 구성에 따라 싱크 케이블이 옵션인 경우도 있습니다.

싱크 케이블을 연결하려면:

- 1 싱크 케이블 유형에 따라 케이블의 한쪽 끝을 컴퓨터의 **USB** 커넥터와 직렬 커넥터 중 하나에 연결하십시오.
- 2 다른 한쪽 끝을 장치에 연결하십시오.

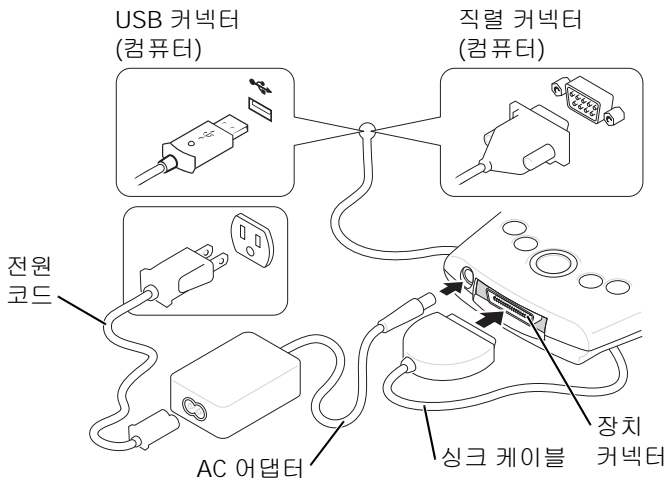

카드 사용

CompactFlash 카드

본 장치에는 **CompactFlash Type I** 및 **Type II** 카드가 지원됩니다. 일반적인 카드 유형은 다음과 같습니다:

- 모뎀 — 모뎀 데이터 통신용 전화선을 연결합니다.
- 무선 통신 — 케이블을 연결하지 않아도 데이터 통신이 실행됩니다. **Bluetooth™**, **802.11b** 무선 LAN과 같은 카드를 사용할 수 있습니다.
- 저장 장치 — 저장 카드에 데이터 또는 설치 프로그램을 저장합니다.

CompactFlash 카드가 설치되어 있지 않은 경우에는 **CompactFlash** 카드 슬롯이 손상되지 않도록 플라스틱 블랭크를 끼워 두십시오.

CompactFlash 카드를 설치하려면:

- 1 플라스틱 블랭크를 제거하십시오.

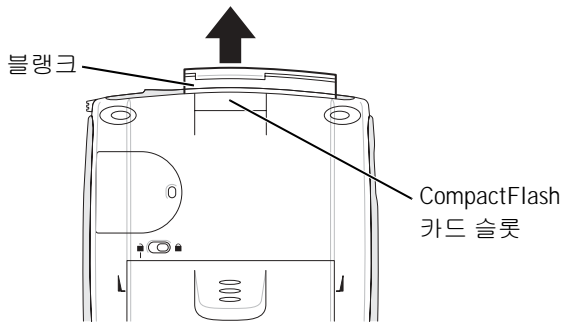

- 2 **CompactFlash** 카드의 방향이 올바른지 확인한 후 슬롯에 밀어 넣으십시오.

⚠️ 주의사항: 억지로 끼우지 마십시오. 잘 들어가지 않으면 카드를 빼서 방향을 확인한 후에 다시 끼우십시오.

카드 사용 방법은 카드와 함께 제공된 설명서를 참조하십시오.

보안 디지털 메모리 카드

보안 디지털 메모리 카드를 사용하여 데이터를 저장하거나 백업합니다.

보안 디지털 메모리 카드를 설치하려면:

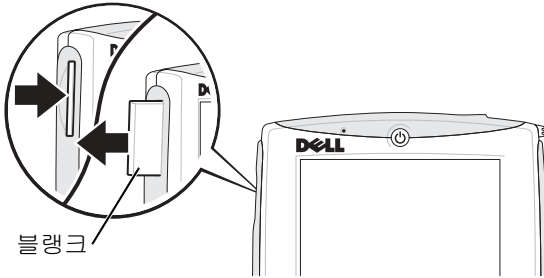

- 1 카드가 이미 설치되어 있으면 카드를 눌러 분리한 후 빼냅니다.
 - 2 카드의 방향이 올바른지 확인한 후 '딸깍' 소리가 날 때까지 슬롯에 밀어 넣으십시오.
- 주의사항:** 억지로 끼우지 마십시오. 잘 들어가지 않으면 카드를 빼서 방향을 확인한 후에 다시 끼우십시오.

카드 사용 방법은 카드와 함께 제공된 설명서를 참조하십시오.

재설정 기능

소프트 재설정

소프트 재설정을 실행하면 저장되지 않은 데이터는 모두 삭제되지만 메모리에 저장된 데이터는 유지됩니다. 디스플레이를 누르거나 단추를 눌러도 응답이 없을 때 소프트 재설정을 실행합니다.

스타일러스 펜으로 재설정 단추를 누르면 소프트 재설정이 실행됩니다.

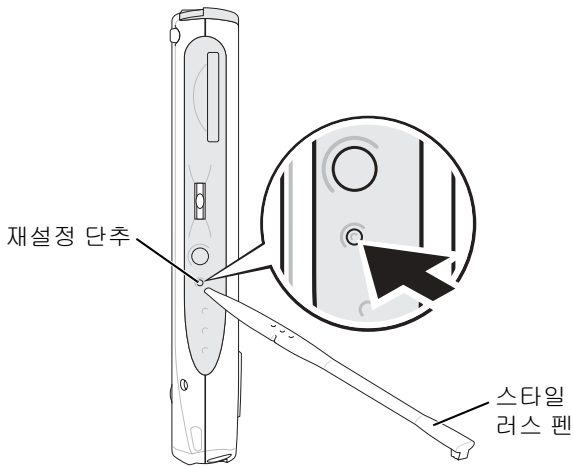

하드 재설정

➡ **주의사항:** 하드 재설정을 실행하면 장치에 저장된 모든 데이터가 삭제됩니다.

하드 재설정은 다음과 같은 경우에 실행합니다:

- 장치에 저장된 모든 데이터를 삭제하려는 경우
- 잊은 암호를 지워야 하는 경우
- 장치에 심각한 작동 문제가 발생하여 소프트 재설정을 실행해도 해결되지 않는 경우

➡ **주의사항:** 하드 재설정을 실행하기 전에 데이터를 백업할 것을 적극 권장합니다. 자세한 내용은 컴퓨터에 있는 ActiveSync 도움말을 참조하십시오.

하드 재설정을 실행하려면:

- 1 전원 단추를 몇 초 동안 눌러야 합니다.
- 2 스타일러스 펜으로 재설정 단추를 2초간 누르십시오.
- 3 화면의 지시사항을 따르십시오.

2

항목 2

Microsoft[®] Pocket PC 사용

장치 단추 및 스타일러스 펜

오늘 화면

상태 아이콘

프로그램

탐색 표시줄 및 명령 표시줄

팝업 메뉴

정보 찾기 및 구성

데이터 백업

장치 단추 및 스타일러스 펜

장치에는 동작과 스크롤 기능을 제어할 수 있는 하드웨어 단추와 항목을 선택하고 정보를 입력할 수 있는 스타일러스 펜이 있습니다.

장치의 스타일러스 펜은 마우스와 같은 역할을 합니다:

- 누르기 — 스타일러스 펜으로 화면을 가볍게 한 번 두드려 항목을 열고 옵션을 선택합니다.
- 드래그 — 스타일러스 펜을 화면에 대고 텍스트와 이미지를 선택하기 위해 드래그합니다. 목록 안에서 드래그하면 여러 개의 항목을 선택할 수 있습니다.
- 누름 상태 유지 — 항목을 스타일러스 펜으로 누른 채 잠시 기다리면 항목에 해당하는 작업 목록이 나타납니다. 팝업 메뉴에서 실행할 작업을 누릅니다.

자세한 내용은 39페이지의 「정보 입력」을 참조하십시오.

오늘 화면

매일 처음 장치를 켜거나 장치를 켜 놓고 4시간 이상 사용하지 않으면 **Today(오늘)** 화면이 나타납니다. **Today(오늘)** 화면은 **Start(시작)** 단추와 **Today(오늘)**을 차례로 눌러도 나타납니다. **Today(오늘)** 화면에는 날씨, 그리고 장치 소유자, 오늘의 일정, 중요한 작업에 대한 내용이 표시됩니다. **Today(오늘)** 화면을 사용자 정의하려면:

- 1 **Start(시작)** 단추를 누른 다음 **Settings(설정)**을 누르십시오.
- 2 **Personal(개인)** 탭, **Today(오늘)**을 차례로 누르십시오.

Appearance(모양) 탭을 사용하여 **Today(오늘)** 화면 배경을 변경하십시오.

Items(항목) 탭을 사용하여 **Today(오늘)** 화면에 표시되는 항목을 변경하십시오.

시작 단추

연결 구성 아이콘

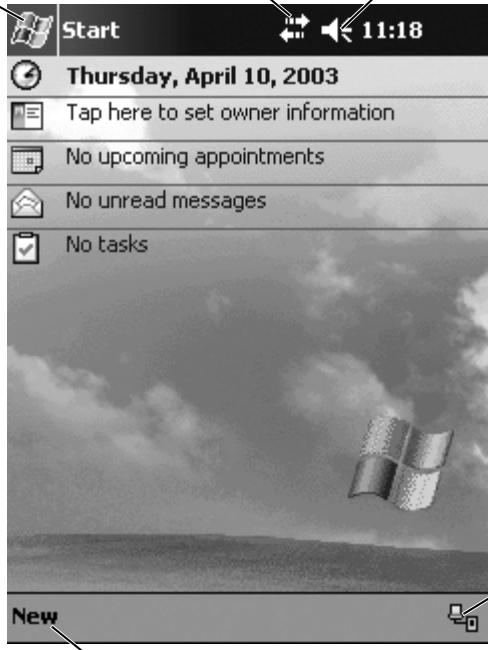

볼륨 조절 아이콘















연결 상태 아이콘

새 항목 메뉴

상태 아이콘

 주: 알림 아이콘을 모두 표시할 공간이 없을 때 알림 아이콘  이 나타납니다. 모든 알림을 보려면 알림 아이콘을 누르십시오.

아이콘	설명
	사운드를 켜고 끕니다.
	백업 전지 충전량이 부족합니다.
	주 전지를 충전 중입니다.
	주 전지 충전량이 부족합니다.
	주 전지 충전량이 매우 부족합니다.
	주 전지가 완전히 충전되었습니다.
	연결이 활성화된 상태입니다. 이 아이콘을 눌러 연결을 구성합니다.
	연결이 감지되지 않습니다.
	무선 네트워크가 감지되었습니다.
	동기화 작업이 시작되거나 종료 중입니다.

아이콘	설명
	동기화 작업이 진행 중입니다.
	새 인스턴트 메시지가 도착했습니다.
	새 전자 우편이 도착했습니다.

프로그램

한 프로그램에서 다른 프로그램으로 전환하려면 **Start(시작)** 메뉴에서 프로그램을 선택하십시오. **Start(시작)** 메뉴에 없는 프로그램을 사용하려면 **Start(시작)** 단추, **Programs(프로그램)**을 차례로 누른 후 원하는 프로그램 이름을 누르십시오.

 주: 일부 프로그램은 확인 상자와 드롭다운 메뉴를 레이블로 간단히 표시합니다. 레이블 내용 전체를 보려면 해당 레이블을 스타일러스 펜으로 누른 채 잠시 기다립니다. 이 때 스타일러스 펜을 레이블의 바깥쪽으로 드래그해야만 명령이 실행되지 않습니다.

프로그램 단추

일부 프로그램은 프로그램 단추를 눌러 전환할 수도 있습니다. 장치 앞면에는 4개의 프로그램 단추가 있습니다. 단추 위의 아이콘은 해당 단추를 누르면 전환되는 프로그램을 나타냅니다. 단추는 기본적으로 홈, 받은 편지함, 연락처, 일정을 시작하도록 설정되어 있습니다.

전환 표시줄

전환 표시줄을 이용하여 다른 프로그램으로 전환하거나 프로그램을 열고 닫을 수 있습니다. 전환 표시줄을 사용하려면:

- 1 **Start(시작)** 단추를 누른 다음 **Settings(설정)**을 누르십시오.
- 2 **System(시스템)** 탭과 **Switcher Bar(전환 표시줄)**을 차례로 누르십시오.

탐색 표시줄에 전환 표시줄 아이콘 이 나타납니다.











을 누르면 열려 있는 모든 프로그램의 목록이 나타납니다.

Switcher Bar(전환 표시줄) 메뉴에서 실행할 수 있는 작업은 다음과 같습니다:

- **Brightness settings(밝기 설정)** 또는 **Power settings(전원 설정)**을 눌러 구성하기
- 전환할 프로그램 이름 누르기
- **Exit current program(현재 프로그램 종료)**를 눌러 현재 프로그램 종료하기
- **Exit all programs(모든 프로그램 종료)**를 눌러 모든 프로그램 종료하기
- **Exit Switcher Bar(전환 표시줄 종료)**를 눌러 메뉴 닫기

다음 표는 장치에 설치되어 있는 프로그램 중 일부를 목록으로 나타낸 것입니다. 장치에 추가로 설치할 수 있는 프로그램은 **Dell™ Companion CD**를 참조하십시오.

아이콘	프로그램	설명
	ActiveSync	장치와 컴퓨터의 정보를 동기화합니다.
	일정	약속과 회의 요청을 기록합니다.
	연락처	친구, 회사 동료에 대한 기록을 저장합니다.
	받은 편지함	전자 우편을 주고 받습니다.
	Pocket Internet Explorer	웹 사이트와 WAP 사이트를 검색하고, 인터넷에서 새 프로그램과 파일을 다운로드합니다.
	메모	손으로 쓰거나 입력하여 메모, 그리기 또는 녹음을 합니다.
	작업	사용자의 작업을 기록합니다.
	Pocket Excel	통합 문서를 새로 작성하거나, 컴퓨터에 작성한 엑셀 통합 문서를 보고 편집합니다.
	MSN Messenger	등록한 MSN 메신저 사용자와 인스턴트 메시지를 주고 받습니다.
	Pocket Word	문서를 새로 작성하거나, 컴퓨터에 작성한 워드 문서를 보고 편집합니다.

탐색 표시줄 및 명령 표시줄

탐색 표시줄은 화면 상단에 있습니다. 현재 실행 중인 프로그램과 현재 시간을 표시하고, 다른 프로그램으로 전환하고 화면을 닫을 때 사용합니다.

화면 하단의 명령 표시줄은 프로그램 내에서 작업을 수행할 때 사용합니다. 명령 표시줄에는 메뉴 이름, 아이콘 및 입력 창 아이콘이 있습니다. 현재 프로그램에서 새 항목을 만들려면 **New(새로 만들기)**를 누르십시오. 아이콘 이름을 보려면 해당 아이콘을 스타일러스 펜으로 누른 채 잠시 기다리십시오. 이 때 스타일러스 펜을 아이콘 바깥쪽으로 드래그해야만 명령이 실행되지 않습니다.

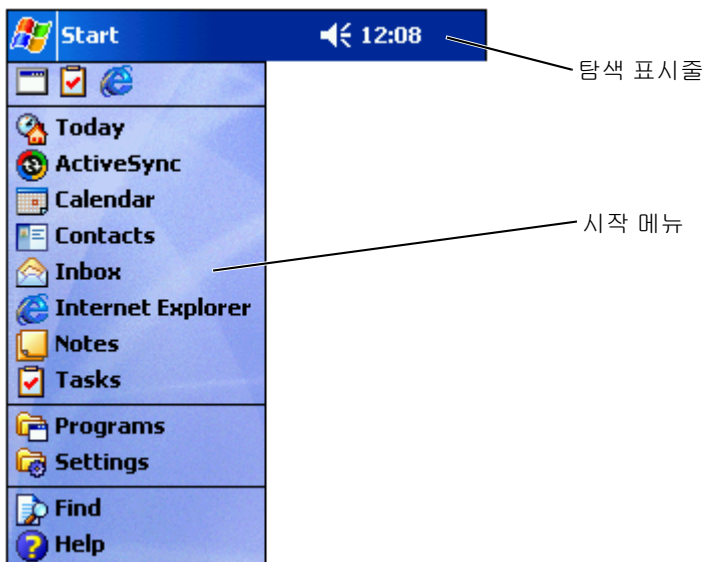

팝업 메뉴

팝업 메뉴를 사용하면 실행할 항목의 작업을 빠르게 선택할 수 있습니다. 예를 들어, 연락처 목록에서는 팝업 메뉴를 사용하여 연락처 삭제, 연락처 복사, 연락처로 전자 우편 보내기 등의 작업을 실행할 수 있습니다. 프로그램에 따라 팝업 메뉴에 나타나는 작업이 달라집니다. 팝업 메뉴에 액세스하려면 해당 항목 이름에서 스타일러스 펜을 누른 채 잠시 기다립니다. 메뉴가 나타나면 스타일러스 펜을 떼고 실행할 작업을 누르십시오. 작업을 실행하지 않고 메뉴를 닫으려면 메뉴 바깥쪽 화면의 아무 곳이나 누르십시오.

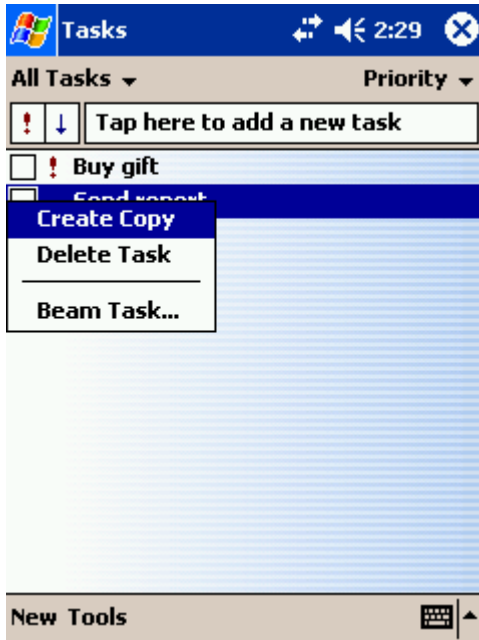

정보 찾기 및 구성

장치 찾기 기능을 사용하면 정보를 빠르게 찾을 수 있습니다.

Start(시작) 메뉴에서 **Find(찾기)**를 누르십시오. 찾을 항목을 입력하고 드롭다운 메뉴에서 데이터 형식을 선택한 다음 **Go(실행)**을 눌러 검색을 시작합니다.

File Explorer(파일 탐색기)를 사용하여 장치에서 파일을 찾고 파일을 폴더에 구성할 수도 있습니다. **Start(시작)** 메뉴에서 **Programs(프로그램)**을 누른 다음 **File Explorer(파일 탐색기)**를 누르십시오.

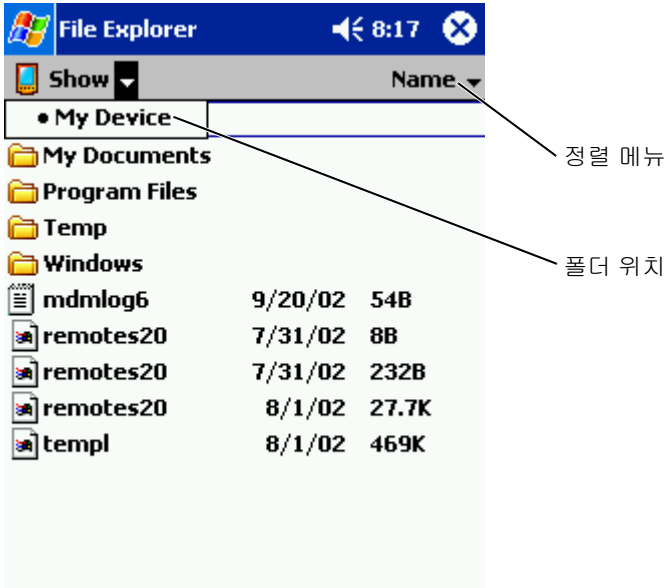

데이터 백업



주의사항: Pocket PC 2002에서 Pocket PC 2003으로 업그레이드하는 경우 장치의 Data Backup(데이터 백업) 유틸리티나 ActiveSync의 **Backup/Restore**(백업/복원) 옵션을 사용해서 파일을 백업하지 마십시오. 이렇게 하면 업그레이드를 설치한 후에 데이터를 복원할 수 없습니다. Pocket PC 2003 시스템 업데이트의 지침에 따라 데이터를 백업하십시오.

데이터 손실을 방지하거나 최소화하려면 장치에 저장된 데이터를 주기적으로 백업해야 합니다. **ActiveSync**를 사용하여 장치의 파일을 컴퓨터의 파일과 동기화하십시오. **Windows** 탐색기를 사용하여 장치에서 컴퓨터로 파일을 드래그 앤 드롭하는 방법도 있습니다. 자세한 내용은 컴퓨터의 **ActiveSync** 도움말을 참조하십시오.

3

항목 3

정보 입력

입력 창을 사용한 텍스트 입력

화면에 직접 쓰기

화면에 직접 그리기

메시지 녹음

내 문장 사용

정보를 입력하는 방법에는 다음과 같은 네가지 옵션이 있습니다:

- 입력 창의 소프트 키보드나 기타 입력 방식을 사용하여 텍스트를 입력합니다.
- 스타일러스 펜으로 화면에 직접 씁니다.
- 스타일러스 펜으로 화면에 그림을 그립니다.
- 장치의 마이크를 이용하여 음성 메시지를 녹음합니다.

Microsoft® ActiveSync®를 사용하여 컴퓨터와 장치의 정보를 동기화하거나 복사합니다. ActiveSync에 대한 자세한 내용은 컴퓨터의 ActiveSync 도움말을 참조하십시오.

입력 창을 사용한 텍스트 입력

입력 창을 사용하여 장치의 프로그램에서 정보를 입력합니다. 소프트 키보드를 사용하여 입력하거나 문자 인식기(Letter Recognizer), 블록 인식기(Block Recognizer) 또는 필기체 인식기(Transcriber)를 사용하여 글자를 쓸 수 있습니다. 화면에 글자를 쓰면 활자체로 나타납니다.

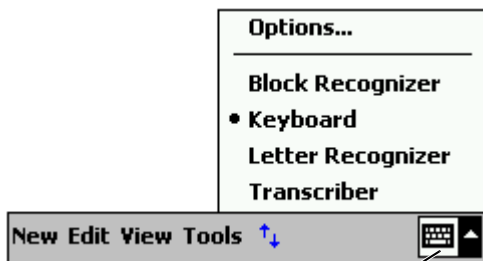

입력 창 아이콘

입력 창을 나타내거나 숨기려면 입력 창 아이콘을 누르십시오. 입력 창 아이콘 옆의 화살표를 누르면 입력 방식이 변경됩니다.

장치는 사용자가 입력 창에 입력하거나 펜으로 쓴 단어를 예상해서 입력 창 위에 단어를 제시합니다. 표시된 단어를 누르면 그 단어가 해당 위치에 삽입됩니다. 사용자가 단어를 많이 쓸 수록 장치는 많은 단어를 예상할 수 있게 됩니다.

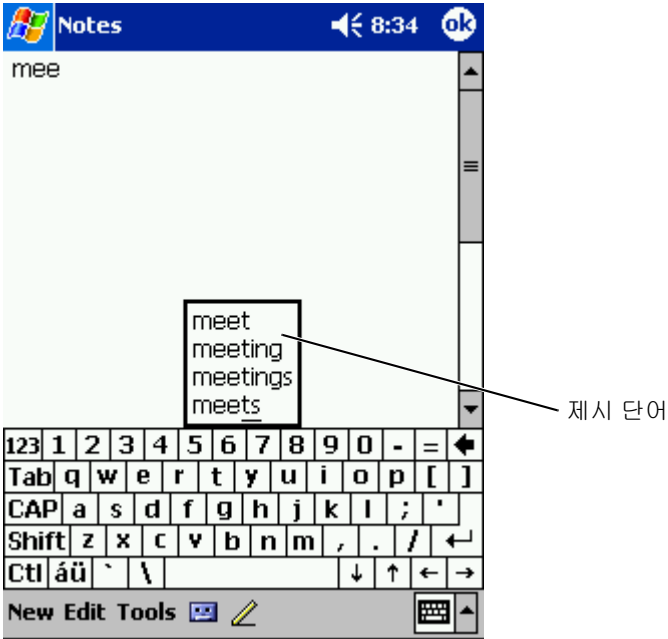

제시 단어 개수 옵션 등을 변경하려면:

- 1 **Start**(시작) 단추를 누른 다음 **Settings**(설정)을 누르십시오.
- 2 **Personal**(개인) 탭, **Input**(입력), **Word Completion**(단어 완성) 탭을 차례로 누르십시오.
- 3 원하는 설정을 선택한 다음 **OK**(확인)을 누르십시오.

소프트 키보드를 사용한 입력

- 1 입력 창 아이콘 옆의 화살표를 누른 다음 **Keyboard(키보드)**를 누르십시오.
- 2 스타일러스 펜으로 소프트 키의 키보드를 누르십시오.

문자 인식기

문자 인식기(**Letter Recognizer**)를 선택하면 스타일러스 펜을 사용하여 종이 위에 쓰듯이 화면 위에 글자를 쓸 수 있습니다.



주: 문자 인식기는 영어, 프랑스어, 독일어, 이탈리아어, 스페인어 운영 체제에 포함되어 있습니다. 다른 언어의 운영 체제에서는 문자 인식기가 지원되지 않습니다.

- 1 입력 창 아이콘 옆의 화살표를 누른 다음 **Letter Recognizer(문자 인식기)**를 누르십시오.
- 2 화면 하단에 표시된 줄에 스타일러스 펜으로 글자를 쓰십시오.

입력한 글자가 활자체로 변환됩니다. 문자 인식기 사용법에 대한 지침은 입력 영역 옆의 물음표 기호를 누르십시오.



주: 장치가 인식할 수 있는 문자 획을 입력하는 방법을 익히려면 **Demo(데모)**를 누르십시오.

블록 인식기

블록 인식기(**Block Recognizer**)를 선택하면 다른 장치에서 사용되는 것과 유사한 문자 획을 사용할 수 있습니다.

 주: 블록 인식기는 영어, 프랑스어, 독일어, 이탈리아어, 스페인어 운영 체제에 포함되어 있습니다. 다른 언어의 운영 체제에서는 블록 인식기가 지원되지 않습니다.

- 1 입력 창 아이콘 옆의 화살표를 누른 다음 **Block Recognizer**(블록 인식기)를 누르십시오.
- 2 화면 하단에 표시된 상자에 스타일러스 펜으로 해당 문자 획을 쓰십시오.

입력한 문자 획이 화면에서 활자체로 변환됩니다. 블록 인식기 사용법에 대한 지침은 입력 영역 옆의 물음표 기호를 누르십시오.

 주: 장치가 인식할 수 있는 문자 획을 입력하는 방법을 익히려면 **Demo**(데모)를 누르십시오.

필기체 인식기

필기체 인식기(**Transcriber**)를 선택하면 스타일러스 펜을 사용하여 종이 위에 쓰듯이 화면 위에 글자를 쓸 수 있습니다. 필기체 인식기는 문자 인식기나 블록 인식기와는 달리 문장을 쓰고 잠시 기다리면 글자를 활자체로 변환해줍니다.

 주: 필기체 인식기는 영어, 프랑스어, 독일어 운영 체제에 포함되어 있습니다. 다른 언어의 운영 체제에서는 필기체 인식기가 지원되지 않습니다.

- 1 입력 창 아이콘 옆의 화살표를 누른 다음 **Transcriber**(필기체 인식기)를 누르십시오.
- 2 스타일러스 펜으로 화면에 글자를 쓰십시오.

잠시 기다리면 필기체 인식기가 글자를 활자체로 변환합니다. 필기체 인식기 사용법에 대한 지침은 화면 우측 하단의 물음표 기호를 누르십시오.

활자체 텍스트 편집

활자체 텍스트를 편집하거나 서식을 설정하려면 먼저 텍스트를 선택해야 합니다:

- 1 스타일러스 펜으로 드래그하여 텍스트를 선택하십시오.
- 2 선택한 텍스트를 펜으로 누른 채 잠시 기다리십시오.
- 3 팝업 메뉴에서 원하는 편집 명령을 누르십시오.

화면 하단의 **Edit(편집)**을 눌러 편집 명령을 선택할 수도 있습니다.

화면에 직접 쓰기

Notes 프로그램 및 일부 프로그램의 **Notes(메모)** 탭과 같이 필기체를 입력할 수 있는 프로그램에서는 스타일러스 펜을 사용하여 화면에 직접 쓸 수 있습니다. 입력한 내용은 편집하거나 서식을 설정할 수 있으며, 나중에 텍스트로 변환할 수 있습니다.



주: 필기체를 입력할 수 있는 프로그램 중 일부는 펜 아이콘이 나타나지 않을 수도 있습니다. 이러한 프로그램에서 쓰기 모드로 전환하는 방법은 해당 설명서를 참조하십시오.

화면에 글자를 쓰려면 펜 아이콘을 눌러 쓰기 모드로 전환하십시오. 쓰기 모드로 전환하면 화면에 줄이 표시됩니다.



필기체 텍스트 편집

필기체 텍스트를 편집하거나 서식을 설정하려면 먼저 텍스트를 선택해야 합니다:

- 1 펜 아이콘을 눌러 선택을 해제하십시오.
- 2 스타일러스 펜으로 드래그하여 텍스트를 선택하십시오.
- 3 선택한 텍스트를 펜으로 누른 채 잠시 기다리십시오.
- 4 팝업 메뉴에서 원하는 편집 명령을 누르십시오.
화면 하단의 **Edit(편집)**을 눌러 편집 명령을 선택할 수도 있습니다.
- 5 펜 아이콘을 눌러 쓰기 모드로 다시 전환하십시오.

필기체 텍스트를 인쇄체로 변환하려면 **Tools(도구)**를 누른 다음 **Recognize(인식)**을 누르십시오.

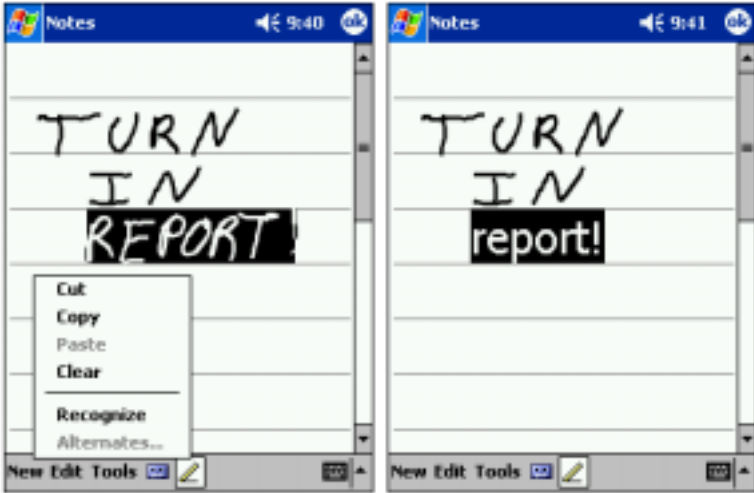

특정한 단어만 변환하려면, 원하는 부분을 선택한 다음 **Recognize(인식)**을 누르십시오(또는 선택한 단어를 누른 채 잠시 기다린 후 팝업 메뉴에서 **Recognize(인식)**을 누르십시오). 단어가 인식되지 않으면 인쇄체로 변환되지 않습니다.

단어가 잘못 변환된 경우, 대체 목록에서 다른 단어를 선택하거나 원래의 필기체 텍스트로 되돌릴 수 있습니다:

- 1 잘못 변환된 단어를 누른 채 잠시 기다리십시오.
- 2 팝업 메뉴에서 **Alternates(대체)**를 누르십시오.

대체 단어 목록이 표시된 메뉴가 나타납니다.

- 3 맞는 단어를 누르거나, 메뉴 상단의 필기체 텍스트를 눌러 원래의 필기체 텍스트로 되돌립니다.

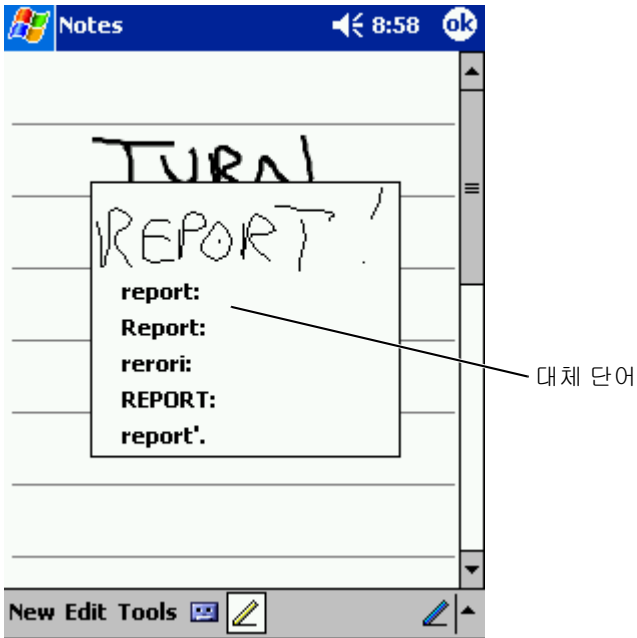

인식이 잘 되도록 하는 요령:

- 글자를 또박 또박 씁니다.
- 줄을 맞춰 쓰고 하행 문자는 줄 아래에 씁니다. "t"자를 쓰고 어포스트로피(')는 맨 윗줄 아래에 써서 혼동되지 않도록 합니다. 마침표와 쉼표는 줄 위에 찍습니다.
- **Tools(도구)** 메뉴를 사용하여 확대/축소율을 **300**퍼센트로 변경하면 인식이 높아집니다.
- 글자 사이의 간격은 좁히고 단어 사이의 간격은 넓혀서 단어의 시작과 끝이 쉽게 인식되도록 합니다.
- 하이픈이 있는 단어, 액센트와 같은 특수 문자를 사용하는 외래어와 일부 구두점은 변환되지 않습니다.

- 단어가 한번 인식되면 필기체 텍스트를 추가하여 변경할 수 없기 때문에 단어를 지우고 새로 써야 합니다.

화면에 직접 그리기

화면에 쓰는 것과 동일한 방법으로 화면에 그리면 됩니다. 단, 그림을 선택하고 편집하는 방법과 필기체 텍스트를 선택하고 편집하는 방법은 다릅니다. 예를 들어, 그림을 선택하여 크기를 조정할 수 있는 반면 필기체 텍스트는 불가능합니다.

그림 그리기



주: 그림을 확대/축소하려면 **Tools(도구)**를 누른 다음 확대/축소 비율을 누르십시오.

화면에 표시된 줄 3개를 한꺼번에 지나는 선을 그리십시오. 그림 상자가 나타납니다. 이 때 그림 상자를 누르거나 상자 안쪽에 긁는 선은 그림이 됩니다. 줄 3개를 지나지 않는 그림은 필기체 텍스트로 간주됩니다.



그림 편집

그림을 편집하거나 서식을 설정하려면 먼저 그림을 선택해야 합니다:

- 1 스타일러스 펜으로 그림을 누른 채 잠시 기다리면 선택 핸들이 나타납니다.

여러 개의 그림을 선택하려면 펜 아이콘의 선택을 해제하고 그림들을 스타일러스 펜으로 드래그하십시오.

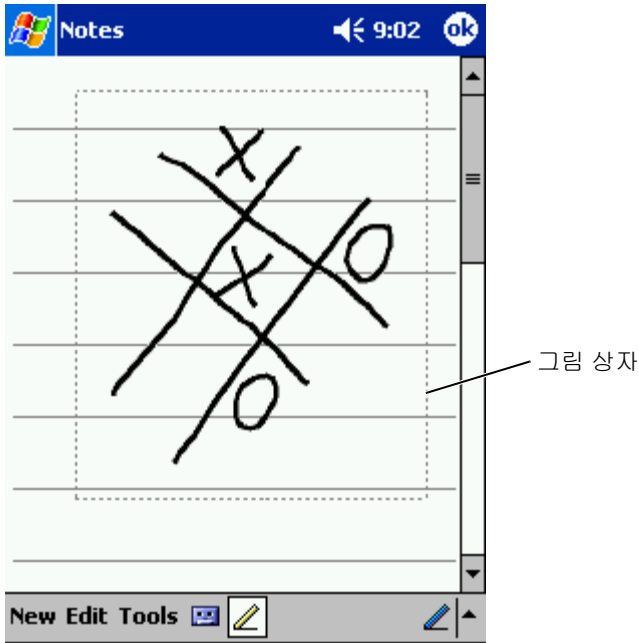
- 2 선택한 그림을 스타일러스 펜으로 누른 채 잠시 기다린 후 팝업 메뉴가 나타나면 편집 명령을 누르십시오.

- 3 선택한 그림을 스타일러스 펜으로 누른 채 잠시 기다리면 팝업 메뉴를 사용하여 자르기, 복사, 붙여넣기 작업을 수행할 수 있습니다.

화면 하단의 **Edit(편집)**을 눌러 편집 명령을 선택할 수도 있습니다.

그림의 크기를 조정하려면 펜 아이콘 선택이 해제되어 있는지 확인한 후 선택 핸들을 드래그하십시오.

메시지 녹음

화면에 글씨를 쓰거나 그림을 그릴 수 있는 프로그램이라면 갑자기 떠오른 생각, 연상 문구, 전화 번호 등을 재빨리 음성으로 녹음할 수 있습니다. 일정, 작업 및 연락처에서도 **Notes(메모)** 탭을 사용하면 음성을 녹음할 수 있습니다. **Notes** 프로그램에서는 음성만 따로 저장할 수도 있고, 필기체 메모와 음성을 같이 저장할 수도 있습니다. 메모에 음성을 녹음하려면 먼저 메모를 열어야 합니다. **Inbox** 프로그램에서는 전자 우편 메시지에 음성을 녹음할 수 있습니다.

메시지를 녹음하려면:

- 1 마이크를 입이나 녹음할 곳에 가까이 댁니다.
- 2 장치 옆에 있는 녹음 단추를 누른채 잠시 기다리면 뽁 소리가 납니다.
- 3 녹음 단추를 누른 상태에서 녹음하십시오.
- 4 녹음이 끝나면 녹음 단추에서 손을 떼십시오.

장치에서 뽁 소리가 두 번 납니다. 새로운 녹음 파일이 메모 목록에 나타나거나 내장된 아이콘으로 등록됩니다.



주: 녹음 도구 모음에 있는 녹음 아이콘을 눌러서 녹음하는 방법도 있습니다.

녹음한 내용을 재생하려면 목록에 있는 녹음 파일 이름을 누르거나 메모에서 스피커 아이콘을 누르십시오.

내 문장 사용

받은 편지함이나 MSN 메신저를 사용하는 도중에 내 문장을 사용하면 미리 정해진 메시지나 자주 쓰는 메시지를 재빨리 입력할 수 있습니다. 메시지를 삽입하려면 **My Text**(내 문장)을 누른 다음 메시지를 누르십시오.



 주: 내 문장 메시지는 삽입한 후에 편집할 수 있습니다.

내 문장 메시지를 편집하려면:

- 1 받은 편지함이나 MSN 메신저에서 **Tools**(도구)를 누르십시오.
- 2 **Edit My Text Messages**(내 문장 메시지 편집)를 누르십시오.
- 3 변경한 다음 **OK**(확인)을 누르십시오.

4

항목 4

설정 조정

개인 탭

시스템 탭

연결 탭

장치 설정을 업무 방식에 맞게 조정할 수 있습니다. 사용 가능한 옵션을 보려면 **Start(시작)** 단추를 누른 다음 **Settings(설정)**을 누르십시오.



주: 장치 기능에 따라 탭 또는 탭 항목이 추가되기도 합니다.

설정 조정에 대한 자세한 내용은 장치에 있는 **Pocket PC** 도움말을 참조하십시오(**Start(시작)** 단추, **Help(도움말)** 누르기).

개인 탭

- **Button(단추)** — 하드웨어 단추를 눌러 시작할 프로그램을 지정합니다.
- **Input(입력)** — 입력 방식, 단어 완성 및 기타 옵션의 설정을 변경합니다.
- **Menus(메뉴)** — 시작(**Start**) 메뉴의 항목을 추가/삭제합니다.
- **Navigator Button(탐색 단추)** — 탐색 단추의 가운데를 누르면 키보드에서 <Enter> 키를 누르는 것과 비슷한 동작이 수행되도록 장치를 구성합니다.
- **Owner Information(사용자 정보)** — 사용자의 연락처를 입력합니다.
- **Password(암호)** — 장치에 저장된 데이터를 보호하기 위한 암호를 설정합니다.
- **Sounds & Notification(사운드 및 알림)** — 볼륨을 조절하고 알림을 설정합니다. 자세한 내용은 76페이지의 「알림」을 참조하십시오.
- **Today(오늘)** — 오늘 화면의 모양과 표시할 정보를 사용자가 지정합니다.

시스템 탭

- **About(정보)** — Microsoft® Pocket PC 및 장치에 대한 정보가 표시됩니다.
- **Brightness(밝기)** — 절전을 위해 밝기 설정을 조정합니다.

- **Certificates(인증서)** — 장치에 저장된 인증서를 표시하거나 삭제합니다. 인증서는 사용자와 컴퓨터를 구분하므로써 다른 사용자가 무단으로 데이터를 사용하는 것을 방지해줍니다.
- **Clock(시계)** — 시간을 변경하거나 알람을 설정합니다.
- **Microphone(마이크로폰)** — 녹음 음량을 조절합니다.
- **Power(전원)** — 전지 또는 충전 상태를 확인합니다. 장치의 전원을 끄기 전에 유휴 상태 시간을 설정합니다.
- **Regional Settings(지역 설정)** — 통화, 시간, 날짜와 같은 지역 설정의 형식을 변경합니다.
- **Remove Programs(프로그램 제거)** — 프로그램을 장치에서 제거합니다. 자세한 내용은 77페이지의 「프로그램 추가 및 제거」를 참조하십시오.
- **Screen(화면)** — 화면을 눌러도 장치가 제때에 응답하지 않을 때 화면을 조정합니다.
- **Switcher Bar(전환기 표시줄)** — Switcher Bar 프로그램 시작 유틸리티의 설정을 조정합니다.
- **System Information(시스템 정보)** — 장치에 대한 기술 정보가 표시됩니다.

연결 탭

- **Beam(적외선)** — 다른 장치의 적외선을 수신합니다.
- **Bluetooth** — Bluetooth™ 라디오를 켜거나 끄고, 장치를 연결하거나 편집합니다. Bluetooth 라디오는 기본적으로 꺼져있습니다.
- **Connections(연결)** — 모뎀 또는 서버 연결을 추가하고 구성합니다.
- **Wireless Ethernet(무선 이더넷)** — 네트워크 어댑터 설정을 구성합니다.

5

항목 5

Microsoft[®] ActiveSync[®] 사용

ActiveSync 정보

ActiveSync 설치 및 사용

ActiveSync 정보

ActiveSync를 사용하여 컴퓨터와 장치 간에 정보를 동기화할 수 있습니다. 동기화 작업은 장치의 데이터와 컴퓨터의 데이터를 비교한 후 양쪽의 데이터를 최신 정보로 업데이트하는 작업입니다. 예:

- 장치의 **Microsoft Pocket Outlook** 데이터를 컴퓨터에 저장된 **Microsoft Outlook** 데이터와 동기화시켜 최신 버전으로 유지합니다.
- 장치와 컴퓨터 간에 **Microsoft Word** 파일과 **Microsoft Excel** 파일을 동기화합니다. 파일 형식도 자동으로 변환됩니다.



주: 원래 ActiveSync는 모든 정보 유형을 자동으로 동기화하지 않습니다. ActiveSync 옵션을 변경하여 특정한 정보 유형을 동기화하도록 할 수 있습니다.

이 밖에도 **ActiveSync**로 다음과 같은 작업을 수행할 수 있습니다:

- 장치 데이터를 백업하고 복원합니다.
- ➡ **주의사항:** Pocket PC 2002에서 Pocket PC 2003으로 업그레이드하는 경우 장치의 Data Backup(데이터 백업) 유틸리티나 ActiveSync의 Backup/Restore(백업/복원) 옵션을 사용해서 파일을 백업하지 마십시오. 이렇게 하면 업그레이드 설치 후에 데이터를 복원할 수 없습니다. Pocket PC 2003 시스템 업데이트에 들어 있는 지침에 따라 데이터를 백업하십시오.
- 장치와 컴퓨터 간에 파일을 복사합니다(동기화 아님).
- 동기화 시기를 제어하는 동기화 모드를 선택합니다. 예를 들어, 동기화 작업을 지속적으로 수행하거나 동기화 명령을 선택한 경우에만 실행되도록 할 수도 있습니다.
- 동기화할 정보 유형을 선택하고 동기화할 데이터 양을 조절합니다. 예를 들어, 동기화할 지난주 약속의 개수를 선택할 수 있습니다.

데이터를 동기화하려면 **ActiveSync**의 **Microsoft Windows®** 버전과 **Pocket PC** 버전이 모두 필요합니다. **Dell™ Companion CD**의 **ActiveSync Windows** 버전을 컴퓨터에 설치하십시오. 장치에는 **Pocket PC** 버전이 이미 설치되어 있습니다.

ActiveSync 설치 및 사용

ActiveSync를 설치하려면:

- 1 Dell Companion CD를 넣으십시오.
- 2 노란색 삼각형 표시를 클릭하여 기본 메뉴에 액세스합니다.
- 3 **Start Here(시작)**을 누르십시오.
- 4 **Install ActiveSync(ActiveSync 설치)**를 누른 다음 화면의 지시사항에 따르십시오.

설치가 완료되면 **ActiveSync** 설치 마법사가 나타나고 컴퓨터에 장치를 연결하는 방법과 파트너십을 설정하는 방법을 알려줍니다. 이제 장치와 컴퓨터 간에 정보를 동기화하고 동기화 설정을 사용자가 지정할 수 있습니다. 마법사를 종료하면 최초의 동기화 작업이 자동으로 시작됩니다.

맨 처음 동기화할 때 컴퓨터의 **Outlook**에 저장된 정보가 장치의 일정, 연락처, 작업으로 복사됩니다.

ActiveSync를 설정하고 최초의 동기화 작업을 마친 후부터는 장치에서 동기화를 시작할 수 있습니다. 장치에서 **ActiveSync**로 전환하려면 **Start(시작)** 단추를 누른 다음 **ActiveSync**를 누릅니다. 무선 LAN 카드가 있는 경우 장치를 원격으로 동기화할 수 있습니다.

장치의 **ActiveSync**를 사용하는 방법을 보려면 장치에서 **ActiveSync**를 열고 **Start(시작)** 단추를 누른 다음 **Help(도움말)**을 누르십시오.

컴퓨터에서 **ActiveSync**를 사용하는 방법을 보려면 컴퓨터에서 **ActiveSync**를 열고 **Help(도움말)**→ **Microsoft ActiveSync Help(Microsoft ActiveSync 도움말)**을 누르십시오.

6

항목 6

일정 관리 및 통신

Microsoft® Pocket Outlook 정보

일정

연락처

작업

메모

받은 편지함

알림

Microsoft® Pocket Outlook 정보

Pocket Outlook은 일정(Calendar), 연락처(Contacts), 작업(Tasks), 받은 편지함(Inbox) 및 메모(Notes)로 구성되어 있습니다. 이 프로그램들은 개별적으로 사용할 수도 있고 함께 사용할 수도 있습니다. 예를 들어, 받은 편지함에서 연락처에 저장된 전자 우편 주소로 편지를 보낼 수 있습니다.

Microsoft ActiveSync®를 사용하여 컴퓨터에 있는 Microsoft Outlook 또는 Microsoft Exchange 정보를 장치와 동기화할 수 있습니다. 또한, 이 정보를 Microsoft Exchange 서버와 직접 동기화할 수도 있습니다.

ActiveSync에서 매번 동기화 작업을 수행할 때마다 장치와 컴퓨터/서버의 변경 사항을 비교하고 두 컴퓨터 모두를 최신 정보로 업데이트합니다. ActiveSync 사용법에 대한 자세한 내용은 컴퓨터의 ActiveSync 도움말을 참조하십시오.

Start(시작) 메뉴를 통해 다음 프로그램 중 원하는 프로그램으로 전환할 수 있습니다.

일정

일정을 사용하여 모임, 행사 등의 약속을 관리합니다. 약속은 여러 가지 형식(회의록, 일별, 주별, 월별, 연별)으로 표시할 수 있으며, 보기 메뉴를 사용하면 쉽게 전환할 수 있습니다. 오늘 아이콘을 누르면 오늘 날짜가 나타납니다.

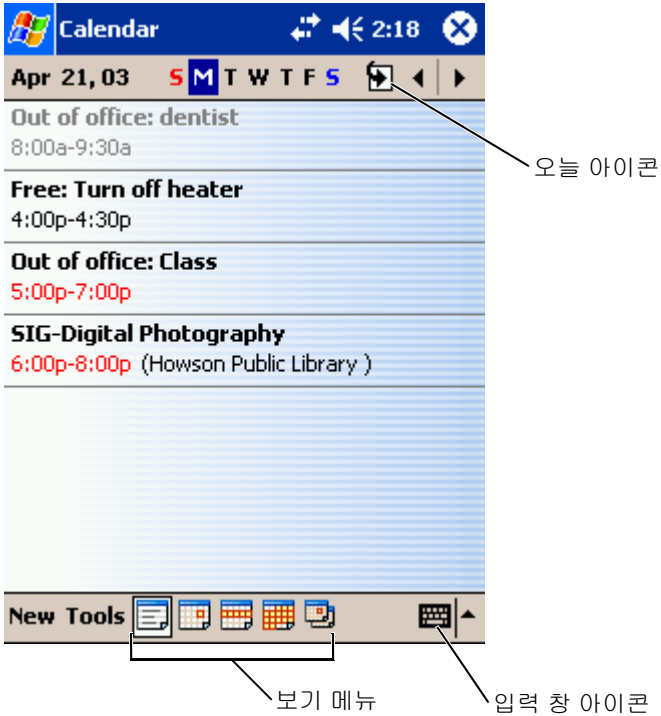

 주: 한 주를 시작하는 요일을 바꾸는 등 일정을 사용자가 지정하려면 Tools(도구)를 누른 다음 Options(옵션)을 누르십시오.

약속을 작성하려면:

- 1 일별 또는 주별 보기에서 원하는 약속 날짜와 시간을 누르십시오.
- 2 **New(새로 만들기)**를 누르십시오.
- 3 필드는 눌러서 선택합니다. 선택한 필드에 대한 설명과 위치를 입력 창을 이용하여 입력하십시오.
- 4 날짜 및 시간을 누르면 내용을 변경할 수 있습니다.

- 5 사용 가능한 필드를 모두 보려면 입력 창 아이콘을 눌러 입력 창을 숨기십시오. 필요에 따라 나머지 정보를 입력하십시오.
- 6 메모를 추가하려면 **Notes(메모)** 탭을 누르십시오.
텍스트, 그림을 입력하거나 녹음 파일을 만들 수도 있습니다. 메모 작성에 대한 자세한 내용은 68페이지의 「메모」를 참조하십시오.
- 7 정보 입력이 모두 끝났으면 **OK(확인)**을 눌러 일정으로 돌아갑니다.

약속 알림 기능은 약속 설정에서 **Remind me(알림)**을 선택하십시오. 알림 기능은 사운드 및 알림 아이콘을 사용하여 구성할 수 있습니다. 자세한 내용은 76페이지의 「알림」을 참조하십시오.

요약 화면 사용

일정 화면에서 약속을 누르면 요약 화면이 나타납니다. 약속을 변경하려면 **Edit(편집)**을 누르십시오.

모임 요청 작성

일정을 사용하여 다른 **Outlook** 또는 **Pocket Outlook** 사용자와 모임 일정을 잡을 수 있습니다. 받은 편지함을 동기화하거나 전자 우편 서버에 접속할 때 모임 요청이 자동으로 작성됩니다. 모임 요청 전송 방법을 설정하려면 **Tools(도구)**를 누른 다음 **Options(옵션)**을 누르십시오. **ActiveSync**로 전자 우편을 보내고 받으려면 **ActiveSync**를 선택하십시오.

모임 일정을 잡으려면:

- 1 약속을 작성하십시오.
- 2 **Appointment(약속)** 탭에서 입력 창을 눌러 숨긴 다음 **Attendees(참석자)**를 누르십시오.

연락처에 입력한 전자 우편 주소 목록이 **Attendees(참석자)** 필드에 나타납니다.

- 3 모임 참석자를 선택하십시오.

모임 통지가 자동으로 작성되어 **Outbox(보낼 편지함)** 폴더로 이동합니다.

모임 요청 편지를 보내고 받는 자세한 내용은 **Start(시작)** 단추를 누르고 **Help(도움말)**, **Calendar(일정)/Inbox(받은 편지함)**을 차례로 누르십시오.

연락처

연락처를 사용하여 친구와 회사 동료의 정보를 관리합니다. 적외선 포트를 사용하면 연락처에 있는 정보를 다른 장치 사용자들과 쉽게 공유할 수 있습니다.

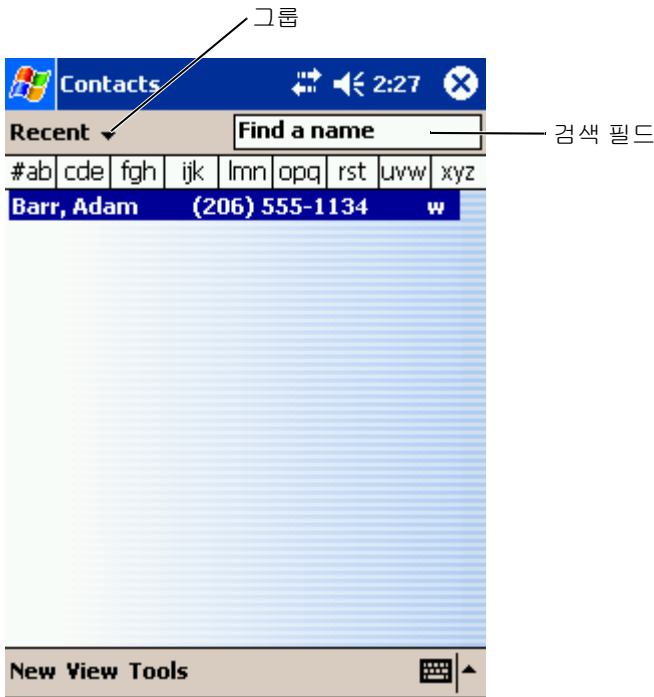

 주: 목록에 정보를 표시하는 방법을 변경하려면 **Tools(도구)**를 누른 다음 **Options(옵션)**을 누르십시오

연락처를 작성하려면:

- 1 **Start(시작)** 단추를 누른 다음 **Contacts(연락처)**를 누르십시오.
- 2 **New(새로 만들기)**를 누르십시오.
- 3 입력 창에서 이름과 연락처를 입력하십시오. 아래로 스크롤하면 필드를 모두 볼 수 있습니다.
- 4 연락처를 그룹으로 분류하려면 **Categories(그룹)**을 누른 다음 목록에서 그룹을 선택하십시오.
연락처 목록을 그룹별로 표시할 수 있습니다.
- 5 메모를 추가하려면 **Notes(메모)** 탭을 누르십시오. 텍스트, 그림을 입력하거나 녹음 파일을 만들 수도 있습니다. 메모 작성에 대한 자세한 내용은 68페이지의 「메모」를 참조하십시오.
- 6 정보 입력이 모두 끝났으면 **OK(확인)**을 눌러 일정으로 돌아갑니다.

연락처 찾기

연락처를 찾는 방법은 다음과 같습니다:

- 연락처 화면에서 탐색 표시줄 아래의 필드에 연락처 이름을 입력합니다. 모든 연락처를 보려면 상자에 아무 이름도 입력하지 않거나 상자 오른쪽의 화살표를 누르십시오.
- 연락처 화면에서 그룹 목록을 누른 다음 그룹을 선택하십시오(**All Contacts(모든 연락처)**가 기본으로 표시됩니다). 모든 연락처를 다시 보려면 **All Contacts(모든 연락처)**를 누르십시오. 그룹으로 분류되지 않은 연락처를 보려면 **None(없음)**을 선택하십시오.
- 연락처를 회사 이름별로 보려면 연락처 목록에서 **View(보기)**를 누른 다음 **By Company(회사별)**을 누르십시오. 회사 이름 오른쪽에 근무하는 사람의 연락처 수가 표시됩니다.
- **Start(시작)** 단추, **Find(찾기)**를 누른 다음 연락할 사람의 이름을 입력하십시오. **Type(입력)** 드롭 다운 메뉴에서 **Contacts(연락처)**를 누른 다음 **Go(이동)**을 누르십시오.

요약 화면 사용

연락처 목록에서 연락처를 누르면 요약 화면이 표시됩니다. 연락처 정보를 변경하려면 **Edit(편집)**을 누르십시오.

작업

 주: 목록에 정보를 표시하는 방법을 변경하려면 **Tools(도구)**를 누른 다음 **Options(옵션)**을 누르십시오

작업 화면에서 할 일 목록을 관리합니다.

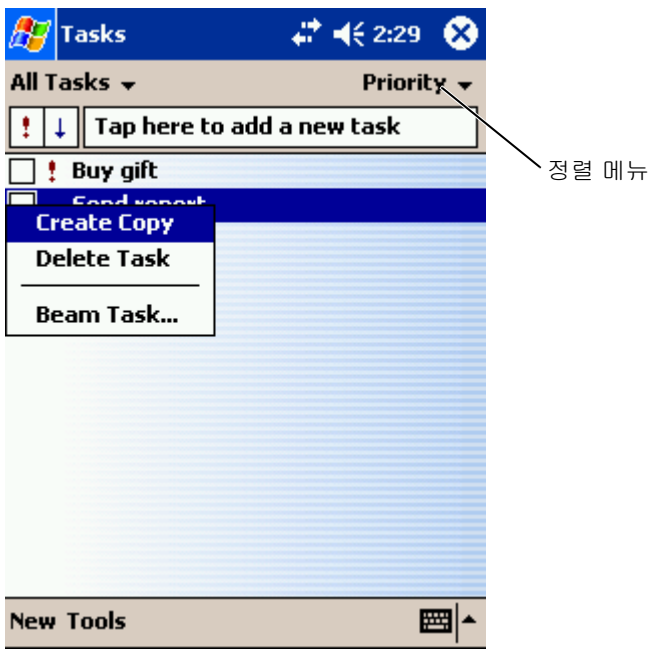

작업을 작성하려면:

- 1 **Start(시작)** 단추를 누른 다음 **Tasks(작업)**을 누르십시오.
- 2 **New(새로 만들기)**를 누르십시오.
- 3 입력 창에 설명을 입력하십시오.
- 4 필요에 따라 시작일, 종료일 또는 기타 정보를 해당 필드를 누른 후 입력하십시오. 입력 창 아이콘을 눌러 숨기면 필드가 모두 나타납니다.
- 5 작업을 그룹으로 분류하려면 **Categories(그룹)**을 누른 다음 목록에서 그룹을 선택하십시오. 작업 목록을 그룹별로 표시할 수 있습니다.
- 6 메모를 추가하려면 **Notes(메모)** 탭을 누르십시오. 텍스트, 그림을 입력하거나 녹음 파일을 만들 수도 있습니다. 메모 작성에 대한 자세한 내용은 68페이지의 「메모」를 참조하십시오.
- 7 정보 입력이 모두 끝났으면 **OK(확인)**을 눌러 일정으로 돌아갑니다.



주: 주제만으로 작업을 빠르게 작성하려면 **Tools(도구)**를 누른 다음 **Entry Bar(항목 표시줄)**을 누르십시오. Tap here to add a new task(여기를 눌러 새 작업 추가)를 누른 후 작업 정보를 입력하십시오.

메모

메모를 사용하여 갑자기 떠오른 생각, 연상 문구, 아이디어, 그림, 전화 번호 등을 그때 그때 기록해 둘 수 있습니다. 메모는 글로 작성하거나 녹음 파일을 만들 수 있습니다. 메모에 녹음 파일을 추가할 수도 있습니다. 메모가 열려 있는 상태에서 녹음을 하면 메모에 아이콘으로 녹음 파일이 있음을 표시합니다. 메모가 열려 있지 않은 상태에서는 녹음한 내용이 따로 저장됩니다.

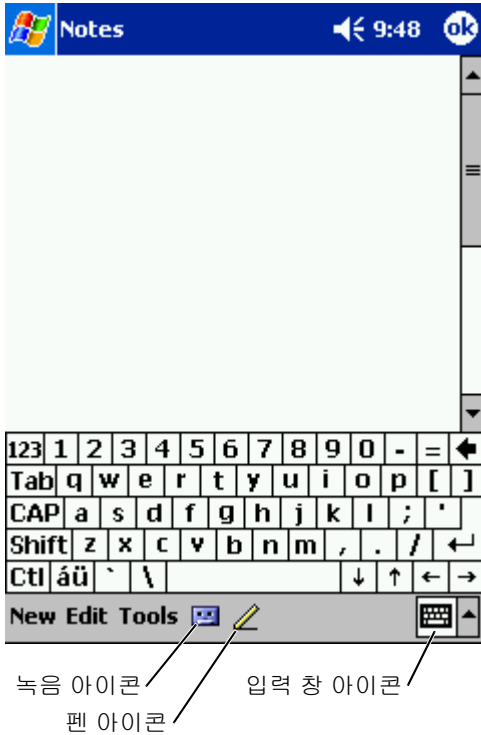

메모를 작성하려면:

- 1 **Start(시작)** 메뉴를 누른 다음 **Notes(메모)**를 누르십시오.
- 2 **New(새로 만들기)**를 누르십시오.
- 3 쓰기, 그리기, 입력하기, 녹음하기의 방법으로 메모를 작성하십시오. 입력 창 사용법, 화면에 쓰기 및 그리기 방법, 녹음 방법은 39페이지의 「정보 입력」을 참조하십시오.

받은 편지함

받은 편지함을 사용하여 전자 우편을 보내고 받습니다.

- 컴퓨터에서 **Exchange** 또는 **Outlook**을 사용하여 전자 우편을 동기화합니다.
- **ISP** 또는 네트워크를 통해 전자 우편 서버에 직접 연결하여 전자 우편을 보내고 받습니다.

전자 우편 동기화

ActiveSync에서 받은 편지함 동기화 기능을 사용하면 다른 데이터와 함께 전자 우편을 동기화할 수 있습니다. 받은 편지함 동기화 기능을 사용하는 방법은 컴퓨터의 **ActiveSync** 도움말을 참조하십시오.



주: 컴퓨터에서 멀리 떨어진 곳에서도 전자 우편을 동기화할 수 있습니다. 자세한 내용은 105페이지의 「연결」을 참조하십시오.

동기화 절차:

- 컴퓨터에 있는 **Exchange** 또는 **Outlook** 전자 우편 폴더에서 장치에 있는 받은 편지함의 **ActiveSync** 폴더로 편지를 복사합니다. 기본적으로 다음과 같이 편지를 받습니다:
 - 지난 **3일** 동안 받은 편지
 - 각 편지의 맨 앞부터 **100줄**까지의 내용
 - **100KB** 미만의 첨부 파일
- 장치의 **Outbox**(보낼 편지함) 폴더에 들어 있는 편지는 컴퓨터의 **Exchange** 또는 **Outlook**으로 전송된 후 여기에서 내보냅니다.
- 컴퓨터의 하위 폴더에 들어 있는 편지를 전송하려면 **ActiveSync**에서 선택해야 합니다.

전자 우편 서버에 직접 연결

전자 우편을 컴퓨터와 동기화하는 것 이외에도, 장치에 장착된 모뎀이나 네트워크 카드를 통해 전자 우편 서버로 연결하여 편지를 보내고 받을 수 있습니다. 전자 우편 서버에 연결하려면 네트워크 또는 **ISP**와 원격 연결을 설정해야 합니다. 자세한 내용은 **105**페이지의 「연결」을 참조하십시오.

전자 우편 서버에 연결할 경우:

- 새 편지가 장치의 **Inbox(받은 편지함)** 폴더로 다운로드됩니다.
- 장치의 **Outbox(보낼 편지함)** 폴더에 있는 편지가 전달됩니다.
- 전자 우편 서버에서 삭제된 편지는 장치의 **Inbox(받은 편지함)** 폴더에서도 삭제됩니다.

전자 우편 서버에서 직접 받은 편지는 컴퓨터가 아니라 전자 우편 서버로 링크됩니다. 장치에서 삭제한 편지는 그 다음에 전자 우편 서버에 연결할 때 서버에서도 삭제됩니다(**ActiveSync**에서 해당 항목을 설정한 경우).

온라인 상태에서 작업 중일 때는 전자 우편 서버에 연결된 상태에서 직접 편지를 읽고 응답할 수 있습니다. **Send(보내기)**를 누르면 편지가 즉시 전송되기 때문에 장치 공간을 차지하지 않습니다.

새 편지의 머리글 또는 일부분만 다운로드한 상태에서 전자 우편 서버와의 연결을 해제한 후에 전체를 다운로드할 편지를 결정합니다. 다음 번 연결시, 사용자가 불러올 대상으로 표시해 놓은 편지가 받은 편지함으로 다운로드되고 작성해 놓은 편지는 전송됩니다.

편지 목록 사용

받은 편지가 편지 목록에 표시됩니다. 기본적으로 가장 최근에 받은 편지가 목록 맨 위에 표시됩니다.

받은 편지를 누르면 열립니다. 읽지 않은 편지는 굵은체로 표시됩니다.

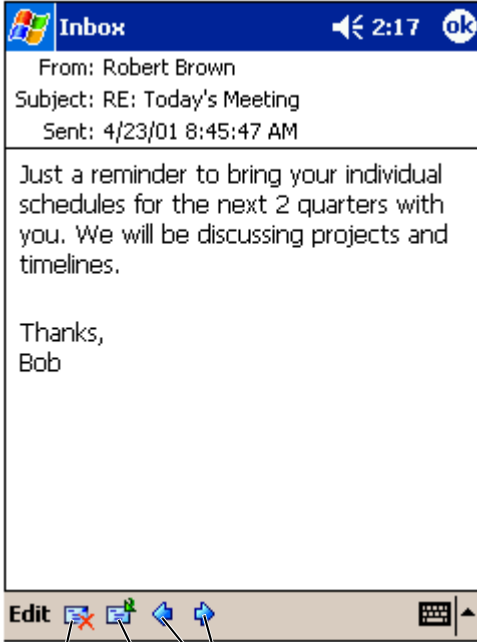

삭제 아이콘
전달 아이콘
이전/다음 편지

전자 우편 서버에 연결하거나 컴퓨터와 동기화할 때 기본적으로 다음과 같이 편지를 받습니다:

- 지난 5일 간 받은 편지
- 각 새 편지의 맨 앞부터 100줄까지의 내용
- 100KB 미만의 첨부 파일

편지 원본은 전자 우편 서버나 컴퓨터에 그대로 남습니다. 다음에 동기화하거나 전자 우편 서버에 연결할 때 불러올 편지를 표시해 두십시오. 편지 목록에서 불러올 편지를 누른 채 잠시 기다리십시오. 팝업 메뉴가 나타나면 **Mark for Download(다운로드 표시)**를 누르십시오. 받은 편지함 목록에는 편지 상태가 아이콘으로 표시됩니다.

서비스를 설정하거나 동기화 옵션을 선택하여 다운로드 방식을 지정할 수 있습니다. 언제든지 다음과 같은 방법을 통해 설정을 변경할 수 있습니다:

- **ActiveSync** 옵션을 사용하여 받은 편지함 동기화 옵션을 변경하십시오. 자세한 내용은 컴퓨터에 있는 **ActiveSync** 도움말을 참조하십시오.
- 장치의 받은 편지함에서 직접 전자 우편 연결 옵션을 변경하십시오. **Tools(도구)**, **Options(옵션)**을 차례로 누르십시오. **Service(서비스)** 탭에서 변경할 서비스를 누르십시오. 해당 서비스를 누른 채 잠시 기다린 후 **Delete(삭제)**를 선택하면 서비스가 삭제됩니다.

편지 작성

편지를 작성하려면:

- 1 **Start(시작)** 단추를 누른 다음 **Inbox(받은 편지함)**을 누르십시오.
- 2 **New(새로 만들기)**를 누르십시오.

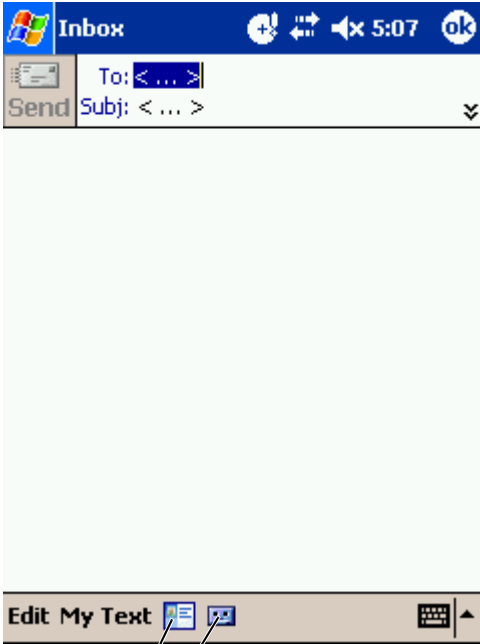

연락처 아이콘
녹음 아이콘

- 3 **To(받는 사람)** 필드에서 수신자의 전자 우편 주소를 입력하십시오. 여러 명일 경우에는 세미콜론(;)으로 구분합니다. 또는 연락처 아이콘을 누른 다음 연락처 목록에서 이름을 선택하십시오.



주: 연락처의 전자 우편 필드에 입력된 모든 전자 우편 주소가 주소록에 나타납니다.

- 4 편지를 작성하십시오. 미리 정해 놓은 메시지나 자주 쓰는 메시지는 **My Text**(내 문장)을 눌러 선택하면 입력됩니다.
- 5 편지 작성이 끝났으면 **Send**(보내기)를 누르십시오.

오프라인 상태인 경우에는 작성한 편지가 **Outbox**(보낼 편지함) 폴더로 이동되어 다음번 연결시 전송됩니다.

전자 우편 및 폴더 관리

기본적으로 생성한 각 서비스는 다섯 개 폴더 중 하나에 표시됩니다.

Inbox(받은 편지함), **Deleted Items**(지운 편지함), **Drafts**(임시 보관함), **Outbox**(보낼 편지함) 또는 **Sent Items**(보낸 편지함) 등의 폴더가 사용됩니다. **Deleted Items**(지운 편지함) 폴더에는 장치에서 삭제한 편지가 보관됩니다. **Deleted Items**(지운 편지함) 폴더와 **Sent Items**(보낸 편지함) 폴더는 선택한 옵션에 따라 다르게 작동합니다. 옵션을 변경하려면 편지 목록에서 **Tools**(도구)를 누른 다음 **Options**(옵션)을 누르십시오. **Message**(편지) 탭에서 원하는 옵션을 선택하십시오.

폴더를 새로 만들려면 **Tools**(도구), **Manage Folders**(폴더 관리)를 차례로 누르십시오. 편지를 다른 폴더로 이동하려면 편지 목록에서 편지를 스타일러스 펜으로 누른 채 잠시 기다린 후 팝업 메뉴가 나타나면 **Move to**(폴더로 이동)을 누르십시오.

전자 우편 서버로 직접 연결시 폴더의 작동

폴더는 **ActiveSync**, **POP3**, **IMAP4** 중에서 무엇을 사용하는지에 따라 기능이 달라집니다.

- **ActiveSync**를 사용하는 경우, **Outlook**의 **Inbox**(받은 편지함) 폴더의 편지가 장치와 자동으로 동기화됩니다. 다른 폴더도 **ActiveSync**에서 지정하기만 하면 동기화할 수 있습니다. 그런 다음 사용자가 만든 폴더와 옮긴 편지도 서버에 반영됩니다. 예를 들어, **Inbox**(받은 편지함) 폴더에서 **Family**(가족) 폴더로 편지를 옮기고 **Family**(가족) 폴더를 동기화하도록 지정한 경우, 서버는 **Family**(가족) 폴더를 복사한 후 이 폴더로 편지를 복사합니다. 그러면 컴퓨터가 멀리 떨어져 있어도 편지를 읽을 수 있게 됩니다.
- **POP3**를 사용하는 경우, 편지를 사용자가 직접 생성한 폴더로 이동시키면 장치의 편지와 전자 우편 서버에 복사한 편지 사이의 링크가 깨집니다. 이러한 경우, 그 다음에 전자 우편 서버에 연결했을 때 서버의 받은 편지함에 있는 편지가 장치의 받은 편지함에 없으면 그 편지는 지워집니다. 이렇게 해야 같은 편지가 여러 개 생기는 것을 방지할 수 있습니다. 단, 장치 이외의 곳에서 생성한 폴더로 편지를 이동하면 그 편지에는 더 이상 액세스할 수 없습니다.

- **IMAP4**를 사용하는 경우, 사용자가 만든 폴더와 옮긴 편지도 서버에 반영됩니다. 그러므로, 연결되는 위치가 장치 또는 컴퓨터인 것과 상관없이 전자 우편 서버에 연결하기만 하면 편지를 사용할 수 있습니다. 서버에 연결하면 새 폴더를 만들거나 폴더 이름을 변경/삭제할 때마다 폴더의 동기화가 이루어집니다.

알림

할 일을 미리 알려주도록 장치를 설정할 수 있습니다. 예를 들어, 일정(Calendar)에 약속, 작업(Tasks)에 종료일, 시계(Clock)에 알람을 설정한 경우, 다음과 같은 방식으로 알려줍니다:

- 화면에 메시지 상자가 나타납니다.
- 사용자 지정한 사운드가 울립니다.
- 장치 표시등이 깜박입니다.

장치에 미리 알림 기능과 사운드를 구성하려면:

- 1 **Start(시작)** 단추를 누른 다음 **Settings(설정)**을 누르십시오.
- 2 **Personal(개인)** 탭에서 **Sounds & Notifications(사운드 및 알림)**을 누르십시오.
 - **Volume(볼륨)** 탭 — 볼륨을 조정하고 사운드를 활성화합니다.
 - **Notifications(알림)** 탭 — 특정 이벤트에 대한 알림을 설정합니다.

7

항목 7

프로그램 추가 및 제거

Microsoft® ActiveSync®를 사용하여 프로그램 추가
인터넷에서 프로그램 다운로드
시작 메뉴에 프로그램 추가
프로그램 제거

장치 제조시 설치된 프로그램은 ROM에 저장되어 있습니다. 이 프로그램은 제거할 수 없기 때문에 실수로 ROM 내용이 손실될 경우는 없습니다. ROM 프로그램을 업데이트하려면 확장자가 *.xip인 설치 프로그램을 사용하십시오. 데이터는 ROM 또는 RAM에 저장합니다.

장치에 메모리만 충분하다면 장치용으로 제작된 프로그램은 무엇이든 설치할 수 있습니다. 가장 널리 사용하는 장치용 소프트웨어는 Microsoft Pocket PC 웹사이트(www.microsoft.com/mobile/pocketpc)에서 찾을 수 있습니다.

Microsoft® ActiveSync®를 사용하여 프로그램 추가

장치에 소프트웨어를 설치하려면 먼저 컴퓨터에 해당 소프트웨어를 설치해야 합니다. 자세한 내용은 57페이지의 「Microsoft® ActiveSync® 사용」을 참조하십시오.

- 1 설치할 소프트웨어 버전을 결정하려면 장치와 프로세스 종류를 알아야 합니다. 다음과 같은 방법으로 확인하십시오:
 - a **Start(시작)** 단추를 누른 다음 **Settings(설정)**을 누르십시오.
 - b **System(시스템)** 탭에서 **About(정보)**를 누르십시오.
 - c **Version(버전)** 탭을 누르고 표시된 프로세서 정보를 기록해 두십시오.
- 2 소프트웨어를 컴퓨터로 다운로드하거나, 소프트웨어가 들어 있는 CD 또는 플로피 디스크를 컴퓨터에 넣으십시오. **Setup.exe** 파일은 *.xip, *.exe, *.zip 파일처럼 하나만 나타나거나, 장치 종류와 프로세서별로 버전이 다른 여러 개의 파일로 나타납니다. Pocket PC용 이면서 사용하는 장치 프로세서 종류에 맞는 프로그램을 선택하십시오.
- 3 설치 지침, readme 파일 또는 프로그램 설명서가 첨부되어 있다면 읽어 보십시오. 대부분의 프로그램에는 설치 지침서가 있습니다.

- 4 장치를 컴퓨터에 연결하십시오.
- 5 *.exe 파일을 더블 클릭하십시오.

이 파일이 설치 파일이라면 설치 마법사가 시작됩니다. 화면의 지시사항에 따르십시오. 소프트웨어를 컴퓨터에 설치하면 설치 프로그램은 소프트웨어를 장치에 자동으로 전송합니다.

이 파일이 설치 파일이 아니라면, 해당 프로그램은 사용할 수는 있지만 다른 컴퓨터에 맞게 제작된 것이라는 내용의 오류 메시지가 나타납니다. 이 파일은 장치로 이동해야 합니다. **readme** 파일이나 설명서에서 설치 지침을 찾을 수 없는 경우에는 **ActiveSync** 탐색기를 사용하여 프로그램 파일을 장치의 **Program Files**(프로그램 파일) 폴더로 복사하십시오. **ActiveSync**를 사용하여 파일을 복사하는 자세한 내용은 컴퓨터에 있는 **ActiveSync** 도움말을 참조하십시오.

설치가 완료된 후에 프로그램을 열려면 **Start**(시작) 단추, **Programs**(프로그램)을 차례로 누른 뒤 해당 프로그램의 아이콘을 누르십시오.

인터넷에서 프로그램 다운로드

- 1 설치할 소프트웨어 버전을 결정하려면 장치와 프로세스 종류를 알아야 합니다. 다음과 같은 방법으로 확인하십시오:
 - a **Start**(시작) 단추를 누른 다음 **Settings**(설정)을 누르십시오.
 - b **System**(시스템) 탭에서 **About**(정보)를 누르십시오.
 - c **Version**(버전) 탭을 누르고 표시된 프로세서 정보를 기록해 두십시오.
- 2 **Pocket Internet Explorer**를 사용하여 프로그램을 장치로 다운로드 하십시오. **Setup.exe** 파일은 *.xip, *.exe, *.zip 파일처럼 하나만 나타나거나, 장치 종류와 프로세서별로 버전이 다른 여러 개의 파일이 나타납니다. **Pocket PC**용이면서 사용하는 장치 프로세서 종류에 맞는 프로그램을 선택하십시오.
- 3 설치 지침, **readme** 파일 또는 프로그램 설명서가 첨부되어 있다면 읽어 보십시오. 대부분의 프로그램에는 설치 지침서가 있습니다.

- 4 ***.zip** 또는 ***.exe** 파일과 같은 설치 파일을 누르십시오.

설치 마법사가 시작됩니다. 화면의 지시사항에 따르십시오.

시작 메뉴에 프로그램 추가

- 1 **Start(시작)** 단추를 누른 다음 **Settings(설정)**을 누르십시오.
- 2 **Menus(메뉴), Start Menu(시작 메뉴)** 탭을 순서대로 누른 다음 원하는 프로그램의 확인란을 누르십시오.

프로그램이 목록에 나타나지 않으면, 장치의 경우에는 파일 탐색기를 사용하여 프로그램을 **Start Menu(시작 메뉴)** 폴더로 이동하고, 컴퓨터의 경우에는 **ActiveSync**를 사용하여 프로그램의 바로가기기를 만든 다음 이 바로가기를 **Start Menu(시작 메뉴)** 폴더로 이동하십시오.

장치에서 파일 탐색기 사용

- 1 **Start(시작)** 단추, **Programs(프로그램), File Explorer(파일 탐색기)**를 차례대로 누르십시오.
- 2 프로그램을 찾으십시오. 폴더 목록(**My Documents(내 문서)**가 기본으로 표시됨)을 누른 다음 **My Device(내 장치)**를 누르면 장치의 모든 폴더 목록이 표시됩니다.
- 3 원하는 프로그램을 누른 채 잠시 기다린 후 팝업 메뉴의 **Cut(잘라내기)**를 누르십시오.
- 4 **Windows®** 폴더에서 **Start Menu(시작 메뉴)** 폴더를 여십시오.
- 5 창의 빈 곳을 누른 채 잠시 기다린 후 팝업 메뉴의 **Paste(붙여넣기)**를 누르십시오.

이제 프로그램이 **Start(시작)** 메뉴에 나타납니다. 파일 탐색기 사용에 대한 자세한 내용은 36페이지의 「정보 찾기 및 구성」을 참조하십시오.

컴퓨터에서 **ActiveSync** 사용

ActiveSync에서 탐색기를 사용하면 장치 파일 중에서 프로그램을 찾을 수 있습니다. 프로그램을 마우스 오른쪽 단추로 누른 다음 **Create Shortcut(바로가기 만들기)**를 누르십시오. 이 바로가기를 **Windows** 폴더의 **Start Menu(시작 메뉴)** 폴더로 이동하십시오. 이제 바로가기가 **Start(시작)** 메뉴에 나타납니다. 자세한 내용은 컴퓨터에 있는 **ActiveSync** 도움말을 참조하십시오.

프로그램 제거

- 1 **Start(시작)** 단추를 누른 다음 **Settings(설정)**을 누르십시오.
- 2 **System(시스템)** 탭을 누른 다음 **Remove Programs(프로그램 제거)**를 누르십시오.
 제거할 프로그램이 설치된 프로그램 목록에 나타나지 않으면 장치에서 파일 탐색기로 프로그램을 찾으십시오.
- 3 프로그램 이름을 누른 채 잠시 기다린 후 팝업 메뉴의 **Delete(삭제)**를 누르십시오.

8

항목 8

컴패니언 프로그램 사용

Microsoft Pocket Word

Pocket Excel

MSN Messenger

Pocket PC용 Windows® Media Player

Microsoft Reader

컴패니언 프로그램은 Microsoft® Pocket Word, Microsoft Pocket Excel, Microsoft Money, Pocket PC용 Windows Media Player, Microsoft Reader 로 구성되어 있습니다.

장치에서 컴패니언 프로그램으로 전환하려면 **Start(시작)** 단추, **Programs(프로그램)**을 차례로 누른 다음 해당 프로그램 이름을 누릅니다.

Microsoft Pocket Word

컴퓨터의 Microsoft Word와 함께 작동되는 Pocket Word는 컴퓨터에서 복사한 문서를 쉽게 볼 수 있는 프로그램입니다. 장치에서 문서를 새로 만들거나 컴퓨터에서 장치로 문서를 복사할 수도 있습니다. 컴퓨터와 장치 간에 문서를 동기화하면 어느 곳에서든지 최신 버전의 내용을 볼 수 있습니다.

Pocket Word를 사용하여 편지, 회의록, 기행문 등의 문서를 작성할 수 있습니다. 새 파일을 작성하는 방법은 다음과 같습니다:

- 1 **Start(시작)** 단추→ **Programs(프로그램)**→ **Pocket Word**를 누르십시오.
- 2 **New(새로 만들기)**를 누르십시오.

빈 문서가 나타납니다. 또는, **Options(옵션)** 대화상자에서 새 문서에 템플릿을 적용하도록 선택한 경우 적합한 텍스트와 서식을 갖춘 템플릿이 나타납니다.

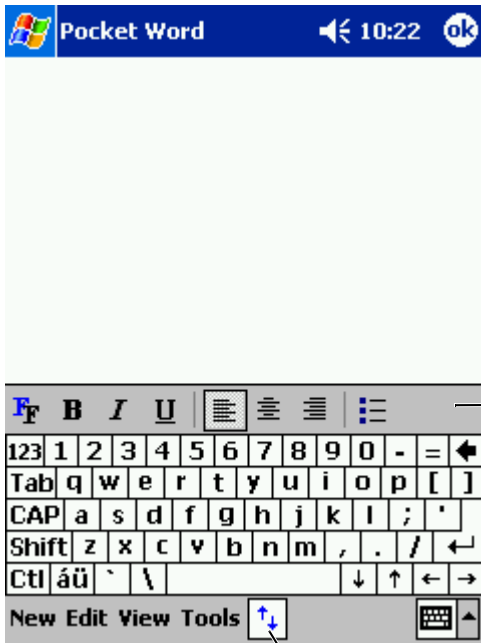

서식 도구
모음

서식 도구 모음
표시/숨기기

한 번에 하나의 문서만 열 수 있습니다. 문서를 하나 더 열면 먼저 열어 놓은 문서를 저장하라는 메시지가 나타납니다. **Word(.doc)**, **Pocket Word(.psw)**, **Rich Text Format(.rtf)**, **Plain Text(.txt)** 등 문서를 여러가지 형식으로 작성, 저장, 편집할 수 있습니다.

Pocket Word를 실행하면 장치에 저장된 파일 목록이 표시됩니다. 목록에서 파일을 누르면 열립니다. 파일을 삭제, 복사, 전송하려면 목록에서 파일을 누른 채 잠시 기다리십시오. 팝업 메뉴가 나타나면 원하는 작업을 선택하십시오.

Pocket Word에 정보를 입력하는 방식에는 입력, 쓰기, 그리기, 녹음의 4가지 모드가 있습니다. 이 4가지 모드는 **View(보기)** 메뉴에 표시되어 있습니다. 각 모드마다 도구 모음이 따로 있습니다. 도구 모음을 보거나 숨기려면 명령 표시줄에서 **Show/Hide Toolbar(도구 모음 표시/숨기기)**를 누르십시오.

확대/축소 비율을 변경하려면 **View(보기)**, **Zoom(확대/축소)**를 차례로 누른 다음 원하는 비율을 선택하십시오. 텍스트를 입력하려면 비율을 높이고 문서를 전체적으로 보려면 비율을 낮춥니다.

열려 있는 문서가 컴퓨터에서 작성된 **Word** 문서인 경우 **View(보기)** 메뉴에서 **Wrap to Window(창에 맞춰 줄바꿈)**을 선택하면 문서 전체를 볼 수 있습니다.

Pocket Excel

컴퓨터의 **Microsoft Excel**과 함께 작동되는 **Pocket Excel**은 컴퓨터에서 복사한 통합 문서를 쉽게 볼 수 있는 프로그램입니다. 장치에서 통합 문서를 새로 만들거나 컴퓨터에서 장치로 통합 문서를 복사할 수도 있습니다. 컴퓨터와 장치 간에 통합 문서를 동기화하면 어느 곳에서든지 최신 버전의 내용을 볼 수 있습니다.

Pocket Excel을 사용하여 가계부, 마일리지 기록 등 통합 문서를 작성할 수 있습니다. 새 파일을 작성하는 방법은 다음과 같습니다:

- 1 **Start(시작)** 단추 → **Programs(프로그램)** → **Pocket Excel**을 누르십시오.
- 2 **New(새로 만들기)**를 누르십시오.

빈 통합 문서가 나타납니다. 또는, **Options(옵션)** 대화상자에서 새 통합 문서에 템플릿을 적용하도록 선택한 경우 적합한 텍스트와 서식을 갖춘 템플릿이 나타납니다.



한 번에 하나의 통합 문서만 열 수 있습니다. 통합 문서를 하나 더 열면 먼저 열어 놓은 문서를 저장하라는 메시지가 나타납니다. **Pocket Excel(.pxl)**, **Excel(.xls)** 등 통합 문서를 여러가지 형식으로 작성, 저장, 편집할 수 있습니다.

Pocket Excel을 실행하면 장치에 저장된 파일 목록이 표시됩니다. 목록에서 파일을 누르면 열립니다. 파일을 삭제, 복사, 전송하려면 목록에서 파일을 누른 채 잠시 기다리십시오. 팝업 메뉴가 나타나면 원하는 작업을 선택하십시오.

Pocket Excel에는 공식, 함수, 정렬, 필터링 등의 기본적인 스프레드시트 도구가 있습니다. 도구 모음을 표시하려면 **View(보기)**를 누른 다음 **Toolbar(도구 모음)**을 누르십시오.

통합 문서에 들어 있는 정보가 아주 중요한 경우에는 암호로 보호할 수 있습니다. 암호를 설정하려면 통합 문서를 열고 **Edit(편집)**을 누른 다음 **Password(암호)**를 누르십시오. 이 문서를 열 때마다 암호를 입력해야 하므로 암호를 작성한 본인만 기억하기 쉽고 다른 사람이 알 수 없는 암호를 설정하십시오.

Pocket Excel 작업 요령

작업하는 **Pocket Excel** 워크시트가 넓어 한 눈에 보기 힘들 때는 다음 요령을 활용하십시오:

- 워크시트를 최대한 한 화면에 많이 보이도록 하려면 **View(보기)**, **Full Screen(전체 화면)**을 누르십시오. 전체 화면 모드를 종료하려면 **Restore(복원)**을 누르십시오.
- 창 구성요소를 표시하거나 숨기십시오. **View(보기)**를 누른 다음 표시하거나 숨길 구성요소를 누르십시오.
- 워크시트 틀을 고정시키십시오. 먼저 틀을 고정할 셀을 선택합니다. **View(보기)**와 **Freeze Panes(틀 고정)**을 차례로 누릅니다. 워크시트의 맨 위 가장 왼쪽에 있는 틀을 고정하면 워크시트를 아래로 스크롤해도 행과 열 내용이 사라지지 않습니다.
- 넓은 워크시트에서 서로 떨어져 있는 두 부분을 동시에 보려면 틀로 나누십시오. **View(보기)**, **Split(나누기)**를 차례로 누르십시오. 분할줄을 원하는 부분까지 끌어오십시오. 분할줄을 제거하려면 **View(보기)**, **Remove Split(분할줄 제거)**를 차례로 누르십시오.
- 행과 열을 표시하거나 숨기십시오. 행 또는 열을 숨기려면 행 또는 열의 셀을 선택합니다. **Format(서식)**, **Row or Column(행 또는 열)**, **Hide(숨기기)**를 순서대로 누르십시오. 숨긴 행 또는 열을 표시하려면 **Tools(도구)**, **Go To(이동)**을 차례로 누른 다음 숨긴 행 또는 열의 참조 사항을 입력하십시오. **Format(서식)**, **Row or Column(행 또는 열)**, **Unhide(숨기기 취소)**를 순서대로 누르십시오.

사용법에 대한 자세한 내용은 **Start(시작)** 단추를 누른 다음 **Help(도움말)**을 누르십시오.

MSN Messenger

MSN Messenger의 인스턴트 메시지 프로그램을 이용하면:

- 로그인 상태인 대화 상대를 확인할 수 있습니다.
- 인스턴트 메시지를 주고 받을 수 있습니다.
- 대화 상대 그룹과 인스턴트 메시지로 대화를 할 수 있습니다.

MSN Messenger는 Microsoft Passport 계정이나 Microsoft Exchange 전자 우편 계정이 있는 사용자만 사용할 수 있습니다. MSN Messenger 서비스를 사용하려면 먼저 Passport를 받아야 합니다. Hotmail이나 MSN 계정을 가지고 있으면 자동으로 Passport가 부여됩니다. Microsoft Passport와 Microsoft Exchange 계정 중 하나라도 보유한 사용자는 언제든지 계정을 설정할 수 있습니다.



주: Microsoft Passport 계정은 www.passport.com에서 신청하십시오. Microsoft Hotmail 전자 우편 주소는 www.hotmail.com에서 무료로 받을 수 있습니다.

MSN Messenger로 전환하려면 **Start(시작)** 단추 → **Programs(프로그램)** → **MSN Messenger**를 누르십시오.

설정

연결하기 전에 Passport 또는 Exchange 계정 정보를 입력해야 합니다.

계정 설정 및 등록 방법:

- 1 **Start(시작)** 단추 → **Programs(프로그램)** → **MSN Messenger**를 누르십시오.
- 2 **Tools(도구)**, **Options(옵션)**을 차례로 누르십시오.
- 3 **Accounts(계정)** 탭에서 Passport 또는 Exchange 계정 정보를 입력하십시오.
- 4 등록 화면을 누른 다음 전자 우편 주소와 암호를 입력하여 등록하십시오.

대화 상대 관리

MSN Messenger 창에는 메신저 대화 상대가 **Online**(온라인상에 있는 사용자)와 **Not Online**(온라인상에 없는 사용자)의 두 부분으로 나누어져 한 눈에 볼 수 있도록 표시됩니다. 메신저를 연결한 상태인 경우 이 창에서 팝업 메뉴를 이용하여 채팅, 전자 우편 보내기, 대화 상대 차단, 목록에서 대화 상대 삭제 등의 작업을 수행할 수 있습니다.



주: 컴퓨터에서 MSN Messenger를 이미 사용했었다면 장치에서 대화 상대를 따로 추가하지 않아도 나타납니다.

자신은 보이지 않으면서 온라인 상태인 다른 대화 상대만 보려면 **Tools(도구)→ My Status(내 상태)→ Appear Offline(오프라인으로 표시)**를 차례로 누르십시오.

사용자가 어떤 대화 상대를 차단한 경우 차단된 대화 상대의 목록에는 사용자가 계속 오프라인 상태로 표시됩니다. 차단을 해제하려면 해당 대화 상대를 누른 채 잠시 기다린 후 팝업 메뉴가 나타나면 **Unblock(차단 해제)**를 선택하십시오.

대화 상대와 채팅하기

- 대화명을 눌러 채팅 창을 여십시오. 화면 하단의 메시지 입력창에 메시지를 입력하거나 **My Text(내 문장)**을 눌러 미리 정해 놓은 메시지를 입력한 다음 **Send(보내기)**를 누르십시오.
- 대화 상대를 한 명 더 추가하여 여러명과 채팅하려면 **Tools(도구), Invite(초대하기)**를 누른 다음 초대할 대화 상대를 누르십시오.
- 채팅 창을 열어 놓은 상태에서 기본 창으로 돌아가려면 **Contacts(대화 상대)** 아이콘을 누르십시오. 채팅 창으로 돌아가려면 **Chats(채팅)**을 누른 다음 채팅 중이었던 대화 상대를 선택하십시오.
- 채팅 중인 대화 상대의 반응은 메시지 입력창 아래에 나타나는 메시지를 보면 알 수 있습니다.

MSN Messenger 사용법에 대한 자세한 내용은 **Start(시작)** 단추를 누른 다음 **Help(도움말)**을 누르십시오.

Pocket PC용 Windows® Media Player

Pocket PC용 Windows Media Player는 장치나 네트워크에 저장되어 있는 디지털 오디오와 비디오 파일을 재생하기 위한 프로그램입니다.

Pocket PC용 Media Player로 전환하려면 **Start**(시작) 단추 → **Programs**(프로그램) → **Windows Media**를 누르십시오.

컴퓨터에서 Pocket PC로 디지털 오디오 및 비디오 파일을 복사할 때는 컴퓨터의 Windows Media Player를 사용합니다. Pocket PC로 Windows Media 파일과 MP3 파일을 재생할 수 있습니다.

Pocket PC용 Windows Media Player에 대한 자세한 사용법을 보려면 **Start**(시작) 단추, **Help**(도움말)을 누르십시오.

Microsoft Reader

Microsoft Reader는 장치에서 전자책을 읽기 위해 사용하는 프로그램입니다. 먼저, 즐겨 찾는 전자책 웹사이트에서 컴퓨터로 전자책을 다운로드합니다. 그런 다음, **ActiveSync**를 사용하여 책 파일을 사용하는 장치로 복사합니다. 복사한 책은 **Reader Library**에 표시됩니다. 목록에서 원하는 책을 누르면 열립니다.

Reader의 기능:

- 장치에서 위/아래로 조작하거나 페이지 번호를 누르면 책의 페이지가 앞뒤로 넘어갑니다.
- 책에 강조 표시를 하거나, 책갈피, 메모, 그림 등의 주석을 표시할 수 있습니다.
- 텍스트 검색과 사전 기능이 있습니다.

설명서에 Reader를 사용하는 데 필요한 모든 정보가 나와 있습니다. 설명서를 열려면 Reader 명령 표시줄에서 **Help**(도움말)을 누르십시오. 아니면, 전자책 페이지에서 책 제목을 누른 채 잠시 기다린 후 팝업 메뉴의 **Help**(도움말)을 누르십시오.

Microsoft Reader로 전환하려면 **Start**(시작) 단추 → **Programs**(프로그램) → **Microsoft Reader**를 누르십시오.

자료실 사용

장치 또는 저장 장치 카드에 저장되어 있는 모든 책의 목록이 **Library** (자료실)에 표시됩니다. **Library**(자료실)을 열려면:

- **Reader** 명령 표시줄에서 **Library**(자료실)을 누르십시오.
- 전자책을 보는 중인 경우 책 제목을 누른 다음 팝업 메뉴에서 **Library**(자료실)을 누르십시오.



전자책 읽기

책은 표지, 목차(옵션), 본문으로 구성되어 있습니다. 표지 하단에 탐색 옵션이 표시됩니다.

처음 읽는 책은 첫 페이지나 목차(있는 경우)부터 표시됩니다. 그 다음부터는 책을 열면 마지막으로 읽은 페이지가 자동으로 표시됩니다.

책 페이지에는 본문 말고도 페이지 번호와 책 제목이 함께 나타납니다. 장치에서 위/아래로 조작을 하면 책 페이지가 앞뒤로 넘어갑니다.

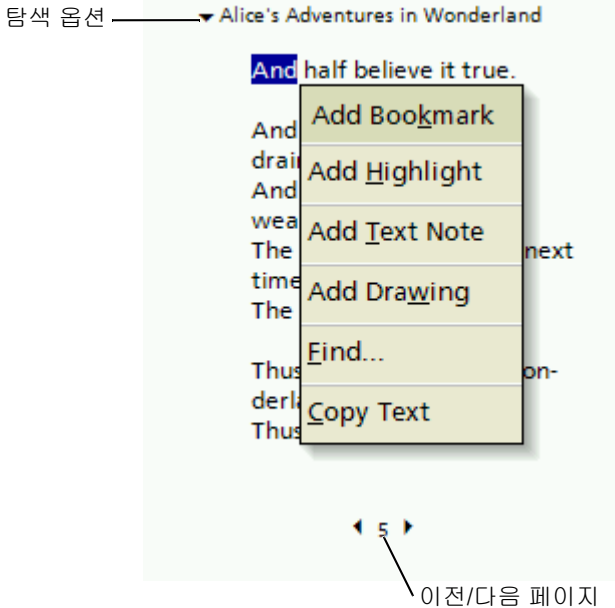

Reader 기능 사용

전자책으로 독서를 하면 종이로 된 책에서는 사용할 수 없는 옵션을 이용할 수 있습니다. 이러한 옵션은 모든 책 페이지에서 이용 가능합니다.

페이지에서 텍스트를 드래그하여 선택한 다음 팝업 메뉴가 나타나면 원하는 옵션을 누릅니다:

- **Add Bookmark(책갈피에 추가)** — 책에 책갈피를 추가하면 오른쪽 여백에 색상별로 책갈피 아이콘이 나타납니다. 여러 개의 책갈피를 책에 추가할 수 있습니다. 책의 어느 페이지에서라도 책갈피 아이콘만 누르면 그 페이지로 이동됩니다.
- **Add Highlight(강조 표시 추가)** — 강조 표시한 텍스트는 배경에 색이 표시됩니다.
- **Add Text Note(메모 첨부)** — 메모 첨부를 선택하면 페이지 상단에 노트패드가 나타납니다. 여기에 텍스트를 입력합니다. 이 때 메모 아이콘이 왼쪽 여백에 표시됩니다. 이 아이콘을 누르면 메모를 표시하거나 숨길 수 있습니다.
- **Add Drawing(그림 추가)** — 그림을 추가하면 페이지에 그림 아이콘이 나타납니다. 스타일러스 펜으로 드래그하여 그림을 그립니다.
- **Find(찾기)** — 책에서 어떤 텍스트를 찾으려면 팝업 메뉴에서 **Find(찾기)**를 누르십시오. 검색할 단어를 입력한 다음 **Find(찾기)** 옵션을 선택합니다. 검색된 텍스트가 페이지에 강조 표시되어 나타납니다. 찾기를 종료하려면 상자 밖을 아무데나 누르십시오. 원래 페이지로 돌아가려면 책 제목을 누른 다음 팝업 메뉴에서 **Return(돌아가기)**를 선택하십시오.
- **Copy Text(텍스트 복사)** — 이 기능이 지원되는 책인 경우, 텍스트를 입력할 수 있는 모든 프로그램으로 책에 있는 텍스트를 복사할 수 있습니다. 책 페이지에서 복사할 텍스트를 선택하십시오. 팝업 메뉴에서 **Copy Text(텍스트 복사)**를 누르십시오. 해당 텍스트가 선택한 프로그램으로 복사됩니다.
- 책갈피, 강조 표시, 메모, 그림 등 책에 첨부한 주석의 목록을 보려면 탐색 메뉴의 **Annotations(주석)**을 누르십시오. 목록의 항목을 누르면 해당 주석이 달린 페이지로 바로 이동됩니다.

전자책 제거

다 읽은 책은 장치 공간을 차지하지 않게 삭제할 수 있습니다. 책을 컴퓨터에 저장해 놓으면 언제든지 다시 다운로드할 수 있습니다.

장치에서 책을 제거하려면 **Library**(자료실) 목록에서 해당 제목을 누른 채 잠시 기다린 후 팝업 메뉴의 **Delete**(삭제)를 선택하십시오.

9

항목 9

Microsoft[®] Pocket Internet Explorer 사용

모바일 즐겨찾기

AvantGo 채널 사용

모바일 즐겨찾기 및 웹 검색

다음과 같이 **Pocket Internet Explorer**를 사용하여 웹페이지 또는 **WAP** 페이지를 검색합니다:

- 컴퓨터와 동기화할 때 컴퓨터의 **Internet Explorer**의 **Mobile Favorites(모바일 즐겨찾기)** 하위 폴더에 저장해 놓은 모바일 즐겨찾기와 즐겨찾기 링크가 장치로 다운로드됩니다.
- 인터넷 서비스 제공업체 (**ISP**) 또는 네트워크에 연결하여 웹 서핑을 합니다. 인터넷 연결에 대한 자세한 내용은 **105**페이지의 「연결」을 참조하십시오.

장치를 **ISP**나 네트워크로 연결한 후 인터넷 또는 인트라넷에서 파일과 프로그램을 다운로드할 수도 있습니다.

Pocket Internet Explorer로 전환하려면 **Start(시작)** 단추를 누른 다음 **Internet Explorer**를 누르십시오.

모바일 즐겨찾기

컴퓨터의 **Microsoft Internet Explorer 5.0** 이상급 버전에는 모바일 즐겨찾기를 장치로 다운로드할 수 있는 기능이 있습니다. 모바일 즐겨찾기를 동기화하면 웹 콘텐츠도 장치로 다운로드되기 때문에 컴퓨터가 **ISP**에 연결되어 있지 않아도 웹페이지를 볼 수 있습니다. **Microsoft ActiveSync®**에 설치된 **Internet Explorer** 플러그인을 사용하면 모바일 즐겨찾기를 빠르게 생성할 수 있습니다.

컴퓨터에 모바일 즐겨찾기를 생성한 후 장치로 다운로드하려면:

- 1 컴퓨터에서 **Internet Explorer**를 연 다음 **Tools(도구)→ Create Mobile Favorite(모바일 즐겨찾기 생성)**의 순서대로 클릭하십시오.
- 2 링크 이름을 변경하려면 **Name(이름)** 상자에서 새 이름을 등록하십시오.
- 3 **Update(업데이트)** 옆에 업데이트 일정을 지정하십시오(옵션).
- 4 **OK(확인)**을 클릭하십시오.

이제 **Internet Explorer**가 페이지의 최신 버전을 컴퓨터로 다운로드합니다.

- 5 컴퓨터의 **Internet Explorer**에서 모바일 즐겨찾기를 마우스 오른쪽으로 클릭한 다음 **Properties(등록 정보)**를 클릭하십시오.
- 6 **Download(다운로드)** 탭에서 페이지를 몇 계층까지 다운로드할지 지정하십시오. 장치의 메모리를 차지하지 않도록 하려면 한 계층까지만 다운로드하도록 지정합니다.
- 7 장치와 컴퓨터를 동기화하십시오.

Internet Explorer의 **Mobile Favorites(모바일 즐겨찾기)** 폴더에 저장된 모바일 즐겨찾기가 장치로 다운로드됩니다.

3단계에서 업데이트 일정을 지정하지 않은 경우 컴퓨터와 장치의 정보를 업데이트하려면 콘텐츠를 수동으로 다운로드해야 합니다. 장치를 동기화하기 전에 컴퓨터의 **Internet Explorer**에서 **Tools(도구)**를 클릭한 다음 **Synchronize(동기화)**를 클릭하십시오. **Last Updated(마지막 업데이트 날짜)** 열에 표시된 날짜를 확인하면 콘텐츠가 컴퓨터에 마지막으로 다운로드된 날짜를 알 수 있습니다. 필요에 따라 콘텐츠를 사용자가 직접 다운로드할 수 있습니다.



주: Internet Explorer 도구 모음에 모바일 즐겨찾기 생성 아이콘을 추가할 수 있습니다. 컴퓨터의 Internet Explorer에서 **View(보기)→Toolbars(도구 모음)**을 클릭한 후 **Customize(사용자 정의)**를 클릭하십시오.

메모리 보존

모바일 즐겨찾기는 장치의 메모리 저장 공간을 차지합니다. 메모리 사용량을 최소화하려면:

- **ActiveSync** 옵션의 **Favorites(즐거찾기)**에서 그림 및 사운드를 끄거나 일부 모바일 즐겨찾기는 장치로 다운로드되지 않도록 설정하십시오. 자세한 내용은 컴퓨터에 있는 **ActiveSync** 도움말을 참조하십시오.
- 링크 페이지 수를 제한하여 다운로드하십시오. 컴퓨터의 **Internet Explorer**에서 변경할 모바일 즐겨찾기를 마우스 오른쪽으로 클릭한 다음 **Properties(등록 정보)**를 클릭하십시오. **Download(다운로드)** 탭에서 다운로드할 링크 페이지 수는 **0** 또는 **1**로 입력하십시오.

모바일 즐겨찾기 폴더

컴퓨터의 **Internet Explorer**에서 **Mobile Favorites**(모바일 즐겨찾기) 하위 폴더(**Favorites**(즐거찾기) 폴더 아래)에 저장된 항목만 장치와 동기화됩니다. 이 폴더는 **ActiveSync** 설치시 자동으로 생성됩니다.

즐거찾기 링크

동기화를 실행하면 컴퓨터의 **Mobile Favorites**(모바일 즐겨찾기) 폴더에 들어 있는 즐겨찾기 목록이 장치의 **Pocket Internet Explorer**와 동기화됩니다. 동기화할 때마다 컴퓨터와 장치의 목록 중에 하나라도 변경 사항이 있으면 이 변경사항이 장치와 컴퓨터에서 모두 업데이트됩니다. 즐겨찾기 링크를 모바일 즐겨찾기로 표시해두지 않으면 링크만 장치로 다운로드 됩니다. 다시 말해, 콘텐츠는 **ISP** 또는 네트워크에 연결해야 볼 수 있습니다. 동기화에 대한 자세한 내용은 컴퓨터에 있는 **ActiveSync** 도움말을 참조하십시오.

AvantGo 채널 사용

AvantGo는 개인 콘텐츠와 수 천여 가지 웹사이트에 대한 액세스를 무료로 제공하는 대화형 서비스입니다. 장치에서 직접 **AvantGo** 채널을 신청할 수 있습니다. 채널을 신청하여 장치와 컴퓨터를 동기화하거나 인터넷에 연결하여 콘텐츠를 다운로드합니다. 자세한 내용은 **AvantGo** 웹사이트를 참조하십시오.

AvantGo를 신청하려면:

- 1 컴퓨터에서 **ActiveSync** 옵션을 선택한 후 **AvantGo** 정보 유형에 동기화를 설정하십시오.
- 2 장치의 **Pocket Internet Explorer**에서 **Favorites**(즐거찾기)를 눌러 즐겨찾기 목록을 표시하십시오.
- 3 **AvantGo Channels**(**AvantGo** 채널) 링크를 누르십시오.
- 4 **Activate**(활성화)를 누르십시오.

5 화면의 지시사항에 따르십시오.

장치를 컴퓨터와 동기화한 다음 **My Channels**(내 채널)을 누르면 **AvantGo** 설치가 완료됩니다.

동기화가 완료된 후 즐겨찾기 목록에서 **AvantGo Channels(AvantGo 채널)** 링크를 누르면 일반적으로 널리 사용되는 채널 중 일부를 볼 수 있습니다. 채널을 추가하거나 제거하려면 **Add or Remove**(추가/제거) 링크를 누르십시오.

모바일 즐겨찾기 및 웹 검색

Pocket Internet Explorer를 사용하면 장치에 다운로드한 모바일 즐겨찾기와 채널을 인터넷에 연결하지 않고도 검색할 수 있습니다. 물론 **ISP**나 네트워크 연결을 통해 인터넷에 연결하여 웹사이트를 검색할 수도 있습니다.

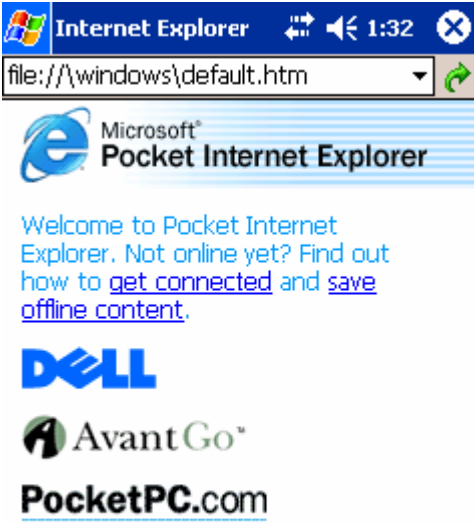

- 뒤로 아이콘
- 새로고침 아이콘
- 홈 아이콘
- 즐거찾기 아이콘

모바일 즐겨찾기와 채널을 보려면:

- 1 즐겨찾기 아이콘을 눌러 즐겨찾기 목록을 표시하십시오.
- 2 보고 싶은 페이지를 누르십시오.

마지막으로 컴퓨터를 동기화했을 때 다운로드된 페이지가 나타납니다. 장치에서 삭제된 페이지는 즐겨찾기 목록에 흐리게 표시됩니다. 이러한 페이지를 보려면 컴퓨터와 동기화하여 페이지를 장치로 다시 다운로드하거나, 인터넷에 직접 연결하십시오.

105페이지의 「연결」의 설명대로 **Connections(연결)**을 사용하여 ISP 또는 공유 네트워크 연결을 설정하면 인터넷을 검색할 수 있습니다.



주: 즐겨찾기 링크를 추가하려면, 추가할 페이지로 이동한 다음 페이지를 누른 채 잠시 기다린 후 **Add to Favorites(즐거찾기에 추가)**를 선택하십시오.

인터넷에 연결하여 검색하려면:

- 즐겨찾기 아이콘을 누른 다음 보고 싶은 즐겨찾기 페이지를 누르십시오.
- **View(보기)**를 누르고 **Address Bar(주소 표시줄)**을 누르십시오. 화면 하단에 주소 표시줄이 나타나면 웹 주소를 입력한 다음 **Go(이동)**을 누르십시오. 화살표를 누르면 이전에 입력했던 주소가 선택됩니다.

10

항목 10

연결

적외선 사용

모뎀 연결

이더넷 연결

VPN 연결

연결 종료

전자 우편 서버에 직접 연결

연결 도움말 보기

장치를 통해 다른 모바일 장치와 정보를 교환하거나 컴퓨터, 네트워크, 인터넷에서 정보를 교환할 수 있습니다. 다음과 같은 네가지 연결 옵션이 있습니다:

- 적외선(**IR**) 포트를 사용하여 두 장치 간에 파일을 주고 받습니다. 자세한 내용은 다음 단원의 「적외선 사용」을 참조하십시오.
- 인터넷 서비스 제공업체(**ISP**)에 연결합니다. 연결된 후에는 받은 편지함을 사용하여 전자 우편을 주고 받거나 **Microsoft® Pocket Internet Explorer**를 사용하여 웹 페이지 또는 **WAP** 페이지를 볼 수 있습니다. **ISP** 연결을 설정하는 통신 소프트웨어는 장치에 내장되어 있습니다. 호출, 팩스 서비스 등의 기타 서비스는 서비스 제공업체에서 해당 소프트웨어를 제공합니다.
- 회사 또는 근무지의 네트워크에 연결합니다. 연결된 후에는 받은 편지함을 사용하여 전자 우편을 주고 받거나, **Pocket Internet Explorer**를 사용하여 웹 페이지 또는 **WAP** 페이지를 보거나, 컴퓨터와 동기화할 수 있습니다.
- 컴퓨터를 원격으로 연결하여 동기화합니다. 연결된 후에는 **Pocket Outlook** 정보 등을 동기화할 수 있습니다. 자세한 내용은 **Microsoft ActiveSync®** 도움말(컴퓨터의 경우) 또는 연결 도움말(장치의 경우)을 참조하십시오.

적외선 사용

적외선을 통해 장치끼리 서로 연락처, 약속 등의 정보를 주고 받을 수 있습니다.

정보를 전송하려면:

- 1 전송할 항목을 작성한 프로그램으로 전환한 다음 목록에서 해당 항목을 찾으십시오.
- 2 적외선 센서를 장치 가까이에 놓습니다. 센서와 장치 중간에 가리는 물건이 없어야 합니다.
- 3 항목을 누른 채 잠시 기다린 후 팝업 메뉴의 **Beam Item**(항목 적외선 전송)을 누르십시오.

파일 탐색기에서 항목을 전송할 수도 있습니다(폴더 제외). 전송할 항목을 누른 채 잠시 기다린 후 팝업 메뉴의 **Beam File**(파일 적외선 전송)을 누르십시오.

모뎀 연결

1 ISP에서 다음 정보를 확인하십시오:

- ISP 전화 접속용 전화 번호
- 사용자 이름 및 암호
- TCP/IP 설정

MSN/사용자 이름과 같이 사용자 이름 앞에 정보가 필요한 ISP도 있습니다.

2 모뎀 카드를 설치하거나 널 모뎀 케이블과 해당 어댑터를 사용하여 직렬 포트를 통해 장치를 외장형 모뎀에 연결하십시오.

3 **Start**(시작) 단추 → **Settings**(설정) → **Connections**(연결) 탭 → **Connections**(연결)을 누르십시오.

4 **My ISP**(내 ISP) 또는 **My Work Network**(내 회사 네트워크)에서 **Add a new modem connection**(새로운 모뎀 연결 추가)를 누르십시오.

5 연결 이름을 입력하십시오(예를 들면, ISP Connection).

6 **Select a modem**(모뎀 선택) 목록에서 모뎀 기종을 선택하고 **Next**(다음)을 누르십시오.

사용 중인 모뎀 기종이 목록에 없으면 모뎀 카드를 분리했다가 다시 끼워 보십시오. 외장형 모뎀을 케이블을 이용하여 장치에 연결하는 경우, **Hayes Compatible on COM1**을 선택하십시오.

7 접속할 전화 번호를 입력한 후 **Next**(다음)을 누르십시오.

8 사용자 이름, 암호, 도메인(해당되는 경우)을 입력하십시오.



주: **Advanced**(고급)에서는 아무것도 변경하지 마십시오. 현재 대부분의 ISP에서는 동적으로 할당되는 주소를 사용합니다.

- 9 연결할 ISP가 동적 할당 주소를 사용하지 않는 경우 **Advanced**(고급), **TCP/IP** 탭을 차례로 누른 다음 주소를 입력하십시오.
- 10 **Next**(다음)을 누르십시오.
- 11 기타 해당 옵션을 선택한 후 **Finish**(마침)을 누르십시오.

받은 편지함, **Pocket Internet Explorer**, **MSN Messenger**를 열면 장치가 자동으로 연결됩니다. 연결된 후에는 다음과 같은 작업을 할 수 있습니다:

- 받은 편지함을 통해 전자 우편을 주고 받을 수 있습니다. 단, 받은 편지함에 전자 우편 서버와의 통신에 필요한 정보를 입력해야만 전자 우편을 주고 받을 수 있습니다. 자세한 내용은 111페이지의 「전자 우편 서버에 직접 연결」을 참조하십시오.
- **Pocket Internet Explorer**를 사용하여 웹 페이지와 **WAP** 페이지를 볼 수 있습니다. 자세한 내용은 97페이지의 「**Microsoft® Pocket Internet Explorer** 사용」을 참조하십시오.
- **MSN Messenger**로 인스턴트 메시지를 주고 받을 수 있습니다. 자세한 내용은 89페이지의 「**MSN Messenger**」를 참조하십시오.

이더넷 연결

- 1 필요에 따라 네트워크 카드 드라이버를 설치하십시오.
네트워크 카드와 함께 제공된 설명서를 참조하십시오.
- 2 장치에 네트워크 카드를 끼우십시오.
 - 브로드캐스트 **SSID**가 있는 네트워크가 발견된 경우 탐색 표시줄에 무선 네트워크 아이콘  과 **New Network Detected** (새로운 네트워크 발견)이라는 내용의 풍선 모양의 도움말이 나타납니다. 3단계로 가십시오.
 - 브로드캐스트 **SSID**가 있는 네트워크가 발견되지 않은 경우 4단계로 건너 뛰십시오.

- 3 연결 중인 네트워크 종류에 따라 **The Internet**(인터넷) 또는 **Work**(회사)를 누르십시오. 장치가 해당하는 네트워크에 자동으로 연결됩니다.



주: 네트워크가 여러 개 발견된 경우 연결할 네트워크를 누르고 **The Internet**(인터넷) 또는 **Work**(회사)를 누른 다음 **Connect**(연결)을 누르십시오.

- 4 **Start**(시작) 단추→ **Settings**(설정)→ **Connections**(연결) 탭→ **Connections**(연결)을 누르십시오.
- 5 **Wireless Ethernet**(무선 이더넷) 아이콘을 누르십시오.
- 6 **Wireless**(무선) 탭에서 **New Settings**(새 설정)을 누르십시오.
- 7 **Network Name**(네트워크 이름) 옆에 **SSID**를 입력한 다음 네트워크 연결 대상(인터넷 또는 회사)을 선택하십시오.
- 8 **Authentication**(인증) 탭에서 사용하는 네트워크 종류에 맞게 설정을 활성화 또는 비활성화하십시오.
- 9 **OK**(확인)을 누르십시오.

네트워크 연결이 성공적으로 이루어지면 **Wireless Networks**(무선 네트워크) 아래에 연결 상태가 나타납니다.

VPN 연결

- 1 **Start**(시작) 단추→ **Settings**(설정)→ **Connections**(연결) 탭→ **Connections**(연결)을 누르십시오.
- 2 **Add a new VPN server connection**(새로운 VPN 서버 연결 추가)를 누르십시오.
- 3 회사 이름 등 연결에 사용할 이름을 입력하십시오.
- 4 **Host name/IP**(호스트 이름/IP) 필드에서 VPN 서버 이름이나 IP 주소를 입력하십시오.

- 5 **VPN type(VPN 종류)** 옆의 **IPSec**와 **PPTP** 중에서 장치에 사용할 인증 유형을 누르십시오.

무엇을 선택해야 할지 확실하지 않으면 네트워크 관리자에게 문의하십시오.

- 6 **Next(다음)**을 누르십시오.

- 7 사용자 이름, 암호, 도메인(필요한 경우)을 입력하십시오.

- 8 필요에 따라 네트워크 카드 드라이버를 설치하십시오.

네트워크 카드와 함께 제공된 설명서를 참조하십시오.

- 9 장치에 네트워크 카드를 끼우십시오.

- 브로드캐스트 **SSID**가 있는 네트워크가 발견된 경우 탐색 표시줄에 무선 네트워크 아이콘  과 **New Network Detected (새로운 네트워크 발견)**이라는 내용의 풍선 모양의 도움말이 나타납니다. **10**단계로 가십시오.
- 브로드캐스트 **SSID**가 있는 네트워크가 발견되지 않은 경우 **11**단계로 건너 뛰십시오.

- 10 **The Internet(인터넷)**을 누르십시오.

 주: 네트워크가 여러 개 발견된 경우 연결할 네트워크를 누르고 **The Internet(인터넷)**을 누른 다음 **Connect(연결)**을 누르십시오.

- 11 **Start(시작)** 단추 → **Settings(설정)** → **Connections(연결)** 탭 → **Connections(연결)**을 누르십시오.

- 12 **Wireless Ethernet(무선 이더넷)** 아이콘을 누르십시오.

- 13 **Wireless(무선)** 탭에서 **New Settings(새 설정)**을 누르십시오.

- 14 **Network Name(네트워크 이름)** 옆에 **SSID**를 입력하고 **The Internet(인터넷)**을 누르십시오.

- 15 **Authentication(인증)** 탭에서 사용하는 네트워크 종류에 맞게 웹 설정을 활성화 또는 비활성화하십시오.

- 16 **OK(확인)**을 누르십시오.
- 17 탐색 표시줄에 나타난 연결 아이콘  을 누르십시오.
- 18 **VPN** 연결 이름을 눌러 활성화하십시오.

연결 종료

연결을 해제하려면:

- 전화 접속 또는 **VPN**을 통해 연결한 경우 탐색 표시줄에서 **Connection(연결)** 아이콘을 누른 다음 **End(종료)**를 누르십시오.
- 케이블 또는 크래들로 연결한 경우, 장치를 케이블 또는 크래들에 분리하십시오.
- 적외선 센서로 연결한 경우, 장치와 컴퓨터를 멀리 떨어뜨리십시오.
- 네트워크(이더넷) 카드로 연결한 경우, 카드를 장치에서 분리하십시오.

전자 우편 서버에 직접 연결

모뎀 또는 네트워크 연결 등을 통해 전자 우편 서버로 연결을 설정하면 장치의 받은 편지함을 통해 전자 우편을 주고 받을 수 있습니다.



주: ISP 또는 네트워크에는 POP3 또는 IMAP4 전자 우편 서버와 SMTP 게이트웨이를 사용해야 합니다.

전자 우편 서비스를 여러 개 설정하여 메시지를 받을 수 있습니다. 먼저, 사용할 각각의 전자 우편 서비스를 설정하고 이름을 지정해야 합니다. 하나의 서비스를 이용하여 여러 개의 우편함에 연결하는 경우, 연결하는 우편함마다 개별적으로 이름을 설정하십시오.

전자 우편 서비스를 설정하려면:

- 1 장치의 받은 편지함에서 **Accounts(계정)**을 누른 다음 **New Account(새 계정)**을 누르십시오.
- 2 전자 우편 설치 마법사의 지침을 따르십시오.

자세한 내용은 **Start(시작)** 단추를 누른 다음 **Help(도움말)**을 누르십시오.

전자 우편 서버에 연결하려면 **Services(서비스)**, **Connect(연결)**을 차례로 누르십시오. 받은 편지함 프로그램 사용 방법은 70페이지의 「받은 편지함」을 참조하십시오.

연결 도움말 보기

연결 방법에 대한 자세한 내용은 다음 자료를 참조하십시오:

- 70페이지의 「받은 편지함」
- 장치의 온라인 도움말. **Start(시작)** 단추를 누른 다음 **Help(도움말)**을 누르십시오. **View(보기)**, **All Installed Help(설치된 모든 도움말)**을 누른 다음, **Inbox(받은 편지함)** 또는 **Connections(연결)**을 누르십시오.
- 컴퓨터의 ActiveSync 도움말. ActiveSync에서 **Help(도움말)**을 클릭한 다음 **Microsoft ActiveSync Help(Microsoft ActiveSync 도움말)**을 클릭하십시오.
- 문제 해결 방법은 www.microsoft.com/mobile/pocketpc를 참조하십시오.

항목 11

부록

사양

규정사항

DeII에 문의하기

사양

시스템 정보

프로세서	Intel® XScale™ 프로세서 (400MHz 또는 300MHz)
메모리	
RAM	64MB 또는 32MB SDRAM
ROM	48MB 또는 32MB Intel® StrataFlash™ ROM
운영 체제	Microsoft® Pocket PC 2003 Premium

디스플레이

종류	TFT 16비트 컬러, 터치식 반투과형 디스플레이
크기	3.5인치
해상도	65,536색 240 x 320

제어부 및 표시등

탐색	5 방향 탐색 단추
스크롤 다이얼	위, 아래, 실행
단추:	프로그램 단추 4개 : 일정, 연락처, 받은 편지함, 홈 전원 켜기/끄기 음성 녹음 단추 재설정 단추
표시등:	동기화/통신 이벤트 알림 충전 상태

확장 슬롯	
CompactFlash	Type II CompactFlash 카드 슬롯 1개 (3.3v)
보안 디지털	보안 디지털 카드 슬롯 1개 (3.3v)
포트 및 커넥터	
적외선	표준 v1.2(115kbp)
전원	DC 전원 공급
크래들/동기화 커넥터	40핀 커넥터
오디오	스테레오 헤드폰 커넥터
규격	
크기:	
길이	128mm(5.04인치)
폭	81.5mm(3.21인치)
높이	18mm(0.71인치)
무게	196g(0.43lb)
오디오	
오디오 컨트롤러	AC-97 Codec 칩, WM9705 사운드 칩
스테레오 변환	16비트 스테레오, 8.0, 11.025, 22.05, 44.1KHz 샘플링 속도
녹음	전이중 녹음 및 재생
마이크로폰/스피커	내장
헤드폰	스테레오 커넥터

환경(계속)

최대 충격:

작동시	200G
보관시	400G

최대 진동:

작동시	2.6GRMS
보관시	3.41GRMS

규정사항

EMI(ElectroMagnetic Interference)는 전원 리드선 또는 신호 리드선을 따라 전도되거나 자유 공간으로 방출되는 신호 또는 전파를 말하며, 신호나 무선 항공 또는 기타 안전 서비스 기능을 저해하고 무선 통신 서비스를 심각하게 방해하거나 지속적으로 차단시킵니다. 무선 통신 서비스에는 상업용 **AM/FM** 라디오 방송, **TV**, 휴대 통신 서비스, 레이더, 항공 관제소, 호출기 및 **PCS(Personal Communication Service)** 등을 비롯한 기타 서비스가 포함됩니다. 무선 통신 서비스뿐만 아니라 컴퓨터를 포함하여 디지털 장치 등 전자파 방사 장치도 전자파 환경 문제가 되고 있습니다.

EMC(ElectroMagnetic Compatibility)는 전자기 환경에서 전자 장치가 올바르게 작동할 수 있도록 하는 기능입니다. 본 컴퓨터는 규정 기관의 **EMI** 관련 규제사항에 따라 설계되었으며 이에 부합하다는 판정을 받았으나, 경우에 따라 전자파 장애가 발생할 수 있습니다. 본 장치가 무선 통신 서비스 전파 장애를 일으키는 경우, 장치를 껐다가 다시 켜거나 다음과 같은 방법으로 장애를 해결하십시오:

- 수신 안테나의 방향을 바꾸십시오.
- 수신기에 영향을 주는 컴퓨터의 위치를 변경하십시오.
- 수신기와 컴퓨터를 멀리 떨어뜨려 놓으십시오.
- 수신기와 컴퓨터가 회로를 공유하지 않도록 컴퓨터의 전원 콘센트를 다른 곳에 꽂으십시오.

필요한 경우 **Dell** 기술 지원부 또는 숙련된 라디오/TV 기술자에게 문의하여 도움을 받으십시오.

Dell™ 컴퓨터는 전자기 환경에 적합하도록 설계되고 검사를 거쳐 등급을 취득한 제품입니다. 일반적으로 이러한 전자기 환경 등급은 다음과 같은 내용을 나타냅니다:

- **A**등급은 업무용 또는 산업용입니다.
- **B**등급은 주거용입니다.

컴퓨터에 통합하거나 연결하는 장치, 확장 카드, 프린터, **I/O(Input/Output)** 장치, 모니터 등과 같은 **ITE(Information Technology Equipment)**는 컴퓨터의 전자기 환경 등급과 일치해야 합니다.

피복된 신호 케이블에 대한 주의사항: 무선 통신 서비스 간섭 가능성을 줄이기 위해 **Dell** 장치에 장비를 연결할 때는 피복된 케이블만 사용하십시오. 피복된 케이블을 사용하면 해당 전자기 환경에 적합한 **EMC** 등급을 유지할 수 있습니다. 병렬 프린터의 경우 **Dell**에서 공급하는 케이블을 사용하십시오. 필요한 경우 **Dell** 월드 와이드 웹 accessories.us.dell.com/sna/category.asp?category_id=4117로 접속하여 케이블을 주문하십시오.

대부분의 **Dell** 컴퓨터는 **B**등급으로 분류됩니다. 그러나 특정 옵션을 포함시킬 경우에는 일부 구성 등급이 **A**등급으로 변경됩니다. 컴퓨터 또는 장치의 전자기 분류 등급을 확인하려면, 각 규정 기관에서 지정한 다음의 규정사항을 참조하십시오. 다음 각 항목에서는 국가별 **EMC/EMI** 또는 제품 안전 정보에 대해 설명합니다.

MIC 규정사항(한국에만 해당)

본 컴퓨터(또는 기타 **Dell** 디지털 장치)의 분류 등급(**A** 또는 **B**)을 확인하려면, 컴퓨터(또는 기타 **Dell** 디지털 장치)에 표시된 한국

MIC(Ministry of Information and Communications) 등록 레이블을 확인하십시오. **MIC** 레이블은 제품에 적용된 규정 표시와는 별도로 표시되어 있습니다. 방출 등급은 레이블에 **A**등급 제품인 경우에는 "**(A)**", **B**등급 제품인 경우에는 "**(B)**"로 표시됩니다.

주: MIC 방출 조항에서는 다음 두 가지 등급에 대해 규정하고 있습니다:

- A등급 장치는 업무용입니다.
- B등급 장치는 비업무용입니다.

A 등급 장치

기종별	사용자 안내문
A급 기기 (업무용 정보통신기기)	이 기기는 업무용으로 전자파적합등록을 한 기기이오니 판매자 또는 사용자는 이 점을 주의하시기 바라며 만약 잘못 판매 또는 구입하였을 때에는 가정용으로 교환하시기 바랍니다.

이 장치는 전자기 간섭을 고려하여 업무용으로 승인되었습니다. 이 장치가 사용하기에 부적합한 경우, 비업무용으로 승인된 장치로 교환할 수 있습니다.

MIC A등급 규정 레이블

규정 레이블에 다음과 같은 표시가 있으면 컴퓨터는 A등급 제품입니다:



1. 기기의 명칭(모델명):
2. 인증번호:(A)
3. 인증받은 자의 상호:
4. 제조년월일:
5. 제조자/제조국가:

B 등급 장치

기종별	사용자 안내문
B급 기기 (가정용 정보통신기기)	이 기기는 가정용으로 전자파적합등록을 한 기기로서 주거지역에서는 물론 모든 지역에서 사용할 수 있습니다.

이 장치는 비업무용으로 승인되었으며, 주거 환경을 포함한 모든 환경에서 사용할 수 있습니다.

MIC B등급 규정 레이블

규정 레이블에 다음과 같은 표시가 있으면 컴퓨터는 B등급 제품입니다.

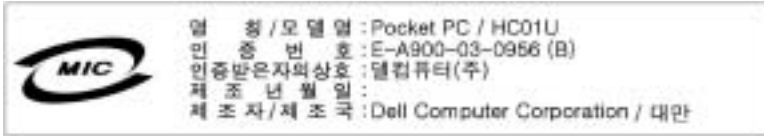

Dell에 문의하기

인터넷으로 Dell에 접속하려면 다음 웹사이트를 이용하십시오:

- www.dell.com
- support.dell.com(기술 지원)
- premiersupport.dell.com(교육, 정부, 의료 기관, 중소기업/대기업 고객, 프리미어, 플래티넘 및 우량 고객을 포함한 대기업 고객의 기술 지원)

국가별 웹 주소는 아래 표에 나와있는 해당 지역을 찾아 보시기 바랍니다.

주: 수신자 부담 번호는 목록에 명시되어 있는 국가에서만 사용할 수 있습니다.

Dell에 문의하려면 다음 표에 나와 있는 전화 번호, 코드, 전자 우편 주소를 사용하십시오. 사용할 코드를 확인하려면, 지역 또는 국제 교환원에게 문의하십시오.

국가(도시)	부서명 또는 서비스 분야	지역 코드
국제 접속 코드	웹사이트 및 전자 우편 주소	지역 번호
국가 코드		수신자 부담 전화 번호
도시 코드		
호주(시드니)	전자 우편(호주): au_tech_support@dell.com	
국제 접속 코드: 0011	전자 우편(뉴질랜드): nz_tech_support@dell.com	
국가 코드: 61		
도시 코드: 2		
	가정 및 중소기업체	1-300-65-55-33
	정부 및 기업체	수신자 부담 번호: 1-800-633-559
	우선 계정부(PAD)	수신자 부담 번호: 1-800-060-889
	고객 관리	수신자 부담 번호: 1-800-819-339
	기업체 판매	수신자 부담 번호: 1-800-808-385
	일반 판매	수신자 부담 번호: 1-800-808-312
	팩스(Fax)	수신자 부담 번호: 1-800-818-341

국가(도시)	부서명 또는 서비스 분야	지역 코드
국제 접속 코드	웹사이트 및 전자 우편 주소	지역 번호
국가 코드		수신자 부담 전화 번호
도시 코드		

오스트리아(비엔나)	웹사이트: support.euro.dell.com	
국제 접속 코드: 900	전자 우편: tech_support_central_europe@dell.com	
국제 접속 코드: 43		
도시 코드: 1		
	가정/중소기업체 판매	0820 240 530 00
	가정/중소기업체 팩스 번호	0820 240 530 49
	가정/중소기업체 고객 관리	0820 240 530 14
	우선 계정/기업체 고객 관리	0820 240 530 16
	가정/중소기업체 기술 지원	0820 240 530 14
	우선 계정/기업체 기술 지원	0660 8779
	교환	0820 240 530 00

벨기에(브뤼셀)	웹사이트: support.euro.dell.com	
국제 접속 코드: 00	전자 우편: tech_be@dell.com	
국가 코드: 32	프랑스어를 사용하는 고객을 위한 전자 우편: support.euro.dell.com/be/fr/ emaildell/	
도시 코드: 2		
	기술 지원	02 481 92 88
	고객 관리	02 481 91 19
	기업체 판매	02 481 91 00
	팩스 (Fax)	02 481 92 99
	교환	02 481 91 00

국가(도시)	부서명 또는 서비스 분야	지역 코드
국제 접속 코드	웹사이트 및 전자 우편 주소	지역 번호
국가 코드		수신자 부담 전화 번호
도시 코드		

캐나다(온타리오의 노스 YORK)	온라인 주문 상태: www.dell.ca/ostatus	
국제 접속 코드: 011	AutoTech(자동 응답 기술 지원)	수신자 부담 번호: 1-800-247-9362
	TechFax	수신자 부담 번호: 1-800-950-1329
	고객 관리(가정/중소기업)	수신자 부담 번호: 1-800-847-4096
	고객 관리(중소기업체 및 대기 업체, 정부 기관)	수신자 부담 번호: 1-800-326-9463
	기술 지원(가정/중소기업)	수신자 부담 번호: 1-800-847-4096
	기술 지원(중소기업체 및 대기 업체, 정부 기관)	수신자 부담 번호: 1-800-387-5757
	판매(가정/중소기업)	수신자 부담 번호: 1-800-387-5752
	판매(중소기업체 및 대기업체, 정부 기관)	수신자 부담 번호: 1-800-387-5755
	예비 부품 판매 및 확장된 판매 서비스	1 866 440 3355

체코(프라하)	웹사이트: support.euro.dell.com	
국제 접속 코드: 00	전자 우편: czech_dell@dell.com	
국가 코드: 420		
도시 코드: 2		
	기술 지원	02 2186 27 27
	고객 관리	02 2186 27 11
	팩스(Fax)	02 2186 27 14
	TechFax	02 2186 27 28
	교환	02 2186 27 11

국가(도시)	부서명 또는 서비스 분야	지역 코드
국제 접속 코드	웹사이트 및 전자 우편 주소	지역 번호
국가 코드		수신자 부담 전화 번호
도시 코드		

덴마크(코펜하겐)	웹사이트: support.euro.dell.com	
국제 접속 코드: 00	전자 우편 지원(휴대용 컴퓨터): den_nbk_support@dell.com	
국가 코드: 45	전자 우편 지원(데스크탑 컴퓨터): den_support@dell.com	
	전자 우편 지원(서버): Nordic_server_support@dell.com	
	기술 지원	7023 0182
	고객 관리(관련)	7023 0184
	가정/중소기업체 고객 관리	3287 5505
	교환(관련)	3287 1200
	팩스 교환 번호(관련)	3287 1201
	교환(가정/중소기업)	3287 5000
	팩스 교환 번호(가정/중소기업)	3287 5001

핀란드(헬싱키)	웹사이트: support.euro.dell.com	
국제 접속 코드: 990	전자 우편: fin_support@dell.com	
국가 코드: 358	전자 우편 지원(서버): Nordic_support@dell.com	
도시 코드: 9		
	기술 지원	09 253 313 60
	기술 지원 팩스 번호	09 253 313 81
	관련 고객 관리	09 253 313 38
	가정/중소기업체 고객 관리	09 693 791 94
	팩스 (Fax)	09 253 313 99
	교환	09 253 313 00

국가(도시) 국제 접속 코드 국가 코드 도시 코드	부서명 또는 서비스 분야 웹사이트 및 전자 우편 주소 수신자 부담 전화 번호	지역 코드 지역 번호 지역 번호
프랑스(파리) (몽펠리에)	웹사이트: support.euro.dell.com	
국제 접속 코드: 00	전자 우편: support.euro.dell.com/fr/fr/ emaildell/	
국가 코드: 33		
도시 코드: (1) (4)	가정 및 중소기업체	
	기술 지원	0825 387 270
	고객 관리	0825 823 833
	교환	0825 004 700
	교환(프랑스 외 기타 지역 전화)	04 99 75 40 00
	판매	0825 004 700
	팩스(Fax)	0825 004 701
	팩스 번호(프랑스 외 기타 지역 전화)	04 99 75 40 01
	기업체	
	기술 지원	0825 004 719
	고객 관리	0825 338 339
	교환	01 55 94 71 00
	판매	01 55 94 71 00
	팩스(Fax)	01 55 94 71 01

국가(도시)	부서명 또는 서비스 분야	지역 코드
국제 접속 코드	웹사이트 및 전자 우편 주소	지역 번호
국가 코드		수신자 부담 전화 번호
도시 코드		

독일 (랑엔)	웹사이트:	
국제 접속 코드: 00	support.euro.dell.com	
국가 코드: 49	전자 우편:	
도시 코드: 6103	tech_support_central_europe@ dell.com	
	기술 지원	06103 766-7200
	가정/중소기업체 고객 관리	0180-5-224400
	전체 분류 고객 관리	06103 766-9570
	우선 계정 고객 관리	06103 766-9420
	대계정 고객 관리	06103 766-9560
	공공 계정 고객 관리	06103 766-9555
	교환	06103 766-7000

그리스	웹사이트:	
국제 접속 코드: 00	support.euro.dell.com	
국가 코드: 30	전자 우편:	
	support.euro.dell.com/gr/en/ emaildell/	
	기술 지원	080044149518
	특별 기술 지원	08844140083
	교환	2108129800
	판매	2108129800
	팩스 (Fax)	2108129812

국가(도시) 국제 접속 코드 국가 코드 도시 코드	부서명 또는 서비스 분야 웹사이트 및 전자 우편 주소	지역 코드 지역 번호 수신자 부담 전화 번호
아일랜드(체리우드)	웹사이트: support.euro.dell.com	
국제 접속 코드: 16	전자 우편: dell_direct_support@dell.com	
국가 코드: 353		
도시 코드: 1		
	아일랜드 기술 지원	1850 543 543
	영국 기술 지원(영국 내 전화만 해당)	0870 908 0800
	개인 고객 관리	01 204 4014
	중소기업 고객 관리	01 204 4014
	영국 고객 관리(영국 내 전화만 해당)	0870 906 0010
	기업체 고객 관리	1850 200 982
	기업체 고객 관리(영국 내 전화만 해당)	0870 907 4499
	아일랜드 판매	01 204 4444
	영국 판매(영국 내 전화만 해당)	0870 907 4000
	팩스/SalesFax	01 204 0103
	교환	01 204 4444

국가(도시) 국제 접속 코드 국가 코드 도시 코드	부서명 또는 서비스 분야 웹사이트 및 전자 우편 주소	지역 코드 지역 번호 수신자 부담 전화 번호
이탈리아(밀라노)	웹사이트: support.euro.dell.com	
국제 접속 코드: 00	전자 우편: support.euro.dell.com/it/it/ emailedell/	
국가 코드: 39		
도시 코드: 02		
	가정 및 중소기업체	
	기술 지원	02 577 826 90
	고객 관리	02 696 821 14
	팩스 (Fax)	02 696 821 13
	교환	02 696 821 12
	기업체	
	기술 지원	02 577 826 90
	고객 관리	02 577 825 55
	팩스 (Fax)	02 575 035 30
	교환	02 577 821

국가(도시) 국제 접속 코드 국가 코드 도시 코드	부서명 또는 서비스 분야 웹사이트 및 전자 우편 주소	지역 코드 지역 번호 수신자 부담 전화 번호
일본(가와사키)	웹사이트: support.jp.dell.com	
국제 접속 코드: 001	기술 지원(서버)	수신자 부담 번호: 0120-198-498
국가 코드: 81	일본 외 기타 지역 기술 지원	81-44-556-4162
도시 코드: 44	(서버) 기술 지원(Dimension™, Inspiron™)	수신자 부담 번호: 0120-198-226
	일본 외 기타 지역 기술 지원 (Dimension, Inspiron)	81-44-520-1435
	기술 지원(Dell Precision™, OptiPlex™, Latitude™)	수신자 부담 번호: 0120-198-433
	일본 외 기타 지역 기술 지원 (Dell Precision, OptiPlex, Latitude)	81-44-556-3894
	Faxbox 서비스	044-556-3490
	24시간 자동 응답 주문 서비스	044-556-3801
	고객 관리	044-556-4240
	비즈니스 판매부(최대 400명의 직원)	044-556-1465
	우선 계정 판매부(400명 이상 직원)	044-556-3433
	대기업 판매부(3,500명 이상 직원)	044-556-3430
	공공 판매(정부, 교육, 의료 기관)	044-556-1469
	일본 전지역	044-556-3469
	개별 사용자	044-556-1760
	교환	044-556-4300

국가(도시) 국제 접속 코드 국가 코드 도시 코드	부서명 또는 서비스 분야 웹사이트 및 전자 우편 주소	지역 코드 지역 번호 수신자 부담 전화 번호
한국(서울) 국제 접속 코드: 001 국가 코드: 82 도시 코드: 2	기술 지원 판매 고객 서비스(한국의 서울) 고객 서비스(말레이시아의 페낭) 팩스(Fax) 교환	수신자 부담 번호: 080-200-3800 수신자 부담 번호: 080-200-3600 수신자 부담 번호: 080-200-3800 604 633 4949 2194-6202 2194-6000
룩셈부르크 국제 접속 코드: 00 국가 코드: 352	웹사이트: support.euro.dell.com 전자 우편: tech_be@dell.com 기술 지원(벨기에의 브뤼셀) 가정/중소기업체 판매(벨기에의 브뤼셀) 기업체 판매(벨기에의 브뤼셀) 고객 관리(벨기에의 브뤼셀) 팩스 번호(벨기에의 브뤼셀) 교환(벨기에의 브뤼셀)	3420808075 수신자 부담 번호: 080016884 02 481 91 00 02 481 91 19 02 481 92 99 02 481 91 00
말레이시아(페낭) 국제 접속 코드: 00 국가 코드: 60 도시 코드: 4	기술 지원 고객 서비스 일반 판매 기업체 판매	수신자 부담 번호: 1 800 888 298 04 633 4949 수신자 부담 번호: 1 800 888 202 수신자 부담 번호: 1 800 888 213

국가(도시) 국제 접속 코드 국가 코드 도시 코드	부서명 또는 서비스 분야 웹사이트 및 전자 우편 주소	지역 코드 지역 번호 수신자 부담 전화 번호
멕시코	고객 기술 지원	001-877-384-8979
국제 접속 코드: 00		또는 001-877-269-3383
국가 코드: 52	판매	50-81-8800
		또는 01-800-888-3355
	고객 서비스	001-877-384-8979
		또는 001-877-269-3383
	기본	50-81-8800
		또는 01-800-888-3355
네덜란드 안탈레스	대표 지원부	001-800-882-1519

국가(도시) 국제 접속 코드 국가 코드 도시 코드	부서명 또는 서비스 분야 웹사이트 및 전자 우편 주소	지역 코드 지역 번호 수신자 부담 전화 번호
--------------------------------------	----------------------------------	--------------------------------

네덜란드 (암스테르담)	웹사이트: support.euro.dell.com	
국제 접속 코드: 00	전자 우편(기술 지원):	
국가 코드: 31	(Enterprise):	
도시 코드: 20	nl_server_support@dell.com	
	(Latitude):	
	nl_latitude_support@dell.com	
	(Inspiron):	
	nl_inspiron_support@dell.com	
	(Dimension):	
	nl_dimension_support@dell.com	
	(OptiPlex):	
	nl_optiplex_support@dell.com	
	(Dell Precision):	
	nl_workstation_support@ dell.com	
	기술 지원	020 674 45 00
	기술 지원 팩스 번호	020 674 47 66
	가정/중소기업체 고객 관리	020 674 42 00
	관련 고객 관리	020 674 4325
	가정/중소기업체 판매	020 674 55 00
	관련 판매	020 674 50 00
	가정/중소기업체 판매 팩스 번호	020 674 47 75
	관련 판매 팩스 번호	020 674 47 50
	교환	020 674 50 00
	교환 팩스 번호	020 674 47 50

국가(도시) 국제 접속 코드 국가 코드 도시 코드	부서명 또는 서비스 분야 웹사이트 및 전자 우편 주소	지역 코드 지역 번호 수신자 부담 전화 번호
뉴질랜드 국제 접속 코드: 00 국가 코드: 64	전자 우편(뉴질랜드): nz_tech_support@dell.com 전자 우편(호주): au_tech_support@dell.com	
	가정 및 중소기업체	0800 446 255
	정부 및 기업체	0800 444 617
	판매	0800 441 567
	팩스(Fax)	0800 441 566
노르웨이(Lysaker) 국제 접속 코드: 00 국가 코드: 47	웹사이트: support.euro.dell.com 전자 우편 지원(휴대용 컴퓨터): nor_nbk_support@dell.com 전자 우편 지원(데스크탑 컴퓨터): nor_support@dell.com 전자 우편 지원(서버): nordic_server_support@dell.com	
	기술 지원	671 16882
	관련 고객 관리	671 17514
	가정/중소기업체 고객 관리	23162298
	교환	671 16800
	팩스 교환	671 16865

국가(도시) 국제 접속 코드 국가 코드 도시 코드	부서명 또는 서비스 분야 웹사이트 및 전자 우편 주소	지역 코드 지역 번호 수신자 부담 전화 번호
싱가폴(싱가폴) 국제 접속 코드: 005 국가 코드: 65	기술 지원 고객 서비스(말레이시아의 폐낭) 일반 판매 기업체 판매	수신자 부담 번호: 800 6011 051 604 633 4949 수신자 부담 번호: 800 6011 054 수신자 부담 번호: 800 6011 053
스페인(마드리드) 국제 접속 코드: 00 국가 코드: 34 도시 코드: 91	웹사이트: support.euro.dell.com 전자 우편: support.euro.dell.com/es/es/ emaildell/ 가정 및 중소기업체	
	기술 지원	902 100 130
	고객 관리	902 118 540
	판매	902 118 541
	교환	902 118 541
	팩스(Fax)	902 118 539
	기업체	
	기술 지원	902 100 130
	고객 관리	902 118 546
	교환	91 722 92 00
	팩스(Fax)	91 722 95 83

국가(도시) 국제 접속 코드 국가 코드 도시 코드	부서명 또는 서비스 분야 웹사이트 및 전자 우편 주소	지역 코드 지역 번호 수신자 부담 전화 번호
스웨덴 (Upplands Vasby)	웹사이트: support.euro.dell.com	
국제 접속 코드: 00	전자 우편: swe_support@dell.com	
국가 코드: 46	Latitude와 Inspiron을 위한 전자 우편 지원: swe-nbk_kats@dell.com	
도시 코드: 8	OptiPlex를 위한 전자 우편 지원: swe_kats@dell.com	
	서버를 위한 전자 우편 지원: nordic_server_support@dell.com	
	기술 지원	08 590 05 199
	관련 고객 관리	08 590 05 642
	가정/중소기업체 고객 관리	08 587 70 527
	직원 구매 프로그램(EPP) 지원	20 140 14 44
	팩스 기술 지원	08 590 05 594
	판매	08 590 05 185

국가(도시) 국제 접속 코드 국가 코드 도시 코드	부서명 또는 서비스 분야 웹사이트 및 전자 우편 주소	지역 코드 지역 번호 수신자 부담 전화 번호
스위스(제네바) 국제 접속 코드: 00 국가 코드: 41 도시 코드: 22	웹사이트: support.euro.dell.com 전자 우편: swisstech@dell.com 프랑스어를 사용하는 HSB 및 기업체 고객을 위한 전자 우편: support.euro.dell.com/ch/fr/ emaildell/	
	기술 지원(가정 및 중소기업체)	0844 811 411
	기술 지원(기업체)	0844 822 844
	고객 관리(가정 및 중소기업체)	0848 802 202
	고객 관리(기업체)	0848 821 721
	팩스(Fax)	022 799 01 90
	교환	022 799 01 01
투르크 카이코스 제도 대표 지원부		수신자 부담 번호: 1-866-540-3355

국가(도시)	부서명 또는 서비스 분야	지역 코드
국제 접속 코드	웹사이트 및 전자 우편 주소	지역 번호
국가 코드		수신자 부담 전화 번호
도시 코드		

영국 (Bracknell)	웹사이트: support.euro.dell.com	
국제 접속 코드: 00	고객 관리 웹사이트: support.euro.dell.com/uk/en/ECare/Form/Home.asp	
국가 코드: 44	전자 우편: dell_direct_support@dell.com	
도시 코드: 1344		
	기술 지원(기업체/우선 계정/ PAD[1000명 이상 직원])	0870 908 0500
	기술 지원(직통/ PAD 및 일반)	0870 908 0800
	전체 계정 고객 관리	01344 373 186
	가정 및 중소기업체 고객 관리	0870 906 0010
	기업체 고객 관리	01344 373 185
	우선 계정 (500-5000 직원) 고객 관리	0870 906 0010
	중앙 정부 고객 관리	01344 373 193
	지역 정부 및 교육 기관 고객 관리	01344 373 199
	의료 기관 고객 관리	01344 373 194
	가정 및 중소기업체 판매	0870 907 4000
	기업체/공공 기관 판매	01344 860 456

국가(도시) 국제 접속 코드 국가 코드 도시 코드	부서명 또는 서비스 분야 웹사이트 및 전자 우편 주소	지역 코드 지역 번호 수신자 부담 전화 번호
미국(텍사스의 오스틴)	자동 주문 현황 서비스	수신자 부담 번호: 1-800-433-9014
국제 접속 코드: 011 국가 코드: 1	AutoTech (휴대용 및 데스크탑 컴퓨터) 고객(가정 및 사무실) 기술 지원	수신자 부담 번호: 1-800-247-9362
	고객 서비스	수신자 부담 번호: 1-800-624-9896
	DellNet™ 서비스 및 지원	수신자 부담 번호: 1-877-Dellnet (1-877-335-5638)
	직원 구매 프로그램(EPP) 고객	수신자 부담 번호: 1-800-695-8133
	재무 서비스 웹사이트: www.dellfinancialservices.com	
	재무 서비스(임차/대출)	수신자 부담 번호: 1-877-577-3355
	재무 서비스(Dell 우선 계정 [DPA]) 업무	수신자 부담 번호: 1-800-283-2210
	고객 서비스 및 기술 지원	수신자 부담 번호: 1-800-822-8965
	직원 구매 프로그램(EPP) 고객	수신자 부담 번호: 1-800-695-8133
	프로젝터 기술 지원	수신자 부담 번호: 1-877-459-7298
	공공 기관(정부, 교육, 의료)	

국가(도시) 국제 접속 코드 국가 코드 도시 코드	부서명 또는 서비스 분야 웹사이트 및 전자 우편 주소	지역 코드 지역 번호 수신자 부담 전화 번호
	고객 서비스 및 기술 지원	수신자 부담 번호: 1-800-456-3355
	직원 구매 프로그램(EPP) 고객	수신자 부담 번호: 1-800-234-1490
	Dell 판매	수신자 부담 번호: 1-800-289-3355 또는 수신자 부담 번호: 1-800-879-3355
	Dell 아울렛 상점(Dell에 반품 된 컴퓨터)	수신자 부담 번호: 1-888-798-7561
	소프트웨어 및 주변장치 판매	수신자 부담 번호: 1-800-671-3355
	예비 부품 판매	수신자 부담 번호: 1-800-357-3355
	확대된 서비스와 보증 판매	수신자 부담 번호: 1-800-247-4618
	팩스(Fax)	수신자 부담 번호: 1-800-727-8320
	언어, 청각 장애자를 위한 Dell 서비스	수신자 부담 번호: 1-877-DELLTTY (1-877-335-5889)

용어집

동기화 — 임의의 장치에 있는 파일을 다른 장치의 최신 파일로 대체하기 위한 자동화된 절차입니다. 예를 들어, 컴퓨터의 파일을 휴대용 장치의 파일과 동기화합니다.

보안 디지털 카드 — 디지털 카메라, 휴대용 장치, 휴대폰 및 기타 장치에 주로 사용되는 착탈식 메모리입니다. 보안 디지털 카드는 우표 크기만 합니다.

싱크 케이블 — 이 케이블로 휴대용 장치를 컴퓨터에 연결하여 파일을 전송하거나 동기화합니다.

적외선 센서 — 케이블을 연결하지 않고도 컴퓨터와 IR 호환 장치 사이에 데이터를 전송해주는 포트입니다.

직렬 커넥터 — I/O 포트는 소형 디지털 장치 또는 디지털 카메라와 같은 장치를 컴퓨터에 연결할 때 사용합니다.

크래들 — 휴대용 장치와 컴퓨터를 동기화하거나 전지를 충전하고, AC 전원으로 작동시킬 수 있는 장치입니다.

BLUETOOTH™ — 작동되는 각 장치가 서로를 자동적으로 인식할 수 있게 해주는 단거리(10m[30ft]) 네트워킹 장치의 무선 기술 표준입니다.

COMPACTFLASH 카드 — 장치 기능을 확장할 수 있는 착탈식 카드입니다. 일반적인 CompactFlash 카드의 종류는 메모리 카드와 무선 카드입니다.

DHCP — 동적 호스트 구성 프로토콜(Dynamic Host Configuration Protocol) — 네트워크 관리자가 이 통신 프로토콜을 사용하여 네트워크 컴퓨터의 인터넷 프로토콜 주소 할당 작업을 관리하고 자동화합니다.

IMAP — 인터넷 메시지 액세스 프로토콜(Internet message access protocol) — 서버의 전자 우편에 액세스하기 위한 표준 클라이언트/서버 프로토콜입니다. IMAP를 사용하여 서버에서 저장된 전자 우편을 볼 수 있습니다.

ISP — 인터넷 서비스 제공업체(Internet Service Provider) — 호스트 서버에 액세스하여 직접 인터넷에 연결하고 전자 우편을 주고 받고 웹사이트에 접속할 수 있는 서비스를 제공하는 회사입니다. 일반적으로 ISP는 소프트웨어 패키지, 사용자 이름, 접속 전화 번호를 유료로 제공합니다.

LAN — 근거리 네트워크(Local Area Network) — 소규모 지역을 제어하는 컴퓨터 네트워크입니다. LAN은 한 빌딩이나 가까운 몇 개의 빌딩으로 한정됩니다. LAN은 전화선과 전파를 통해 멀리 떨어진 다른 LAN에 연결되어 WAN(Wide Area Network)을 형성할 수 있습니다.

PIM — 개인 정보 관리자(Personal Information Manager) — 일정, 연락처, 받은 편지함, 작업을 저장하고 구성할 수 있는 프로그램입니다.

POP3 — 포스트 오피스 프로토콜 3(Post Office Protocol 3) — 서버의 전자 우편에 액세스하기 위한 표준 클라이언트/서버 프로토콜입니다. **POP3**를 사용하는 경우, 전자 우편은 로컬 시스템으로 다운로드해야 볼 수 있습니다.

RAM — 임의 접근 메모리(Random-Access Memory) — 프로그램 명령과 데이터를 저장하는 주 임시 저장 영역입니다. 리셋을 실행하면 **RAM**에 저장되어 있던 정보는 모두 삭제됩니다.

RAS — 원격 액세스 서버(Remote Access Server) — 사용자가 원격으로 네트워크에 액세스할 수 있는 서버입니다.

ROM — 읽기 전용 메모리(Read-Only Memory) — 장치에서 삭제하거나 기록할 수 없는 데이터와 프로그램을 저장하는 메모리입니다. **ROM**은 **RAM**과 달리 리셋을 실행한 후에도 정보가 보존됩니다. 장치 작동에 필수적인 일부 프로그램은 **ROM**에 저장됩니다.

SDRAM — 동기식 동적 임의 접근 메모리(Synchronous Dynamic Random-Access Memory) — 최적의 마이크로프로세서 클럭 속도로 동기화된 **DRAM** 종류입니다.

SMS — 문자 메시지 서비스(Short Message Service) — 무선 장치로 문자 메시지를 전송하기 위한 서비스입니다.

SMTP — 단순 우편 전송 프로토콜(Simple Mail Transfer Protocol) — 전자 우편을 주고 받을 때 사용되는 프로토콜입니다. **SMTP**는 보통 **POP3** 또는 **IMAP**와 함께 사용됩니다.

TCP/IP — 전송 제어 프로토콜/인터넷 프로토콜(Transmission Control Protocol/Internet Protocol) — 기본 인터넷 통신 언어입니다. **TCP/IP**는 인터넷 또는 엑스트라넷에서 통신 프로토콜로도 사용됩니다.

USB — 범용 직렬 버스(Universal Serial Bus) — **USB** 호환 키보드, 마우스, 조이스틱, 스캐너, 스피커 세트 또는 프린터와 같은 저속 장치용 하드웨어 인터페이스입니다. 장치를 컴퓨터의 4핀 소켓이나 컴퓨터에 연결된 다중 포트 허브에 직접 연결합니다. **USB** 장치는 컴퓨터가 켜져 있어도 연결하거나 분리할 수 있으며 데이지 체인 방식을 함께 사용할 수도 있습니다.

VPN — 가상 사설 네트워크(Virtual Private Network) — 멀리 있는 사용자가 네트워크에 안전하게 접속할 수 있도록 해주는 통신 프로토콜 집합입니다.

WAP — 무선 애플리케이션 프로토콜(Wireless Application Protocol) — 무선 장치에서 인터넷에 접속하는 표준화된 프로토콜입니다.

색인

가

그리기

생성 **48**

나

내 문장

삽입 **51**

네트워크

연결 **105**

녹음

음성 메시지 **50**

다

단추

녹음 **13**

받은 편지함 **13**

스크롤 다이얼 **13**

연락처 **13**

위치 **12**

일정 **13**

재설정 **13**

전원 **12**

정보 **28**

탐색기 **13**

프로그램 단추 **31**

홈 **13**

데이터

백업 **37**

도움말

ActiveSync 도움말 **112**

Dell에 문의하기 **120**

Pocket PC 도움말 **9**

찾기 **112**

동기화

컴퓨터 **19**

동기화 케이블

컴퓨터 연결 **22**

마

마이크로폰

메시지 녹음 **50**

메모

생성 **68**

메모리

보존 **99**

명령 표시줄 **34**

모뎀 연결 **107**

모임 요청

생성 **64**

문자 인식기 **42**

바

받은 편지함

정보 **70**

보안 디지털 카드 슬롯

위치 **12**

정보 **24**

카드 설치 **24**

블록 인식기 **43**

비디오

Media Player 91

사

사양 **114**

서비스 태그 **9, 16**

설정

개인 탭 **54**

시스템 탭 **54**

연결 탭 **55**

조절 **53**

소프트웨어. 프로그램 참조

스크롤 다이얼 **13**

스타일러스 펜

사용 **28**

쓰기 방법 **39**

쓰기

그리기 **48**

문자 인식기 **42**

방법 **39**

블록 인식기 **43**

편집 **44**

필기체 인식기 **43**

필기체 텍스트를 인쇄체 텍스트로 변환 **42, 43**

화면 **44**

아

아이콘

상태 **30**

프로그램 **33**

알림

정보 **76**

약속

일정 관리 **63**

연결 해제

네트워크 **111**

적외선 센서 **111**

전화 접속 연결 **111**

케이블 또는 크래들 **111**

연락처

생성 **66**

정보 **65**

찾기 **66**

연상 문구. 알림 참조

오늘 화면 **28**

오디오

Media player 91

알림 76

이더넷 연결 108

인쇄체 텍스트

필기체 텍스트 변환 42, 43

인터넷

연결 105

일정

모임 요청 64

약속 63

정보 62

입력 창 40

자

자료

찾기 9

작업

생성 67

정보 67

재설정

단추 13

실행 24

적외선

사용 106

전자 우편

구성 75

동기화 70

받은 편지함 70

서버 연결 71, 111

편지 목록 71

편지 작성 73

전지

백업 17

사용 및 설치 15

주 16

충전 18

전환 표시줄 32

정보 찾기 9

Dell에 문의하기 120

차

책

Reader 91

자료실 92

전자책 읽기 92

제거 95

카

컴퓨터

연결 19

크래들

컴퓨터 연결 19

키보드

소프트 42

타

탐색 표시줄 34

텍스트

입력 42

입력 창 40

편집 44, 45

필기 42, 43, 44

필기체 텍스트를 인쇄체 텍스트로 변환 42, 43

통신

다른 장치 105

파

파일

동기화 57

백업 37

찾기 80

찾기 및 구성 36

파일 탐색기 80

팝업 메뉴 35

편집

필기체 텍스트 45

프로그램

ActiveSync 57

ActiveSync를 사용하여 프로그램 추가 78

AvantGo 100

Media Player 91

MSN Messenger 89

Pocket Excel 86

Pocket Internet Explorer 97

Pocket Outlook 62

Pocket Word 84

Reader 91

다운로드 79

메모 68

받은 편지함 70

시작 메뉴 80

액세스 31

연락처 65

일정 62

작업 67

전환 표시줄 32

제거 81

추가 및 제거 77

필기체 인식기 43

하

확장 슬롯

CompactFlash 23

보안 디지털 카드 슬롯 24

위치 12

A

ActiveSync

설치 59

정보 57

AvantGo

정보 100

B

Bluetooth

설정 55

카드 23

C

CompactFlash

설치 23

슬롯 12

정보 23

E

Excel

요령 88

정보 86

I

Internet Explorer

모바일 즐겨찾기 98, 100

웹 검색 101

정보 97

즐거찾기 링크 100

M

Media Player

정보 91

MSN Messenger

대화 상대 관리 90

설정 89

정보 89

P

Pocket Outlook

정보 62

Pocket PC

시작 27

R

Reader

기능 93

정보 91

V

VPN 연결 109

W

Word

정보 84

