

studio<sub>XPS</sub><sup>TM</sup>

INŠTALAČNÁ PRÍRUČKA

**DELL**<sup>TM</sup>

YOURS IS HERE



**studio** XPS™  
INŠTALAČNÁ PRÍRUČKA

Model DCMMF

## Poznámky, varovania a výstrahy

 **POZNÁMKA:** POZNÁMKA uvádza dôležité informácie, ktoré vám pomôžu lepšie využiť váš počítač.

 **VAROVANIE:** VAROVANIE varuje pred možným poškodením hardvéru alebo stratou údajov a uvádza, ako problému predísť.

 **VÝSTRAHA:** VÝSTRAHA varuje pred možným poškodením majetku, zranením alebo smrťou.

Ak ste si zakúpili počítač série Dell™ n, akékoľvek odkazy v tomto dokumente na operačné systémy Microsoft® Windows® neplatia.

---

**Informácie v tomto dokumente podliehajú zmenám bez predošlého upozornenia.**

© 2008 Dell Inc. Všetky práva vyhradené.

Reprodukovanie týchto materiálov akýmkoľvek spôsobom bez písomného povolenia spoločnosti Dell Inc. je prísne zakázané.

Ochranné známky, ktoré sa používajú v tomto texte: *Dell*, logo *DELL*, *YOURS IS HERE*, *Studio XPS*, *Dell On Call*, a *DellConnect* sú ochranné známky spoločnosti Dell Inc.; *Intel* je registrovaná ochranná známka a *Core* je ochranná známka spoločnosti Intel Corporation v USA a iných krajinách; *Microsoft*, *Windows*, *Windows Vista*, a tlačidlo *Štart Windows Vista* (farebné) sú buď ochranné známky alebo registrované ochranné známky spoločnosti Microsoft Corporation v USA a/alebo iných krajinách; *Blu-ray Disc* je ochranná známka spoločnosti Blu-ray Disc Association; *Bluetooth* je registrovaná ochranná známka, ktorú vlastní spoločnosť Bluetooth SIG, Inc. a spoločnosť Dell ju používa v rámci licencie.

Iné ochranné známky a obchodné názvy sa môžu v tomto dokumente používať ako odkazy na subjekty, ktoré si nárokuje tieto známky a názvy alebo na ich produkty. Dell Inc. sa zrieka akýchkoľvek vlastníckych záujmov na iné ochranné známky a obchodné názvy ako svoje vlastné.

# Obsah

<b>Inštalácia vášho Studio XPS™ 435MT . . .</b>	<b>5</b>	<b>Riešenie problémov. . . . .</b>	<b>22</b>
Pred inštaláciou vášho počítača . . . . .	5	Problémy siete . . . . .	22
Pripojenie displeja . . . . .	6	Problémy s napájaním. . . . .	23
Pripojenie video kábla k displeju . . . . .	6	Problémy pamäte . . . . .	25
Pripojenie klávesnice a myši . . . . .	8	Zablokovania a problémy so softvérom . . . . .	25
Pripojenie kábla siete (voliteľný) . . . . .	8	<b>Používanie nástrojov podpory . . . . .</b>	<b>28</b>
Pripojte napájacie el. káble displeja a počítača . . . . .	9	Centrum technickej podpory spoločnosti Dell. . . . .	28
Stlačte vypínače na počítači a displeji. . . .	10	Systémové hlásenia . . . . .	29
Inštalácia systému Windows Vista® . . . . .	10	Riešenie problémov s hardvérom . . . . .	31
Pripojenie na Internet (voliteľný) . . . . .	11	Diagnostika Dell . . . . .	31
<b>Používanie vášho Studio XPS™ 435MT .</b>	<b>14</b>	<b>Možnosti obnovenia systému . . . . .</b>	<b>34</b>
Funkcie pri pohľade spredu. . . . .	14	Obnovenie systému. . . . .	34
Funkcie pri pohľade zozadu . . . . .	17	Dell Factory Image Restore. . . . .	35
Konektory zadného panela . . . . .	18	Preinštalovanie operačného systému . . . .	37
Softvérové funkcie . . . . .	20		

<b>Získanie Pomoci</b> .....	<b>39</b>
Technická podpora a zákaznícke služby .....	40
DellConnect™ .....	40
Online služby .....	40
AutoTech Servis .....	41
Informácie o produkte .....	42
Vrátenie položiek na opravu počas záruky alebo vrátenie hotovosti .....	42
Predtým než zavoláte .....	43
Kontaktovanie spoločnosti Dell .....	44
<b>Zistenie ďalších informácií a zdrojov</b> ..	<b>46</b>
<b>Špecifikácie</b> .....	<b>48</b>
<b>Príloha</b> .....	<b>54</b>
Poznámka k produktom Macrovision .....	54
<b>Register</b> .....	<b>55</b>

# Inštalácia vášho Studio XPS™ 435MT

Táto časť poskytuje informácie o inštalácii vášho laptopu Studio XPS 435MT a pripojení periférnych zariadení.

## Pred inštaláciou vášho počítača

Pri nastavovaní počítača do správnej polohy zabezpečte ľahký prístup k zdroju el. energie, adekvátnu ventiláciu a rovný povrch, na ktorý počítač umiestnite.

Obmedzenie prúdenia vzduchu v okolí vášho počítača môže spôsobiť jeho prehriatie. Aby ste predišli prehriatiu, nechajte aspoň 10,2 cm (4 palce) voľného priestoru zozadu počítača a minimálne 5,1 cm (2 palce) na všetkých ostatných stranách. Váš počítač nikdy neukladajte do zatvoreného priestoru, napr. skrine alebo zásuvky, keď je zapnutý.









## Pripojenie displeja

Váš počítač nemá integrovaný video konektor. Na pripojenie obrazovky môžete použiť konektor dostupný na grafickej karte v rozširujúcom slotе.

## Pripojenie video kábla k displeju

Na TV alebo monitore si pozrite, aký typ konektorov máte k dispozícii. Pri identifikácii konektorov na obrazovke si pozrite nasledujúcu tabuľku a zvolte si typ pripojenia, ktorý budete používať.

VGA		
HDMI		
DVI		

Pripojenie obrazovky pomocou konektora VGA, konektora HDMI alebo konektora DVI.

Konektor HDMI je vysokovýkonný digitálny konektor, ktorý prenáša video i audio signály pre displeje, ako sú TV a monitory so zabudovanými reproduktormi. Konektor VGA prenáša len video signály pre displeje ako sú monitory a projektory.

## Pripojenie pomocou konektora VGA

Displej pripojte pomocou kábla VGA (ktorý má zvyčajne modré konektory na oboch koncoch).

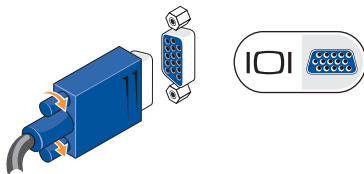

Ak má váš displej konektor DVI, použite kábel VGA (s modrými konektormi na oboch koncoch) s adaptérom DVI-na-VGA (biela zástrčka).

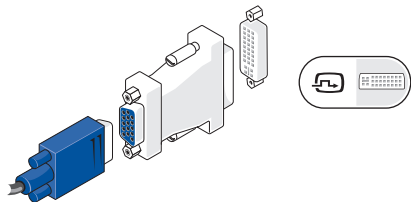

**POZNÁMKA:** Adaptér DVI-na-VGA si môžete zakúpiť na webovej stránke spoločnosti Dell na adrese **dell.com**.

### Pripojenie pomocou konektora HDMI

Displej pripojte pomocou kábla HDMI.

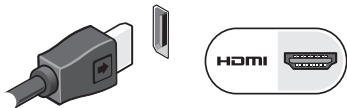

### Pripojenie pomocou konektora DVI

Displej pripojte pomocou kábla DVI.

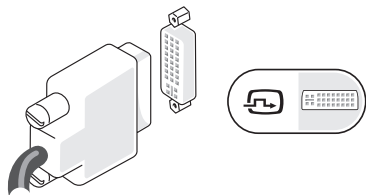

**POZNÁMKA:** Doplnkové káble HDMI a DVI si môžete zakúpiť na webovej stránke spoločnosti Dell na adrese **dell.com**.

## Pripojenie klávesnice a myši

Na pripojenie USB klávesnice alebo myši použijete konektory USB na zadnom paneli počítača.

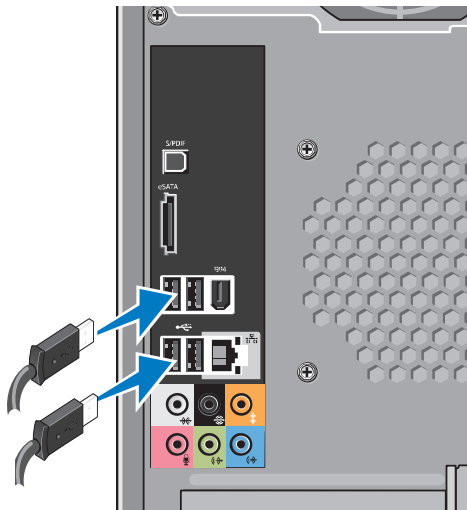

## Pripojenie kábla siete (voliteľný)

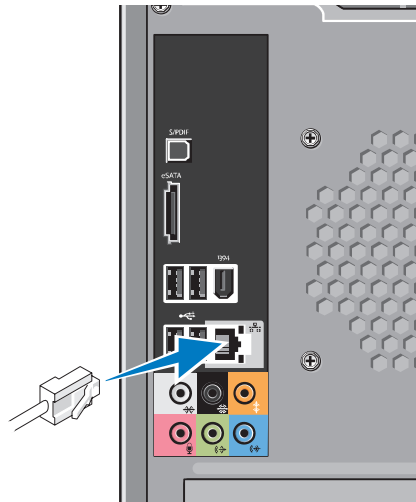

Na úplné dokončenie inštalácie počítača sa nevyžaduje sieťové spojenie, ale ak máte sieť alebo internetové pripojenie, ktoré využíva káblové pripojenie (napr. domáci káblový modem alebo konektor siete Ethernet), môžete kábel siete pripojiť teraz. Používajte len kábel siete Ethernet (konektor RJ45). Do konektora siete nezapájajte telefónny kábel (konektor RJ11).



Na pripojenie počítača k sieti alebo širokopásmovému zariadeniu pripojte jeden koniec kábla siete buď do portu siete alebo do širokopásmového zariadenia. Pripojte druhý koniec sieťového kábla ku konektoru sieťového adaptéra na zadnom paneli počítača. Ak začujete kliknutie, znamená to, že ste sieťový kábel riadne pripojili.

## Pripojte napájacie el. káble displeja a počítača

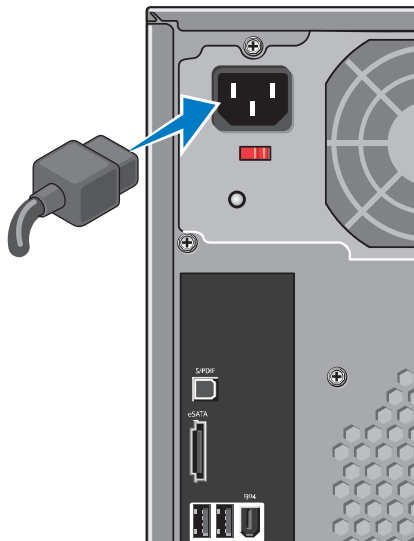

## Stlačte vypínače na počítači a displeji

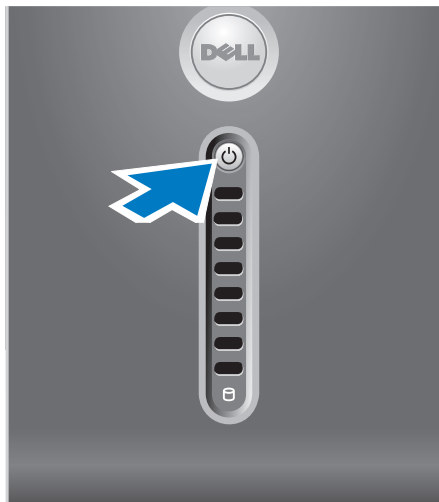

## Inštalácia systému Windows Vista®

Pri prvom nastavení systému Windows Vista postupujte podľa pokynov na obrazovke. Tieto kroky sú povinné a ich dokončenie môže trvať až 15 minút. Obrazovky vás prevedú cez niekoľko postupov vrátane potvrdenia súhlasu s licenciou, špecifikácie nastavení a inštalácie internetového pripojenia.

△ **VAROVANIE:** Proces nastavovania operačného systému neprerušujte. V opačnom prípade by ste mohli spôsobiť, že počítač sa nebude dať používať.

## Pripojenie na Internet (voliteľné)

 **POZNÁMKA:** ISP a ponuky ISP sa v rôznych krajinách líšia.

Ak chcete počítač pripojiť na Internet, potrebujete externý modem alebo sieťové pripojenie a poskytovateľ internetových služieb (ISP). Váš ISP vám ponúkne jednu alebo viacero z nasledujúcich možností pripojenia na Internet:

- DSL pripojenie poskytujúce vysokorýchlostný Internet cez existujúcu telefónnu linku alebo pripojenie cez mobilného operátora. S DSL pripojením môžete používať Internet a súčasne využívať telefón na telefonovanie.
- Pripojenie cez káblový modem, ktoré poskytuje vysoko-rýchlostný prístup na Internet prostredníctvom miestneho TV káblového vedenia.
- Satelitné pripojenie cez modem poskytujúce vysokorýchlostné pripojenie na Internet prostredníctvom satelitnej televízie.

- Telefonické pripojenia, ktoré poskytujú pripojenie na Internet prostredníctvom telefónnej linky. Telefonické -pripojenia sú značne pomalšie ako pripojenia cez DSL alebo káblový (satelitný) modem. Váš počítač nemá integrovaný modem. Na telefonickú službu s týmto počítačom sa musí použiť voliteľný USB modem.
- Pripojenie cez bezdrôtovú sieť LAN (WLAN), ktorá poskytuje prístup na Internet pomocou technológie WiFi 802.11. Podpora siete LAN si vyžaduje voliteľné interné komponenty, ktoré môžu alebo nemusia byť na vašom počítači nainštalované. Závisí to od vašej konfigurácie v čase kúpy.

 **POZNÁMKA:** Ak nie je súčasťou vašej pôvodnej objednávky externý USB modem alebo adaptér WLAN, môžete si ich zakúpiť na webovej stránke Dell na adrese **dell.com**.

### Nastavenie drôtového internetového pripojenia

Ak používate telefonické pripojenie, pred nastavením internetového pripojenia pripojte najskôr telefonickú linku do externého USB modemu (voliteľný) a do telefonickej zásuvky na stene. Ak používate pripojenie cez DSL alebo káblový/satelitný modem, kontaktujte svojho ISP alebo mobilného telefónneho operátora, ktorý vám poskytnú informácie k inštalácii.

### Nastavenie bezdrôtového spojenia

Predtým ako budete môcť bezdrôtové internetové pripojenie používať, musíte pripojiť bezdrôtový smerovač. Na nastavenie pripojenia k bezdrôtovému smerovaču:

1. Uložte a zatvorte všetky otvorené súbory a ukončíte všetky otvorené programy.
2. Kliknite na položku **Štart**  → **Pripojiť k**.
3. Pri inštalácii sa riadte pokynmi na obrazovke.

### Nastavenie internetového pripojenia



Vytvorenie pripojenia na Internet pomocou ponúkaného ISP odkazu na pracovnej ploche:

1. Uložte a zatvorte všetky otvorené súbory a ukončíte všetky otvorené programy.
2. Dvakrát kliknite na ikonu ISP na pracovnej ploche Microsoft® Windows®.
3. Pri inštalácii sa riadte pokynmi na obrazovke.

Ak na pracovnej ploche nemáte ikonu ISP alebo ak chcete nastaviť internetové pripojenie cez iného ISP, vykonajte kroky uvedené v nasledujúcej časti.

 **POZNÁMKA:** Ak sa nemôžete pripojiť na Internet, ale v minulosti ste sa úspešne pripojili, ISP môže mať výpadok služby. Obráťte sa na svojho ISP a skontrolujte stav služby alebo sa pokúste o spojenie neskôr.

 **POZNÁMKA:** Pripravte si informácie od vášho ISP. Ak nemáte ISP, sprievodca Pripojenie na Internet vám pomôže nejakého získať.

1. Uložte a zatvorte všetky otvorené súbory a ukončíte všetky otvorené programy.
  2. Kliknite na **Štart**  → **Ovládací panel**.
  3. Pod položkou **Sieť a Internet** kliknite na **Pripojenie na Internet**.  
Zobrazí sa okno **Pripojiť na Internet**.
  4. Podľa toho, aké pripojenie chcete vytvoriť, kliknite buď na **Širokopásmové (PPPoE)** alebo na **Telefonické**:
    - a. Zvoľte **Širokopásmové**, ak budete používať pripojenie cez DSL, satelitný modem, káblový televízny modem alebo bezdrôtovú technológiu Bluetooth®.
    - b. Zvoľte **Telefonické**, ak budete používať voliteľný telefónny modem alebo ISDN.
-  **POZNÁMKA:** Ak neviete, aký typ pripojenia máte zvoliť, kliknite na **Pomôž mi vybrať** alebo sa obráťte na vášho ISP.
5. Na dokončenie inštalácie sa riadte pokynmi na obrazovke a použite inštaláčne informácie poskytnuté vašim ISP.

# Používanie vášho Studio XPS™ 435MT

Váš počítač má indikátory, tlačidlá a funkcie, ktoré poskytujú prehľadné informácie a úsporné skratky pre bežné úlohy.

## Funkcie pri pohľade spredu

- 1 Servisná visačka** (umiestnená na vrchu krytu smerom k zadnej časti) – Servisnú visačku použijete na identifikáciu vášho počítača, keď budete využívať webovú stránku technickej podpory Dell alebo volať na technickú podporu.
- 2 Optická mechanika** – Prehráva alebo zaznamenáva len na štandardnú veľkosť diskov (12 cm) CD, DVD a disk Blu-ray™.
- 3 Panel optickej jednotky** – Tento panel zakrýva optickú mechaniku (zobrazený v otvorenej polohe).

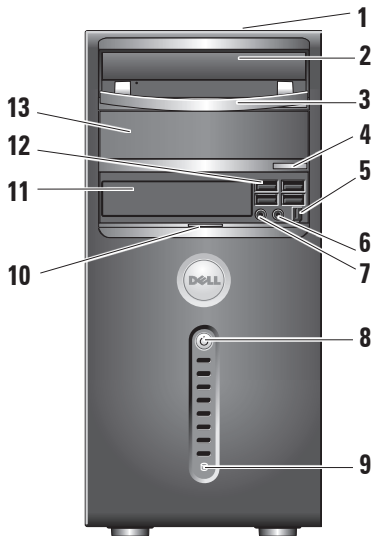

**4 Tlačidlo vysunutia optickej mechaniky** – Stlačte na vysunutie disku z optickej mechaniky.

**1394 IEEE 1394 konektor** – Pripája vysokorychlostné multimedialne zariadenia, napr. digitálne video kamery.

**6 Konektor pre slúchadlá** – Pripája slúchadlá.

**POZNÁMKA:** Na pripojenie napájaných reproduktorov alebo zvukového systému použite konektor audio out alebo S/PDIF na zadnej strane počítača.

**7 Konektor line-in alebo konektor mikrofónu** – Pripája mikrofón pre hlasový vstup alebo zvukový kábel pre zvukový vstup.

**8 Tlačidlo a svetlo výkonu** – Pri stlačení zapne a vypne napájanie. Svetlo v strede tohto tlačidla indikuje zapnutý stav:

- Bliká biela – počítač je v stave spánku.
- Svieti biela – počítač je v zapnutom stave.
- Bliká oranžová – môže ísť o problém systémovej dosky.
- Svieti oranžová – môže ísť o problém systémovej dosky alebo napájania.

**9 Svetlo aktivity pevného disku** – Rozsvieti sa, keď počítač načítava alebo zapisuje údaje. Blikajúce modré svetlo indikuje aktivitu pevného disku.

**VAROVANIE:** Aby ste predišli strate údajov, počítač nikdy nevypínajte, keď bliká svetlo aktivity pevného disku.



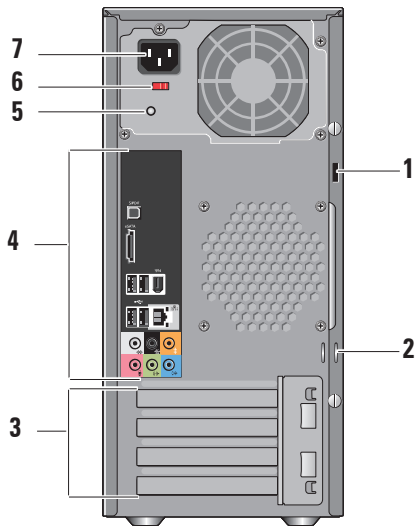

- 10 **Úchytka na prednom paneli** – Vysuňte úchytku na prednom paneli a zakryte jednotku FlexBay, konektory USB, konektor IEEE 1394, konektor so slúchadlami a konektor mikrofónu.
- 11 **FlexBay** – Môže obsahovať voliteľnú jednotku FlexBay.
- 12  **USB 2.0 konektory (4)** – Pripájajú USB zariadenia, ktoré sú pripojené príležitostne, napr. pamäťové kľúče, digitálne kamery a MP3 prehrávače.
- 13 **Šachta voliteľnej optickej jednotky** – Môže obsahovať voliteľnú prídavnú jednotku.

## Funkcie pri pohľade zozadu







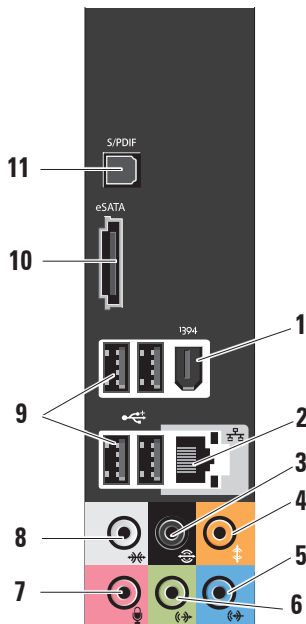

- 1 Otvor pre bezpečnostný kábel** – pripája zámok bezpečnostného kábla, ktorý sa používa na ochranu pred krádežou.
  - POZNÁMKA:** Pred zakúpením zámku sa ubezpečte, že sa dá použiť na otvor na bezpečnostný kábel na vašom počítači.
- 2 Visací zámok** – Umiestnite komerčne dostupný zámok proti krádeži.
- 3 Otvory pre rozširujúce karty (4)** – Prístupové konektory pre nainštalované karty PCI a PCI express.
- 4 Konektory zadného panela** – Do príslušného konektora zapojte USB, zvukové a iné zariadenia.
- 5 Kontrolka napájacieho zdroja** – Indikuje dostupnosť energie napájacieho zdroja.
- 6 Prepínač voľby napätia** – Zvoľte napäťový rozsah platný pre daný región.
- 7 Zásuvka napájania** – Pripája váš počítač k elektrickej zásuvke.

## Konektory zadného panela

-  **IEEE 1394 konektor** – Pripája vysokorýchlostné multimedálne zariadenia, napr. digitálne video kamery.
-  **Sieťový konektor a svetlo** – Pripája váš počítač k sieti alebo širokopásmovému zariadeniu. Kontrolné svetlo siete bliká, keď počítač prenáša alebo prijíma údaje. Vysoký objem sieťovej aktivity môže spôsobiť, že svetlo bude svietiť nepretržite.
-  **Zadný konektor L/R surround** – Pripája multikanálové reproduktory.
-  **Konektor stredu/subwoofer** – Pripája k subwooferu.



- 5  **Konektor line-in** – Pripája k mikrofónu pre hlasový alebo zvukový vstup do zvukového alebo telefonického programu.  
Na počítačoch so zvukovou kartou použite konektor na karte.
- 6  **Predný L/R line-out konektor** – Pripája slúchadlá a reproduktory s integrovanými zosilňovačmi.  
Pokiaľ ide o počítače so zvukovou kartou, použite konektor na karte.
- 7  **Konektor mikrofónu** – Pripája nahrávacie alebo prehrávacie zariadenie, napr. mikrofón, kazetový prehrávač, CD prehrávač alebo videoprehrávač.  
Na počítačoch so zvukovou kartou použite konektor na karte.
- 8  **Bočný konektor L/R surround** – Pripája zvukové reproduktory surround.  
Pokiaľ ide o počítače so zvukovou kartou, použite konektor na karte.
- 9  **USB 2.0 konektory (4)** – Pripája USB zariadenia, napr. myš, klávesnicu, tlačiareň, externý disk, MP3 prehrávač.
- 10  **eSATA** – Pripája externé pamäťové zariadenia SATA.
- 11 **S/PDIF konektor** – Pripája zosilňovače alebo TV pre digitálny zvuk prostredníctvom optických digitálnych káblov. Tento formát prenáša zvukový signál bez toho, aby prechádzal procesom konverzie analógového zvuku.

## Softvérové funkcie

 **POZNÁMKA:** Viac informácií o funkciách popísaných v tejto časti nájdete v Technologickej príručke spoločnosti Dell dostupnej na vašom pevnom disku alebo na webovej stránke technickej podpory spoločnosti Dell **support.dell.com**.

### Produktivita a komunikácia

Váš počítač môžete využívať na vytváranie prezentácií, brožúr, pohľadníc, letákov a tabuliek. Môžete tiež upravovať a prezerať digitálne fotografie a obrazy. Pozrite si objednávku, kde je uvedený softvér, ktorý je na vašom počítači nainštalovaný.

Po pripojení na Internet, máte prístup k webovým stránkam, môžete si vytvoriť e-mailové konto, môžete nahrávať a sťahovať súbory atď.

### Zábava a multimédiá

Váš počítač môžete používať na sledovanie videa, hranie hier, vytváranie vlastných CD

a počúvanie hudby a rádiových staníc. Vaša optická mechanika môže podporovať viaceré formáty diskových nosičov vrátane CD, Blu-ray Disc™ (táto možnosť sa volí v čase kúpy) a DVD.

Môžete si stiahnuť alebo skopírovať obrázky a video súbory z prenosných zariadení, napr. digitálnych kamier a mobilných telefónov. Voliteľné softvérové aplikácie vám umožňujú organizovať a vytvárať hudobné a video súbory, ktoré možno nahráť na disk, uložiť na prenosné produkty, napr. MP3 prehrávače a zariadenia handheld alebo ich prehrávať a prezerať priamo na pripojenom TV, projektore a zariadení domáceho kina.

### Prispôsobenie pracovnej plochy

Vašu pracovnú plochu si môžete prispôsobiť zmenou vzhľadu, rozlíšenia, tapety, šetriča obrazovky atď., ak otvoríte okno **Personalize appearance and sounds** (Prispôsobiť vzhľad a zvuk).

Na prístup do okna zobrazenia vlastností:

1. Kliknite pravým tlačidlom na otvorenú oblasť pracovnej plochy.
2. Kliknite na položku **Prispôbiť** a otvorte okno **Prispôbiť vzhľad a zvuky** a získate viac informácií o možnostiach prispôsobenia.

### Prispôsobenie nastavení úspory energie

Môžete použiť možnosti úspory v operačnom systéme, ktorými si nakonfigurujete nastavenia úspory energie pre váš počítač. Windows Vista® poskytuje tri predvolené možnosti:

- **Vyvážený** – Táto energetická možnosť ponúka plný výkon, keď to potrebujete a šetrí energiu v čase nečinnosti.
- **Šetrič energie** – Táto energetická možnosť šetrí energiu na vašom počítači tým, že zníži výkon systému a zvyšuje životnosť počítača, a tým znižuje množstvo energie spotrebúvanej počítačom počas jeho životnosti.

- **Vysoký výkon** – Táto energetická možnosť poskytuje najvyššiu úroveň výkonu systému na vašom počítači tým, že prispôsobuje rýchlosť procesora vašej aktivite a maximalizuje tým výkon systému.

### Zálohovanie vašich údajov

Odporúčame, aby ste si opakovane záložovali súbory a adresáre na vašom počítači. Na zálohovanie súborov vykonajte tieto kroky:

1. Kliknite na **Štart**  → **Ovládací panel** → **Systém a údržba** → **Uvítacie centrum** → **Prenos súborov a nastavení**.
2. Kliknite na **Zálohovať súbory** alebo **Zálohovať počítač**.
3. Kliknite na **Pokračujte v okne Kontrola používateľských kont** a postupujte podľa pokynov v sprievodcovi Zálohovanie súborov.

# Riešenie problémov

Táto časť poskytuje informácie o riešení problémov vášho počítača. Ak nedokážete vyriešiť problém podľa nasledujúcich pokynov, pozrite si časť „Používanie nástrojov podpory“ na strane 28 alebo „Kontaktovanie spoločnosti Dell“ na strane 44.

**⚠ VÝSTRAHA:** Kryt počítača smie odstraňovať len zaškolený servisný personál. Rozšírené pokyny k servisu a riešení problémov nájdete v *Servisnej príručke* na webovej stránke technickej podpory spoločnosti Dell [support.dell.com](http://support.dell.com).

**⚠ VÝSTRAHA:** Pred prácou vnútri vášho počítača si prečítajte bezpečnostné informácie, ktoré boli dodané s vašim počítačom. Dodatočné bezpečnostné pokyny nájdete na webovej stránke Regulatory Compliance (súladiť s normami) na adrese [www.dell.com/regulatory\\_compliance](http://www.dell.com/regulatory_compliance).

## Problémy siete

### Bezdrôtové spojenia

**Ak sa stratí sieťové pripojenie** – Bezdrôtový smerovač je offline alebo na počítači bolo zrušené bezdrôtové pripojenie.

- Skontrolujte bezdrôtový smerovač a overte si, či je zapnutý a pripojený k dátovému zdroju (káblový modem alebo sieťový rozbočovač).
- Znovu vytvorte spojenie s bezdrôtovým smerovačom:
  - a. Uložte a zatvorte všetky otvorené súbory a ukončíte všetky otvorené programy.
  - b. Kliknite na položku **Štart**  → **Pripojiť k**.
  - c. Pri inštalácii sa riadte pokynmi na obrazovke.

## Drôtové spojenie

**Ak sa sieťové pripojenie stratí** – Je uvoľnený alebo poškodený kábel

- Skontrolujte kábel a ubezpečte sa, že je zasunutý a nepoškodený.

Svetlá indikácie spojenia a činnosti na konektore integrovanej siete overujú, či vaše spojenie funguje a poskytujú informácie o stave:

- Žiadna činnosť – Svetlá indikácie spojenia aj činnosti sú vypnuté.
- 10 Mbs – Svetlo indikácie spojenia je vypnuté a svetlo indikácie aktivity blinká na žltlo.
- 100 Mbs – Svetlo indikácie spojenia je zelené a svetlo indikácie činnosti blinká na žltlo.
- 1000 Mbs – Svetlo indikácie spojenia je oranžové a svetlo indikácie činnosti blinká na žltlo.

 **POZNÁMKA:** Svetlo integrity spojenia na sieťovom konektore je určené len pre drôtové káblové pripojenie. Svetlo integrity spojenia neposkytuje informáciu o stave bezdrôtového pripojenia.

## Problémy s napájaním

**Ak je svetlo napájania vypnuté** – Počítač je buď vypnutý alebo nedostostáva elektrickú energiu.

- Elektrický kábel znovu zapojte do konektora napájania na počítači a elektrickej zásuvky.
- Ak je počítač pripojený do viaczásuvkovej prepäťovej ochrany, presvedčte sa, že viaczásuvková prepäťová ochrana je zasunutá do elektrickej siete a je zapnutá. Skúste tiež vynechať ochranné napäťové zariadenia, viaczásuvkové rozvodky a predĺžovacie káble, aby ste si overili, či sa počítač správne zapne.

## Riešenie problémov

- Pripojením iného zariadenia, napr. lampy, sa presvedčte, že elektrická zásuvka riadne funguje.
- Overte, či svieti svetlo indikácie napájania umiestnené na zadnej strane systému. Ak svetlo nesvieti, môže ísť o problém s napájaním alebo elektrickým káblom.

**Ak svetlo napájania svieti na bielo a počítač neodpovedá** – Je možné, že displej nie je pripojený alebo napájaný. Overte si, že je displej správne pripojený a potom ho vypnite a potom znovu zapnite.

**Ak svetlo výkonu bliká na bielo** – Počítač je v režime spánku. Stlačte ktorýkoľvek kláves na klávesnici, posuňte kurzor pomocou ovládacieho panelu alebo pripojenej myši, alebo stlačte hlavný vypínač, čím zapnete normálnu prevádzku.

**Ak svieti svetlo výkonu na oranžovo** – Počítač má problém s napájaním alebo nefunguje správne niektoré vnútorné zariadenie. Pomoc vám poskytne Dell, pozrite si časť „Kontaktovanie spoločnosti Dell“ na strane 44.

**Ak bliká svetlo výkonu na oranžovo** – Počítač je napájaný elektrickou energiou, ale je možné, že nesprávne funguje alebo je nesprávne nainštalované niektoré zariadenie. Je možné, že budete musieť vybrať a potom znovu nainštalovať pamäťové moduly (informácie o vyberaní a vložení pamäťových modulov nájdete v *Servisnej príručke* na webovej stránke technickej podpory spoločnosti Dell ([support.dell.com](http://support.dell.com))).

**Ak dôjde k interferencii, ktorá ruší prijímanie počítača** – Neželaný signál vytvára rušenie prerušovaním alebo blokovaním iných signálov. Niektoré možné príčiny rušenia sú:

- Predlžovacie elektrické káble, predlžovacie káble klávesnice a myši.
- Na viaczásuvkovú rozvodku je pripojených príliš veľa zariadení.
- Na tú istú elektrickú zásuvku je pripojených niekoľko viaczásuvkových rozvodiek.

## Problémy pamäte

### Ak dostanete správu o nedostatku pamäte –

- Uložte a zatvorte všetky otvorené súbory a ukončíte všetky otvorené programy, ktoré nepoužívate, a zistíte, či to vyrieši problém.
- Pozrite si dokumentáciu k softvéru, aby ste zistili minimálne požiadavky na pamäť. Ak je to potrebné, nainštalujte doplnkovú pamäť (pozri v *Servisnej príručke* na webovej stránke technickej podpory Dell na adrese **support.dell.com**).
- Znovu vložte pamäťové moduly (pozrite si *Servisnú príručku* na webovej stránke technickej podpory spoločnosti Dell **support.dell.com**), aby ste si overili, či počítač úspešne komunikuje s pamäťou.

### Ak máte iné problémy s pamäťou –

- Postupujte podľa pokynov na inštaláciu pamäte (pozrite si *Servisnú príručku* na webovej stránke technickej podpory spoločnosti Dell **support.dell.com**).

- Skontrolujte, či je pamäťový modul kompatibilný s počítačom. Váš počítač podporuje pamäť DDR3. Viac informácií o type pamäte, ktorú podporuje váš počítač, nájdete v časti „Špecifikácie“ na strane 48.
- Spustíte Dell Diagnostics (pozri časť „Diagnostika Dell“ na strane 31).
- Znovu vložte pamäťové moduly (pozrite si *Servisnú príručku* na webovej stránke technickej podpory spoločnosti Dell **support.dell.com**), aby ste si overili, či počítač úspešne komunikuje s pamäťou.

## Zablokovania a problémy so softvérom

**Ak sa počítač nespustí** – Overte si, že elektrický kábel je pevne pripojený k počítaču a k elektrickej zásuvke.

**Ak program prestáva odpovedať** – Ukončíte program:

1. Stlačte naraz klávesy <Ctrl><Shift><Esc>.
2. Kliknite na **Aplikácie**.

3. Kliknite na program, ktorý neodpovedá.

4. Kliknite na **Ukončiť úlohu**.

**Ak program opakovane padá** – Pozrite si dokumentáciu k softvéru. Podľa potreby odinštalujte a znovu nainštalujte program.

 **POZNÁMKA:** Pokyny k inštalácii softvéru sa zvyčajne nachádzajú v dokumentácii k softvéru alebo na CD.

**Ak počítač prestáva odpovedať** –

 **VAROVANIE:** Ak nedokážete vykonať vypnutie operačného systému, môžete stratiť údaje.

Vypnite počítač. Ak nedostanete odpoveď po stlačení klávesu na klávesnici alebo po pohnutí myšou, stlačte a podržte hlavný vypínač minimálne 8 až 10 sekúnd, kým sa počítač nevypne. Potom znovu zapnite počítač.

**Ak je program určený pre staršiu verziu operačného systému Microsoft® Windows®** –

Spustíte Sprievodcu pre kompatibilitu programu. Sprievodca pre kompatibilitu programu nakonfiguruje program, aby fungoval v podobnom prostredí ako operačný systém, ktorý sa odlišuje od Windows Vista®

1. Kliknite na **Štart**  → **Ovládací panel** → **Programy** → **S touto verziou Windows používajte starší program.**

2. Na uvítacej obrazovke kliknite na položku **Ďalej**.

3. Postupujte podľa pokynov na obrazovke.

**Ak sa zobrazí modrá obrazovka** – Vypnite počítač. Ak nedostanete odpoveď po stlačení klávesu na klávesnici alebo po pohnutí kurzorom myši, stlačte a podržte hlavný vypínač minimálne 8 až 10 sekúnd, kým sa počítač nevypne. Potom znovu zapnite počítač.

### Ak máte iné problémy so softvérom –

- Okamžite zálohujte súbory.
  - Použite antivírusový program a skontrolujte ním pevný disk alebo CD disky.
  - Uložte a zatvorte všetky otvorené súbory alebo programy a vypnite počítač cez ponuku **Štart** .
  - Informácie o odstraňovaní problémov nájdete v dokumentácii k softvéru alebo kontaktujte výrobcu softvéru:
    - Ubezpečte sa, že je program kompatibilný s operačným systémom nainštalovaným na vašom počítači.
    - Ubezpečte sa, že počítač spĺňa minimálne hardvérové požiadavky, ktoré sú potrebné na spustenie softvéru. Informácie nájdete v dokumentácii k softvéru
    - Overte si, či je program správne nainštalovaný a nakonfigurovaný.
- Overte si, či nie sú ovládače zariadenia v konflikte s programom.
  - Podľa potreby odinštalujte a znovu nainštalujte program.

# Používanie nástrojov podpory

## Centrum technickej podpory spoločnosti Dell

Centrum technickej podpory spoločnosti Dell vám pomáha nájsť služby, podporu a špecifické informácie o systéme, ktoré potrebujete. Viac informácií o Centre technickej podpory spoločnosti Dell a dostupných podporných nástrojoch nájdete na karte **Služby** na stránke **support.dell.com**.



Kliknite na  ikonu na lište úloh a spustíte aplikáciu. Domovská stránka poskytuje prepojenia na prístup k častiam:

- Samostatná pomoc (riešenie problémov, bezpečnosť, výkon systému, sieť/Internet, zálohovanie/obnovenie a Windows Vista®)
- Upozornenia (upozornenia technickej podpory týkajúce sa vášho počítača)
- Pomoc od spoločnosti Dell (Technická podpora s DellConnect™, zákaznícke služby,

školenie a tutoriály, ako pomáhať s Dell on Call™ a online skenovanie cez PCCheckUp)

- O vašom systéme (dokumentácia k systému, informácie o záruke, informácie o systéme, aktualizácie a doplnky)

Na vrchu domovskej stránky Centra technickej podpory spoločnosti Dell sa zobrazuje číslo modelu vášho systému so servisnou visačkou a kódom expresnej služby.

Viac informácií o Stredisku podpory spoločnosti Dell nájdete v *Technologickej príručke spoločnosti Dell* na vašom pevnom disku alebo na webovej stránke podpory spoločnosti Dell na adrese **support.dell.com**.



**VÝSTRAHA:** Aby ste sa chránili pred pravdepodobným zásahom elektrického prúdu, pohybom lamiel ventilátora, alebo inými neočakávanými zraneniami, vždy pred odobratím krytu odpojte počítač z elektrickej zásuvky.

## Systémové hlásenia

Ak má váš počítač problém alebo chybu, môže zobrazovať systémové hlásenie, ktoré vám pomôže identifikovať príčinu a činnosť, ktorú treba vykonať, aby ste problém vyriešili.

 **POZNÁMKA:** Ak hlásenie, ktoré ste dostali, nie je uvedené medzi nasledujúcimi príkladmi, pozrite si buď dokumentáciu k operačnému systému, alebo programu, ktorý bežal, keď sa zobrazilo hlásenie. Môžete si tiež pozrieť *Servisnú príručku* na webovej stránke technickej podpory spoločnosti Dell **support.dell.com** alebo si pozrieť časť „Kontakty na spoločnosť Dell“ na str. 44.

**Výstraha! Previous attempts at booting this system have failed at checkpoint [nnnn]** (Predchádzajúce pokusy zaviesť systém zlyhali na kontrolnom bode [nnnn]). **Zaznačte si tento kontrolný bod a obráťte sa na technickú podporu spoločnosti Dell** – Počítač nedokončil proces zavádzania trikrát za sebou pre tú istú chybu (pozri „Kontaktovanie spoločnosti Dell“ na strane 44).

**CMOS checksum error** (Chyba kontrolného súčtu CMOS) – Možné zlyhanie zákl. dosky alebo nízky stav batérie RTC. Batériu je potrebné vymeniť. Pozri *Servisnú príručku* na webovej stránke spoločnosti Dell na adrese **support.dell.com** alebo si pozrite časť „Kontaktovanie spoločnosti Dell“ na strane 44, kde nájdete pomoc.

**CPU fan failure** (Chyba ventilátora CPU) – Ventilátor CPU zlyhal. Ventilátor CPU je potrebné vymeniť. Pozrite si *Servisnú príručku* na webovej stránke technickej podpory spoločnosti Dell **support.dell.com**.

## Používanie nástrojov podpory

**Hard-disk drive failure** (Zlyhanie jednotky pevného disku) – Možná chyba jednotky pevného disku počas HDD POST (pozrite si časť „Kontaktovanie spoločnosti Dell“ na strane 44, kde nájdete pomoc).

**Hard-disk drive read failure** (Zlyhanie čítania z pevného disku) – Možná chyba pevného disku počas počas zavádzacieho testu HDD (pozrite si časť „Kontaktovanie spoločnosti Dell“ na strane 44, kde nájdete pomoc).

**Zlyhanie klávesnice** – Vymeňte klávesnicu alebo skontrolujte, či nie je uvoľnený kábel.

**No boot device available** (Nie je k dispozícii žiadne zavádzacie zariadenie) – Na pevnom disku sa nenachádza žiadna zavádzateľná partícia, je uvoľnený kábel pevného disku alebo neexistuje žiadne zavádzacie zariadenie.

- Ak je vašim zavádzacím zariadením pevný disk, presvedčte sa, že káble sú riadne pripojené a disk je správne nainštalovaný a naformátovaný ako zavádzacie zariadenie.

- Spustíte Nastavenie systému a overte si, že informácia o poradí zavádzania systému, je správna (pozrite si *Servisnú príručku* na webovej stránke technickej podpory spoločnosti Dell **support.dell.com**).

**No timer tick interrupt** (Žiadne prerušenie časovača) – Je možné, že na systémovej nefunguje správne niektorý čip alebo zlyhala základná doska (pozrite si *Servisnú príručku* na webovej stránke technickej podpory Dell **support.dell.com** alebo časť „Kontaktovanie spoločnosti Dell“ na strane 44).

**USB over current error** (Chyba vyššieho prúdu USB) – Odpojte USB zariadenie. Vaše USB zariadenie potrebuje viac energie, aby mohlo správne fungovať. Na pripojenie USB zariadenia použite externý energetický zdroj, alebo ak má vaše zariadenie dva USB káble, oba ich pripojte.

**POZNÁMKA - SAMOMONITOROVACÍ SYSTÉM** pevného disku oznámil, že parameter prekročil bežný pracovný rozsah. Dell vám odporúča pravidelne zálohovať vaše dáta. Parameter mimo rozsahu môže, ale nemusí, indikovať možný problém s pevným diskom – Chyba S.M.A.R.T , možná chyba pevného disku. Túto funkciu môžete povoliť alebo zrušiť v nastavení BIOS (pozrite si časť „Kontaktovanie spoločnosti Dell“ na strane 44, kde nájdete pomoc).

## Riešenie problémov s hardvérom

Ak zariadenie nie je zistené počas nastavenia operačného systému alebo je zistené, ale nesprávne nakonfigurované, môžete na vyriešenie problému s kompatibilitou použiť nástroj **Riešenie problémov s hardvérom**.

Ako spustiť Poradcu pre riešenie problémov s hardvérom:



1. Kliknite na **Štart**  → **Pomoc a podpora**.

2. Do vyhľadávacieho poľa vpíšte `hardware troubleshooter` a stlačte <Enter>, čím spustíte vyhľadávanie.
3. Vo výsledkoch vyhľadávania vyberte možnosť, ktorá najlepšie opisuje váš problém a pokračujte pri riešení problému podľa zostávajúcich krokov.

## Diagnostika Dell

Ak budete mať problém s počítačom vykonajte kontroly v časti „Zablokovania a problémy so softvérom“ na strane 25 a spustíte nástroj Dell Diagnostics a až potom kontaktujte spoločnosť Dell s cieľom technickej pomoci.

Odporúčame si tieto pokyny pred začatím vytlačiť.

-  **POZNÁMKA:** Aplikácia Dell Diagnostics funguje len na počítačoch Dell.
-  **POZNÁMKA:** CD disk *Drivers and Utilities* je voliteľnou možnosťou a nemusí tvoriť súčasť dodávky vášho počítača.

## Používanie nástrojov podpory

Na preskúmanie informácií o nastavení počítača a kontrolu, že zariadenie, ktoré chcete otestovať, sa zobrazuje v programe nastavenia systému a je aktívne, si pozrite časť *Nastavenie systému* v *Servisnej príručke*.

Z pevného disku alebo CD disku *Drivers and Utilities* spustíte Dell Diagnostics.

### Spustenie aplikácie Dell Diagnostics z pevného disku

Program Dell Diagnostics je umiestnený na skrytej diagnostickej pomocnej partícii pevného disku.

 **POZNÁMKA:** Ak váš počítač nedokáže zobrazíť obraz na obrazovke, pozrite si časť „Kontaktovanie spoločnosti Dell“ na strane 44.

1. Presvedčte sa, že počítač je pripojený do riadne fungujúcej elektrickej zásuvky.
2. Zapnite alebo reštartujte počítač.

3. Keď sa zobrazí logo DELL™, okamžite stlačte tlačidlo <F12>. V ponuke zavádzania zvolte **Diagnostics** (Diagnostika) a stlačte <Enter>.



 **POZNÁMKA:** Ak budete čakať príliš dlho a zobrazí sa logo operačného systému, čakajte až do zobrazenia pracovnej plochy Microsoft® Windows®; potom vypnite počítač a skúste to znova.

 **POZNÁMKA:** Ak sa zobrazí správa, že nebola nájdená žiadna diagnostická pomocná partícia, spustíte program Dell Diagnostics z nosiča *Drivers and Utilities*.

4. Stlačením ľubovoľného klávesu spustíte program Dell Diagnostics z pomocnej partície na pevnom disku.

### Spustenie aplikácie Dell Diagnostics z nosiča Drivers and Utilities

1. Vložte médium *Drivers and Utilities*.
2. Vypnite a reštartujte počítač. Keď sa zobrazí logo DELL, okamžite stlačte tlačidlo <F12>.

-  **POZNÁMKA:** Ak budete čakať príliš dlho a zobrazí sa logo operačného systému, čakajte až do zobrazenia pracovnej plochy Microsoft® Windows®; potom vypnite počítač a skúste to znova.
-  **POZNÁMKA:** Nasledujúce kroky zmenia poradie zavádzania len jednorazovo. Počas nasledujúceho spustenia počítač zavádza systém podľa zariadení definovaných v nastavení systému.
3. Keď sa zobrazí zoznam zavádzacích zariadení, zvýraznite **CD/DVD/CD-RW** a stlačte <Enter>.
  4. Zvoľte možnosť **Boot from CD-ROM** v ponuke, ktorá sa zobrazí, a stlačte <Enter>.
  5. Napíšte 1 a spustíte tak ponuku CD a stlačte <Enter>, aby ste mohli pokračovať.
  6. Z očíslovaného zoznamu zvoľte **Run the 32 Bit Dell Diagnostics** (Spustiť 32 Bit Dell Diagnostics). Ak je v zozname uvedených niekoľko verzií, zvoľte tú, ktorá sa týka vášho počítača.
  7. Keď sa objaví **Hlavná ponuka** programu Dell Diagnostics, zvoľte test, ktorý chcete spustiť.

# Možnosti obnovenia systému

Váš operačný systém môžete obnoviť nasledujúcimi spôsobmi:

- System Restore vráti váš počítač do predchádzajúceho operačného stavu bez vplyvu na dátové súbory. Použitie programu Obnovenie systému je prvým riešením obnovenia operačného systému a ochrany dátových súborov.
- Dell Factory Image Restore vráti váš pevný disk do prevádzkového stavu, v akom bol, keď ste si zakúpili počítač. Tento postup natrvalo zmaže všetky údaje na pevnom disku a odstráni všetky programy nainštalované po nadobudnutí počítača. Program Dell Factory Image Restore použijete len vtedy, ak problém s operačným systémom nedokázal odstrániť program Obnovenie systému.
- Ak ste dostali spolu s počítačom disk Operating System, môžete ho použiť na obnovu vášho operačného systému. Použitie disku Operating System však zmaže tiež všetky údaje na pevnom disku. Disk použijete len v prípade, ak program Obnovenie systému nedokázal vyriešiť problém s operačným systémom.

## Obnovenie systému

Operačné systémy Windows poskytujú možnosť System Restore, ktorá vám umožňuje obnoviť počítač do predchádzajúceho prevádzkového stavu (bez ovplyvnenia dátových súborov), ak zmeny hardvéru, softvéru alebo iných systémových nastavení zanechali počítač v neželanom prevádzkovom stave. Všetky zmeny, ktoré System Restore s počítačom vykoná, sú vratné.

 **VAROVANIE:** Dátové súbory pravidelne zálohujte. Obnovenie systému nesleduje dátové súbory ani ich neobnovuje.

 **POZNÁMKA:** Postupy v tomto dokumente boli napísané pre predvolené zobrazenie Windows, takže sa nemusia týkať vášho počítača Dell™, ak ste si ho nastavili na zobrazenie Windows Classic.

### Začíname s programom System Restore

1. Kliknite na **Štart** .
2. Do okna **Start Search** (Začať vyhľadávanie) napíšte `System Restore` a stlačte <Enter>.

 **POZNÁMKA:** Malo by sa zobrazit' okno **Kontrola používateľských kont**. Ak máte na počítači práva správcu, pokračujte stlačením tlačidla **Pokračovať**; v opačnom prípade kontaktujte správcu, aby ste mohli pokračovať v požadovanej činnosti.

3. Kliknite na položku **Ďalej** a pokračujte podľa zostávajúcich výziev na obrazovke.

V prípade, že by System Restore nedokázal vyriešiť problém, môžete odvolať ostatné obnovenie systému.

### Odvolanie posledného obnovenia systému

 **POZNÁMKA:** Pred odvolaním posledného obnovenia systému, uložte a zatvorte všetky otvorené súbory a ukončíte otvorené programy. Nenahradzujte, neotvárajte ani neodstraňujte žiadne súbory alebo programy, kým sa obnovenie systému neukončí.

1. Kliknite na **Štart** .
2. Do okna **Start Search** (Začať vyhľadávanie) napíšte `System Restore` a stlačte <Enter>.
3. Kliknite na **Undo my last restoration** (Zrušiť posledné obnovenie) a kliknite na **Ďalej**.

### Dell Factory Image Restore

 **VAROVANIE:** Použitím programu Dell Factory Image Restore natrvalo zmažete všetky údaje z pevného disku a odstránite programy a ovládače, ktoré boli do systému nainštalované po zakúpení počítača. Ak je to možné, zálohujte si všetky údaje pred použitím týchto možností. Program Dell Factory Image Restore použite len vtedy, ak

## Možnosti obnovenia systému

problém s operačným systémom nedokázal odstrániť program Obnovenie systému.

 **POZNÁMKA:** Program Dell Factory Image Restore nemusí byť v niektorých krajinách alebo na niektorých počítačoch k dispozícii.

Program Dell Factory Image Restore použite len ako poslednú možnosť obnovy vášho operačného systému. Tieto nastavenia obnovia pevný disk do stavu továrenského nastavenia. Všetky programy alebo súbory, ktoré ste pridali od zakúpenia vášho počítača (vrátane dátových súborov), sa natrvalo vymažú z pevného disku. Dátové súbory vrátane dokumentov, prezentácií, e-mailových správ, digitálnych fotiek, hudobných súborov atď. Ak je to možné, všetky dáta si pred použitím programu Factory Image Restore zálohujte.

### Aplikácia Dell Factory Image Restore

1. Zapnite počítač. Keď sa zobrazí logo Dell, stlačte niekoľkokrát tlačidlo <F8>, aby ste získali prístup do okna **Vista Advanced Boot**

**Options** (Rozšírené možnosti zavedenia Vista).

2. Vyberte **Repair Your Computer** (Opraviť počítač).
  3. Zobrazí sa okno **System Recovery Options** (Možnosti obnovy systému).
  4. Vyberte usporiadanie klávesnice a kliknite na **Next** (Ďalej).
  5. Prihláste sa ako lokálny používateľ, ak chcete získať prístup k nastaveniam obnovy. Prístup k príkazovému riadku získate vpísaním `administrator` do poľa **User name** (Meno používateľa) a kliknutím na **OK**.
  6. Kliknite na **Dell Factory Image Restore**. Zobrazí sa uvítacia obrazovka **Dell Factory Image Restore**.
-  **POZNÁMKA:** V závislosti od konfigurácie vášho počítača sa môže od vás požadovať zvolenie **Dell Factory Tools** a potom **Dell Factory Image Restore**.

7. Kliknite na **Next** (alej). Zobrazí sa obrazovka **Confirm Data Deletion** (potvrdenie vymazania údajov).

△ **VAROVANIE:** Ak nechcete pokračovať v programe Factory Image Restore, kliknite na **Cancel** (Zrušiť).

8. Začiarknite, že chcete pokračovať v preformátovaní pevného disku a obnove systému na výrobné nastavenie a potom kliknite na **Next** (Ďalej).

Spustí sa proces obnovy, ktorý môže trvať päť a viac minút. Po obnove systému a predinštalovaných programov sa objaví správa o návrate systému do výrobného nastavenia.

9. Kliknite na položku **Finish** (Ukončiť) a reštartujte systém.

## Preinštalovanie operačného systému

### Skôr než začnete

Ak zvažujete opätovne nainštalovať operačný systém Microsoft® Windows®, aby ste vyriešili problémy s posledne nainštalovaným ovládačom, skúste najskôr použiť Windows Device Driver Rollback (Vrátenie zmien ovládača zariadenia). Ak Windows Device Driver Rollback problém nevyrieši, použite Obnovenie systému na vrátenie systému do operačného stavu pred nainštalovaním nového ovládača zariadenia. Pozrite si časť „Používanie aplikácie Microsoft Windows System Restore“ na strane 34.

△ **VAROVANIE:** Skôr než spustíte inštaláciu, zálohujte všetky dátové súbory na hlavnom pevnom disku. Pri klasických konfiguráciách pevných diskov je hlavný pevný disk ten, ktorý počítač detekuje ako prvý.

Na preinštalovanie systému Windows potrebujete tieto položky:

- Nosič Dell *Operating System*

## Možnosti obnovenia systému

- Nosič Dell *Drivers and Utilities*

 **POZNÁMKA:** Nosič Dell *Drivers and Utilities* obsahuje ovládače nainštalované v čase montáže počítača. Nosič Dell *Drivers and Utilities* použite na nahranie všetkých požadovaných ovládačov. V závislosti od regiónu, kde ste si počítač objednali, alebo od toho, či ste si nosiče vyžiadali, nemusia byť nosiče Dell *Drivers and Utilities* a *Operating System* dodané spolu s počítačom.

### Preinštalovanie Windows Vista®

Opätovná inštalácia môže trvať 1 až 2 hodiny. Po opätovnej inštalácii operačného systému musíte tiež nainštalovať ovládače zariadenia, antivírusový program a ďalší softvér.

1. Uložte a zatvorte všetky otvorené súbory a ukončíte všetky otvorené programy.
2. Vložte disk *Operačný systém*.

3. Kliknite na **Exit** (Skončiť), ak sa zobrazí hlásenie **Install Windows** (Nainštalovať Windows).

4. Reštartujte počítač.

5. Keď sa zobrazí logo DELL, okamžite stlačte tlačidlo <F12>.

 **POZNÁMKA:** Ak budete čakať príliš dlho a zobrazí sa logo operačného systému, čakajte až do zobrazenia pracovnej plochy Microsoft® Windows®; potom vypnite počítač a skúste to znova.

 **POZNÁMKA:** Nasledujúce kroky zmenia poradie zavádzania len jednorazovo. Počas nasledujúceho spustenia počítač zavádza systém podľa zariadení definovaných v nastavení systému.

6. Keď sa zobrazí zoznam zavádzacích zariadení, zvýraznite **CD/DVD/CD-RW Drive** a stlačte <Enter>.

7. Pre zavedenie z disku **CD-ROM** stlačte ľubovoľný kláves.

Pri inštalácii sa riadte pokynmi na obrazovke.

# Získanie Pomoci

Ak máte problém s počítačom, môžete vykonať nasledujúce kroky, aby ste zistili a odstránili problém:

1. Pozrite si časť „Riešenie problémov“ na strane 22, kde nájdete informácie a postupy, ktoré sa týkajú problému vášho počítača.
2. Pozrite si časť „Diagnostika Dell“ na strane 31, kde nájdete postupy o tom, ako spustiť program Dell Diagnostics.
3. Vypĺňte „Diagnostický kontrolný zoznam“ na strane 44.
4. Využite širokú škálu online služieb spoločnosti Dell, ktorá je dostupná na stránke technickej podpory Dell ([support.dell.com](http://support.dell.com)) a ktorá ponúka pomoc a postupy pri inštalácii a odstraňovaní problémov. Pozrite si „Online služby“ na strane 40, kde nájdete rozšírený zoznam online technickej podpory Dell.
5. Ak predchádzajúce kroky nepomohli vyriešiť problém, pozrite si časť „Kontaktovanie spoločnosti Dell“ na strane 44.

 **POZNÁMKA:** Technickú podporu Dell zavolajte z telefónu v blízkosti počítača, aby vám mohol pracovník podpory pomôcť pri potrebných postupoch.

 **POZNÁMKA:** V niektorých krajinách nie je expresný servisný kód Dell k dispozícii.

Po výzve automatického telefónneho systému Dell zadajte expresný servisný kód, ktorým budete presmerovaný priamo k príslušnému pracovníkovi technickej podpory. Ak nemáte expresný servisný kód, otvorte adresár **Dell Accessories**, kliknite dvakrát na ikonu **expresného servisného kódu** a postupujte podľa pokynov.

 **POZNÁMKA:** Niektoré z nasledujúcich služieb nie sú vždy k dispozícii na všetkých miestach mimo kontinentálneho územia USA. O dostupnosti sa môžete telefonicky informovať u zástupcu spoločnosti Dell.

### Technická podpora a zákaznícke služby

Služba technickej podpory spoločnosti Dell poskytuje odpovede na otázky týkajúce sa hardvéru Dell. Náš personál technickej podpory používa počítačové diagnostické riešenia na poskytovanie rýchlych a správnych odpovedí.

Ak chcete kontaktovať technickú podporu spoločnosti Dell pozrite si časť „Predtým než zavoláte“ na strane 43 a potom si pozrite kontaktné informácie pre váš región alebo prejdite na stránku **support.dell.com**.

### DellConnect™

DellConnect je jednoduchý online prístupový nástroj, ktorý umožňuje personálu servisu a podpory Dell pristupovať do vášho počítača cez širokopásmové pripojenie, diagnostikovať problém a opraviť ho pod vaším dohľadom. Viac informácií nájdete na stránke **support.dell.com** a kliknite na **DellConnect**.

### Online služby

O produktoch a službách Dell sa môžete dozvedieť viac na nasledujúcich webových stránkach:

- **www.dell.com**
- **www.dell.com/ap** (iba Ázia/krajiny Pacifiku)
- **www.dell.com/jp** (iba Japonsko)
- **www.euro.dell.com** (iba Európa)
- **www.dell.com/la** (Latinská Amerika a krajiny Karibiku)
- **www.dell.ca** (iba Kanada)

Prístup k technickej podpore spoločnosti Dell môžete získať cez nasledujúce webové stránky a e-mailové adresy:

Webové stránky technickej podpory Dell

- **support.dell.com**
- **support.jp.dell.com** (iba Japonsko)
- **support.euro.dell.com** (iba Európa)

E-mail technickej podpory Dell

- **mobile\_support@us.dell.com**
- **support@us.dell.com**
- **la-techsupport@dell.com** (iba Latinská Amerika a krajiny Karibiku)
- **apsupport@dell.com** (iba Ázia a krajiny Pacifiku)

E-mailové adresy Dell pre marketing a predaj

- **apmarketing@dell.com** (iba Ázia a krajiny Pacifiku)
- **sales\_canada@dell.com** (iba Kanada)

Anonymný protokol prenosu súborov (FTP)

- **ftp.dell.com**

Prihláste sa ako používateľ: `anonymous` a ako heslo použijete vašu e-mailovú adresu.

## AutoTech Servis

Automatická podpora spoločnosti Dell Auto-Tech poskytuje nahraté odpovede na otázky, ktoré zákazníci spoločnosti Dell kladú najčastejšie a ktoré sa týkajú ich prenosných alebo stolových počítačov.

Keď zavoláte službu AutoTech, použijete dotykový telefón na zvolenie bodov, ktoré zodpovedajú vašim otázkam. Pokyny k príslušnému telefónnemu číslu vo vašom regióne nájdete v časti „Kontaktovanie spoločnosti Dell“ na strane 44.

### Automatická služba o stave objednávky

Na skontrolovanie stavu produktov Dell, ktoré ste si objednali, môžete navštíviť stránku **support.dell.com** alebo zavolať na automatickú službu stavu objednávky. Nahrávka vás vyzve zadať potrebné informácie na lokalizáciu a podanie správy o vašej objednávke. Telefónne číslo pre váš región nájdete v časti „Kontaktovanie spoločnosti Dell“ na strane 44.

Ak máte nejaký problém s vašou objednávkou, napr. chýbajúce časti, nesprávne časti, alebo nesprávnu faktúru, kontaktujte spoločnosť Dell a služby zákazníkom. Pri volaní majte pripravenú faktúru alebo dodací list. Telefónne číslo pre váš región nájdete v časti „Kontaktovanie spoločnosti Dell“ na strane 44.

### Informácie o produkte

Ak potrebujete informácie o doplnkových produktoch spoločnosti Dell, alebo ak chcete poslať objednávku, navštívte webovú stránku Dell na adrese **www.dell.com**. Ak potrebujete telefónne číslo pre váš región alebo ak potrebujete rozprávať s predajným špecialistom, pozrite si časť „Kontaktovanie spoločnosti Dell“ na strane 44.

### Vrátenie položiek na opravu počas záruky alebo vrátenie hotovosti

Pripravte si všetky položky, ktoré vraciate, či už na opravu alebo ako výmenu za hotovosť:

1. Zavolajte spoločnosť Dell, aby ste získali autorizačné číslo vrátenia materiálu a napíšte ho jasne a výrazne na vonkajšiu stranu škatule.
2. Telefónne číslo pre váš región nájdete v časti „Kontaktovanie spoločnosti Dell“ na strane 44.
3. Priložte kópiu faktúry a list s popisom dôvodu, prečo tovar vraciate.
4. Priložte kópiu kontrolného diagnostického zoznamu (pozri časť „Diagnostický kontrolný zoznam“ na strane 44), ktorý uvádza testy, ktoré ste vykonali a chybové hlásenia programu Dell Diagnostics (pozri „Diagnostika Dell“ na strane 31).

5. Priložte všetko príslušenstvo, ktoré patrí k vracanej položke (elektrické káble, softvér, príručky atď.), ak tovar vraciate výmenou za peniaze.
6. Zariadenie, ktoré vraciate, zabaľte do originálneho (alebo ekvivalentného) obalu.
7. Náklady za prepravu znášate vy. Ste tiež zodpovedný za poistenie vracaného produktu a preberáte riziko za stratu počas prepravy do spoločnosti Dell. Zásielky na dobierku nie sú povolené.
8. Vrátky, ktoré nespĺňajú niektorú z vyššie uvedených požiadaviek, budú prijímacím miestom spoločnosti Dell zamietnuté a vrátené odosielateľovi.

## Predtým než zavoláte

 **POZNÁMKA:** Keď voláte, majte pripravený expresný servisný kód. Kód pomáha automatickému telefonickému systému podpory efektívnejšie presmerovať váš hovor. Môžu od vás tiež žiadať servisnú visačku (umiestnená na vrchu vášho počítača).

Nezabudnite vyplniť nasledujúci diagnostický kontrolný zoznam. Pred zavolaním spoločnosti Dell za účelom pomoci zapnite podľa možnosti váš počítač a volajte z telefónu nachádzajúceho sa v blízkosti počítača. Je možné, že budete musieť zadať cez klávesnicu príkazy, počas činnosti poskytnúť podrobné informácie alebo vyskúšať iné kroky odstránenia problému, ktoré sú možné len pri počítači. Zabezpečte, aby ste mali k dispozícii dokumentáciu počítača.

### Diagnostický kontrolný zoznam

- Meno:
- Dátum:
- Adresa:
- Tel. číslo:
- Servisná visačka (čiarový kód na zadnej alebo spodnej časti počítača):
- Kód expresnej servisnej služby:
- Autorizačné číslo vrátenia materiálu (ak bolo poskytnuté technikom podpory Dell):
- Operačný systém a verzia:
- Zariadenia:
- Rozširujúce karty:
- Ste pripojený na sieť? áno/nie
- Sieť, verzia a adaptér siete:
- Programy a verzie:

Pozrite si dokumentáciu k operačnému systému, aby ste zistili obsah spúšťacích súborov počítača. Ak je počítač pripojený k tlačiarni, každý súbor si vytlačte. Ak nie, obsah každého súboru si pred zavolaním spoločnosti Dell zaznamenajte.

- Chybové hlásenie, zvukový kód alebo diagnostický kód:
- Popis problému a postupy odstraňovania problému, ktoré ste vykonali:

### Kontaktovanie spoločnosti Dell

Pre zákazníkov v USA:

800-WWW-DELL (800-999-3355).



**POZNÁMKA:** Ak nemáte aktívne internetové pripojenie, kontaktné informácie môžete nájsť na faktúre, dodacom liste, účte alebo v katalógu produktov spoločnosti Dell.

Spoločnosť Dell poskytuje niekoľko online a telefonických možností technickej podpory a služieb. Dostupnosť sa líši v závislosti od krajiny a produktu, vo vašej oblasti nemusia byť niektoré služby dostupné.

Ak chcete kontaktovať predaj, technickú podporu alebo služby zákazníkom spoločnosti Dell:

1. Navštívte stránku **support.dell.com**.
2. Overte si krajinu alebo región v rozbaľovacom zozname **Zvoliť krajinu/ región** v spodnej časti stránky.
3. Kliknite na položku **Kontaktujte nás** na ľavej strane stránky.
4. V závislosti od vašich potrieb si zvolte vhodnú službu alebo prepojenie na podporu.
5. Vyberte si spôsob kontaktovania spoločnosti Dell, ktorá vám najviac vyhovuje.

# Zistenie ďalších informácií a zdrojov

## Ak potrebujete:

preinštalovať váš operačný systém.

nájsť číslo modelu vášho systému.

spustiť diagnostický program pre váš počítač, preinštalovať systémový softvér stolového počítača, alebo aktualizovať ovládače vášho počítača a súbory readme.

dozvedieť sa viac o operačnom systéme, údržbe periférnych zariadení, RAID, Internet, Bluetooth®, siete a e-mailoch.

aktualizovať počítač dodaním novej alebo doplnkovej pamäte, alebo nového pevného disku.

preinštalovať alebo vymeniť opotrebovanú alebo chybnú súčiastku.

## Pozrite si:

váš disk *Operating System*.

na zadnej strane počítača.

disk *Drivers and Utilities*.



**POZNÁMKA:** Aktualizácie ovládačov a dokumentáciu nájdete na webovej stránke technickej podpory spoločnosti Dell™ [support.dell.com](http://support.dell.com).

*Dell Technologická príručka* dostupná na vašom pevnom disku.

*Servisná príručka* na webovej stránke technickej podpory spoločnosti Dell [support.dell.com](http://support.dell.com).



**POZNÁMKA:** V niektorých krajinách môže otváranie a výmena súčiastok vášho počítača zrušiť platnosť záruky. Predtým, než začnete práce vnútri počítača, pozrite si podmienky záruky a vrátenia.

**Ak potrebujete:**

nájsť informácie o bezpečných postupoch pre váš počítač.

pozrieť si informácie o záruke, zmluvné podmienky (iba USA), bezpečnostné pokyny, regulačné informácie, ergonomické informácie a licenčnú dohodu koncového užívateľa.

nájsť servisnú visačku/kód expresného servisu – servisnú visačku musíte použiť na identifikáciu vášho počítača **support.dell.com** alebo na kontaktovanie technickej podpory.

nájsť ovládače a súbory na prevzatie prístupu technická podpora a pomoc k produktom. skontrolovať stav vašej objednávky pri novej kúpe.

nájsť riešenia a odpovede na bežné otázky.

nájsť informácie o posledných aktualizáciách, o technických zmenách pre váš počítač alebo najnovšom technickom referenčnom materiáli pre technikov alebo skúsených používateľov.

**Pozrite si:**

Pred prácou vnútri vášho počítača si prečítajte bezpečnostné informácie, ktoré boli dodané s vašim počítačom. Informácie o doplnkových bezpečnostných postupoch nájdete na webovej stránke Regulatory Compliance (súlada s normami) na adrese **www.dell.com/regulatory\_compliance**.

na vrchnej strane počítača.



Dell Webová stránka podpory na adrese **support.dell.com**.

# Špecifikácie

## Model počítača

Studio XPS™ 435MT

Táto časť uvádza informácie, ktoré môžete potrebovať pri nastavovaní počítača, aktualizovaní ovládačov pre váš počítač a o inovácii vášho počítača.

 **POZNÁMKA:** Ponuky sa môžu líšiť v závislosti od regiónu. Ak chcete získať ďalšie informácie týkajúce sa konfigurácie vášho počítača, kliknite na **Štart**  → **Pomoc a technická podpora** a zvolíte možnosť zobrazenia informácií o vašom počítači.

## Procesor

Typ	Intel® Core™ i7
Vyrovnávací pamäť L2	do 1 MB
Vyrovnávací pamäť L3	8 MB

## Jednotky

Externé prístupné

dve 5,25-palcové šachty pre SATA DVD+/-RW Super Multi Drive alebo Blu-ray Disc™ combo alebo optickú jednotku Blu-ray Disc RW

jedna 3,5-palcová šachta pre jednotku FlexBay

Interné prístupné

dve 3,5-palcové šachty jednotky pre pevné disky SATA

**Pamäť**

Konektory	šesť interne prístupných zásuviek DDR3 DIMM
Kapacita	1 GB a 2 GB
Typ pamäte	1066-MHz alebo 1333-MHz DDR3 DIMM; iba bez pamäte ECC
Minimum	2 GB
Maximum	12 GB

 **POZNÁMKA:** Pokyny o rozšírení pamäte nájdete v *Servisnej príručke* na webovej stránke technickej podpory spoločnosti Dell **support.dell.com**.

**Informácie o počítači**

Systémová čipová sada	Intel X58 + ICH10
Šírka dátovej zbernice	20 bit
Šírka zbernice DRAM	192 bit
Šírka adresnej zbernice procesora	20 bit
Podpora RAID	RAID 0 (striping) RAID 1 (mirroring)
čip BIOS (NVRAM)	16 Mb

**Rozširujúca zbernica**

Typy zbernice	PCI Express x1 PCI Express x16 (2.0) SATA 2.0 a USB 2.0
---------------	---

## Špecifikácie

### Rozširujúca zbernica

---

Rýchlosti zberníc

PCI Express

- x1 slot obojsmerná rýchlosť– 500 MB/s
- x16 slot obojsmerná rýchlosť– 16 GB/s

SATA

1,5 Gb/s a 3,0 Gb/s

USB

480 Mb/s vysokorýchlostná, 12 Mb/s normálna rýchlosť a 1,2 Mb/s nízkorýchlostná

PCI Express x1

Konektory

tri

Veľkosť konektora

36–pólové konektory

### Rozširujúca zbernica

---

Údaje konektora

1 PCI Express lane

šírka (maximum)

PCI Express x16

Konektory

jeden

Veľkosť konektora

164 pólové konektory

Údaje konektora

16 PCI Express

šírka (maximum)

dráha

### Video

---

Diskrétna

PCI Express x16 karta

### Audio

---

Typ

Integrovaný kanál 7.1, zvuk s vysokým rozlíšením High Definition s podporou S/PDIF

**Konektory systémovej dosky**

Ventilátor šasi	jeden 3–pólový konektor
Predný panel audio HDA header	jeden 10–pólový konektor
Ovládanie predného panela	jeden 10–pólový konektor
Interné USB zariadenie	štyri 10–pólové konektory
Pamäť	šesť 240–pólových konektorov
PCI Express x1	tri 36–pólové konektory
PCI Express x16	jeden 164–pólový konektor
Napájanie	jeden 24–pólový konektor
Napájanie 12 V	jeden 8–pólový konektor

**Konektory systémovej dosky**

Procesor	1366 pólov
Ventilátor procesora	jeden 4–pólový konektor
Sériový ATA	štyri 7–pólové konektory
S/PDIF výstup	jeden 6–pólový konektor
Predná hlavička IEEE 1394	jeden 10–pólový konektor

**Fyzikálne údaje**

Výška	36,2 cm (14,2 palca)
Šírka	17,0 cm (6,7 palca)
Hĺbka	43,5 cm (17,1 palca)
Hmotnosť	7,45 kg

## Špecifikácie

### Externé konektory

---

Sieťový adaptér	RJ45 konektor
USB	štyri konektory USB 2.0 na prednom paneli a štyri na zadnom paneli
Audio	šesť konektorov pre podporu 7.1
S/PDIF	jeden konektor S/PDIF
eSATA	jeden konektor na zadnom paneli
IEEE 1394	jeden na prednom a jeden na zadnom paneli 6-pólový sériový konektor

### Napájanie

---

Napájanie jedn. prúdom	
Wattový výkon	360 W
Maximálny tepelný rozptyl	75 W (300 W PSU) 188,5 W (350 W PSU)
	 <b>POZNÁMKA:</b> Tepelný rozptyl sa počíta s použitím výkonovej zaťažiteľnosti napájacieho zdroja.
Napätie	115/230 V AC 50/60 Hz, 10,0 A/5,0 A
Gombíková batéria	3–V CR2032 lítium gombíková batéria

**Okolie počítača**

Teplotný rozsah:

V prevádzke 10° až 35°C

Pri skladovaní - 40° až 70° C

Relatívna vlhkosť (maximum): 20% až 80% (nekondenzujúca)

Maximálne vibrácie (použitie náhodného vibračného spektra, ktoré simuluje prostredie používateľa):

V prevádzke 5 až 350 Hz pri 0,0002 G2/Hz

Pri skladovaní 5 až 500 Hz pri 0,001 až 0,01 G2/Hz

Maximálny náraz (nameraný s pevným diskom v polohe so zaparkovanými hlavami a polovičným sínusovým impulzom v trvaní 2 ms):

**Okolie počítača**

V prevádzke 40 G +/- 5% s trvaním impulzu 2 ms +/- 10 % (ekvivalent k 20 palcov/ s [51 cm/s])

Pri skladovaní 105 G +/- 5 % s trvaním impulzu 2 ms +/- 10 % (ekvivalent k 50 palcov/ s [127 cm/s])

Nadmorská výška (maximum):

V prevádzke -15,2 až 3048 m (-50 až 10 000 stôp)

Pri skladovaní -15,2 až 10 668 m (-50 až 35 000 stôp)

Úroveň vzduchom prenášaných kontaminantov G2 alebo menej podľa definície ISA-S71.04-1985

# Príloha

## Poznámka k produktom Macrovision

Tento výrobok obsahuje technológiu ochrany autorských práv, ktorá je chránená určitými patentmi v USA a inými právami ochrany duševného vlastníctva, ktoré vlastní spoločnosť Macrovision Corporation a iní majitelia práv. Použitie tejto technológie ochrany autorských práv musí byť spoločnosťou Macrovision Corporation autorizované a je určené na domáce a iné obmedzené použitie za účelom náhľadu, ak nebolo spoločnosťou Macrovision Corporation povolené ináč. Reverzné inžinierstvo a rozkladanie je zakázané.

# Register

## A

AutoTech **41**

## B

bezdrôtové sieťové pripojenie **22**

## C

CD, prehrávanie a vytváranie **20**

## Č

čipová sada **49**

## D

dáta, zálohovanie **21**

DellConnect **40**

Dell Factory Image Restore **34**

Dell Support Center **28**

Diagnostický kontrolný zoznam **43**

Diagnostika Dell **31**

DVD, prehrávanie a vytváranie **20**

## E

e-mailové adresy

pre adresy technickej podpory **41**

e-mailové adresy podpory **41**

## F

FTP prihlásenie, anonymné **41**

## I

internetové pripojenie **11**

ISP

poskytovateľ internetových služieb **11**

## K

konektor IEEE 1394 **15, 18**

## Register

- konektor line–in 15
- konektor mikrofónu 15
- konektor S/PDIF 19
- konektory na prednej strane 14
- konektory systémovej dosky 51
- kontaktovanie Dell online 44
- k ovládačom a súborom na prevzatie 47

## M

- možnosti preinštalovania systému 34

## O

- obnovenie výrobného obrazu 35
- odoslanie produktov
  - for return or repair 42
- optický zvukový konektor
  - pripojenie S/PDIF 19
- otvor pre bezpečnostný kábel 17

## P

- pevný disk
  - typ 48
- podpora pamäte 49
- pomoci
  - získanie pomoci a podpory 39
- prboblémy pamäte
  - riešenie 25
- preinštalovanie Windows 34
- pripojenie
  - cez DSL 11
  - cez WLAN 11
  - displeje 6
  - voliteľný kábel pre sieť 8
- pripojiť (pripojenie)
  - na Internet 11
  - telefonické 11

prispôsobenie  
vaša pracovná plocha **20**  
vaše energetické nastavenia **21**

problémy, riešenie **22**

problémy s hardvérom

diagnostika **31**

problémy softvéru **25**

problémy výkonu, riešenie **23**

procesor **48**

produkty

informácie a kúpa **42**

## R

riešenie problémov **22**

Riešenie problémov s hardvérom **31**

rozširujúca zbernica **49**

## S

schopnosti počítača **20**

šetrič energie **21**

sieťová rýchlosť

testovanie **22**

sieťové pripojenie

opravenie **23**

sieťový konektor

umiestnenie **18**

slúchadlá

predný konektor **15**

softvérové funkcie **20**

špecifikácie **48**

stav objednávky **41**

stránky podpory

po celom svete **40**

Systémové hlásenia **29**

System Restore **34**

## Register

- T**
- technická podpora **39**
  - Technologická príručka Dell  
pre ďalšie informácie **46**
  - teplota
    - prevádzková a skladovacia **53**
  - tlačidlo a svetlo výkonu **15**
  - tlačidlo vysunutia **15**
- U**
- USB 2.0
    - predné konektory **16**
    - zadné konektory **19**
- V**
- volanie spoločnosti Dell **43**
- W**
- webová stránka podpory Dell **47**
  - Windows, preinštalovanie **34**
  - Windows Vista®
    - inštalácia **10**
    - preinštalovanie **38**
    - Sprievodca pre kompatibilitu programu **26**
- Z**
- zákaznícke služby **40**
  - zálohovanie
    - vytváranie **21**
  - záručné vrátenie **42**
  - zásuvka napájania **17**
  - zdroje, zistenie ďalších informácií **46**
  - zistenie ďalších informácií **46**



Vytlačené v Írsku

[www.dell.com](http://www.dell.com) | [support.dell.com](http://support.dell.com)



0N437KA00