

studio<sub>XPS</sub><sup>TM</sup>

INSTALLATIE HANDLEIDING



YOURS IS HERE



**studio** xps™

INSTALLATIE HANDLEIDING

Model DCMMF

## Opmerkingen, waarschuwingen en gevaarmeldingen

 **OPMERKING:** Een OPMERKING geeft belangrijke informatie aan die u beter gebruik laat maken van uw computer.

 **WAARSCHUWING:** Een WAARSCHUWING geeft mogelijke schade aan hardware of gegevensverlies aan en vertelt u hoe u het probleem kunt voorkomen.

 **GEVAAR:** Een GEVAAR-melding geeft een kans op schade aan eigendommen, persoonlijk letsel of de dood aan.

U hebt een Dell™ n Series-computer gekocht. De verwijzingen in dit document naar Microsoft® Windows®-besturingssystemen zijn niet van toepassing.

---

**Informatie in dit document kan zonder voorafgaande kennisgeving worden gewijzigd.**

© 2008 Dell Inc. Alle rechten voorbehouden.

Verveelvoudiging van deze materialen op welke wijze dan ook zonder schriftelijke toestemming van Dell Inc. is ten strengste verboden.

Merken die in deze tekst worden gebruikt: *Dell*, het *DELL*-logo, *YOURS IS HERE*, *Studio XPS*, *Dell On Call* en *DellConnect* zijn merken van Dell Inc.; *Intel* is een gedeponeerd merk en *Core* is een merk van Intel Corporation in de VS en in andere landen; *Microsoft*, *Windows*, *Windows Vista* and *Windows Vista Start-knop (kleur)* zijn merken of gedeponeerde merken van Microsoft Corporation in de Verenigde Staten en/of andere landen.; *Blu-ray Disc* is een merk van de Blu-ray Disc Association; *Bluetooth* is een gedeponeerd merk in eigendom van Bluetooth SIG, Inc. en wordt door Dell onder licentie gebruikt.

Andere merken en handelsnamen kunnen in dit document worden gebruikt om te verwijzen naar de eenheden die aanspraak maken op de merken en namen of hun producten. Dell Inc. wijst alle eigendomsbelangen in merken en handelsnamen anders dan die van zichzelf af.

oktober 2008

O/N K608K

Rev. A00

# Inhoud

<b>Uw Studio XPS™ 435MT installeren</b> . . . . .	<b>5</b>	<b>Problemen oplossen</b> . . . . .	<b>22</b>
Voordat u uw computer instelt . . . . .	5	Problemen met het netwerk . . . . .	22
Aansluiten van het beeldscherm . . . . .	6	Problemen met de stroomvoorziening . . . . .	23
De videokabel aansluiten op het beeldscherm. . . . .	6	Problemen met het geheugen . . . . .	25
Het toetsenbord en de muis aansluiten. . . . .	8	Vergrendelingen en softwareproblemen . . . . .	26
De netwerkkabel aansluiten (optioneel) . . . . .	8	<b>Ondersteuningshulpmiddelen gebruiken</b> . . . . .	<b>28</b>
De elektriciteitssnoeren voor uw beeldscherm en computer aansluiten. . . . .	9	Dell Support . . . . .	28
Windows Vista® installeren . . . . .	10	Systeemmeldingen . . . . .	29
Een internetverbinding maken (optioneel) . . . . .	11	Probleemoplosser voor hardware . . . . .	31
<b>Uw Studio XPS™ 435MTgebruiken</b> . . . . .	<b>14</b>	Dell Diagnostics . . . . .	31
Functies aan de voorzijde . . . . .	14	<b>Opties voor systeemherstel</b> . . . . .	<b>34</b>
Kenmerken achterkant . . . . .	17	Systeemherstel . . . . .	34
Aansluitingen op het achterpaneel . . . . .	18	Dell Factory Image Restore . . . . .	36
Softwarefuncties . . . . .	20	Het besturingssysteem opnieuw installeren. . . . .	38

<b>Help</b> .....	<b>40</b>
Technische Ondersteuning en klantenservice .....	41
DellConnect™ .....	41
Online Services .....	41
AutoTech-dienst .....	42
Productinformatie .....	43
Items retourneren op basis van de garantie- of restitutievoorzwaarden .....	43
Voordat u belt .....	44
Contact opnemen met Dell .....	45
<b>Meer informatie en bronnen vinden</b> .....	<b>47</b>
<b>Specificaties</b> .....	<b>50</b>
<b>Bijlage</b> .....	<b>56</b>
Productkennisgeving Macrovision .....	56
<b>Index</b> .....	<b>57</b>

# Uw Studio XPS™ 435MT installeren

Dit gedeelte biedt informatie over het instellen van uw Studio XPS 435MT en het aansluiten van randapparatuur.

## Voordat u uw computer instelt

Wanneer u de computer plaatst, moet u ervoor zorgen dat u makkelijk toegang hebt tot een stroombron, dat er voldoende ventilatie is en dat er een egaal oppervlak is waarop u de computer kunt plaatsen.

Als u de luchtstroom rond uw computer beperkt, kan deze oververhit raken. Voorkom oververhitting van uw computer door minimaal 10,2 cm ruimte vrij te laten aan de achterzijde van de computer en minimaal 5,1 cm aan alle overige zijden. Zet uw computer nooit in een besloten ruimte als een kast of lade wanneer deze is ingeschakeld.







## Aansluiten van het beeldscherm

Uw computer heeft geen geïntegreerde video-aansluiting. U kunt de aansluiting op de videokaart in de uitbreidings sleuf gebruiken om het beeldscherm aan te sluiten.

## De videokabel aansluiten op het beeldscherm

Ga na welke type aansluitingen op uw televisie of beeldscherm aanwezig zijn. Raadpleeg de volgende tabel om de aansluitingen op het beeldscherm te identificeren en een aansluitingstype te selecteren.

VGA		
HDMI	<b>HDMI</b>	
DVI		

Sluit de monitor met de VGA-aansluiting, de HDMI-aansluiting of de DVI-aansluiting op de computer aan.

De HDMI-aansluiting is een hoogwaardige digitale aansluiting die zowel grafische als audiosignalen voor televisies en monitors met ingebouwde luidsprekers overdraagt. De VGA-aansluiting draagt alleen grafische signalen over naar beeldschermen zoals monitors en projectoren.

## De computer en het beeldscherm verbinden via de VGA-aansluiting

Sluit het beeldscherm aan met een VGA-kabel (meestal met blauwe aansluitingen aan beide uiteinden).

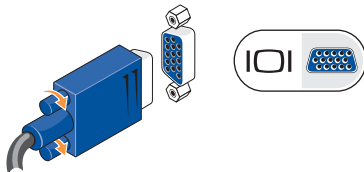

Als uw beeldscherm met een DVI-aansluiting is uitgerust, moet u de VGA-kabel gebruiken (met blauwe aansluitingen aan beide uiteinden) in combinatie met een DVI-naar-VGA-adaptor (witte stekker).

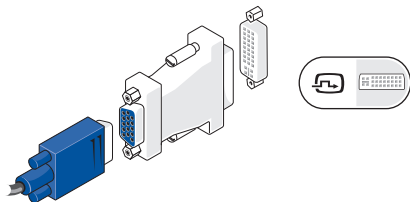

**OPMERKING:** U kunt een DVI-naar-VGA-adaptor bestellen bij Dell via **dell.com**.

### De computer en het beeldscherm verbinden via een HDMI-aansluiting

Sluit het beeldscherm op de computer aan met behulp van een HDMI-kabel.

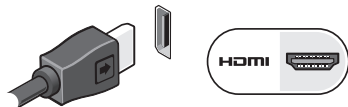

### De computer en het beeldscherm verbinden via een DVI-aansluiting

Sluit het beeldscherm aan met behulp van een DVI-kabel.

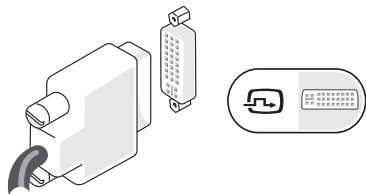

**OPMERKING:** U kunt extra HDMI- en DVI-kabels aanschaffen via de website van Dell op **dell.com**.

## Het toetsenbord en de muis aansluiten

Gebruik de USB-aansluitingen op het achterpaneel van de computer om een USB-toetsenbord en-muis aan te sluiten.

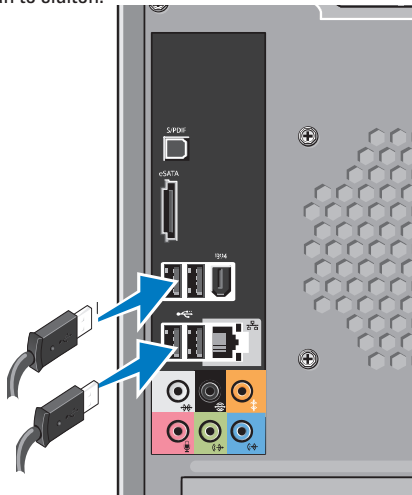

## De netwerkkabel aansluiten (optioneel)

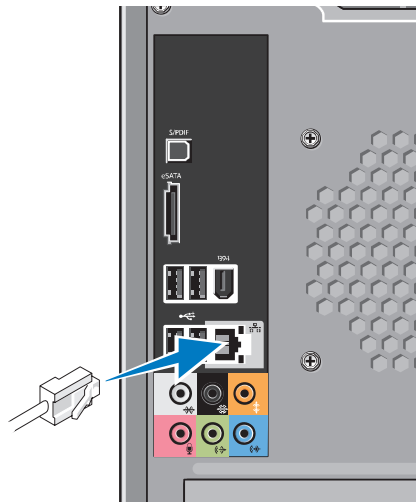

Er is geen netwerkverbinding nodig om de instelling van uw computer te voltooien, maar als u over een netwerk- of internetverbinding op basis van een kabelverbinding beschikt (zoals een kabelmodem of Ethernet-contact), kunt u deze nu aansluiten. Gebruik alleen een Ethernet-kabel (RJ45-stekker). Sluit geen telefoonkabel (RJ11-stekker) aan op de netwerkaansluiting.



Als u de computer op een netwerk- of breedbandapparaat wilt aansluiten, moet u een uiteinde van de netwerkkabel op een netwerkpoort of breedbandapparaat aansluiten. Sluit het andere gedeelte van de netwerkkabel aan op de netwerkadapteraansluiting op het achterpaneel van de computer. Een klikgeluid geeft aan dat de netwerkkabel goed vastzit.

## De elektriciteitsnoeren voor uw beeldscherm en computer aansluiten

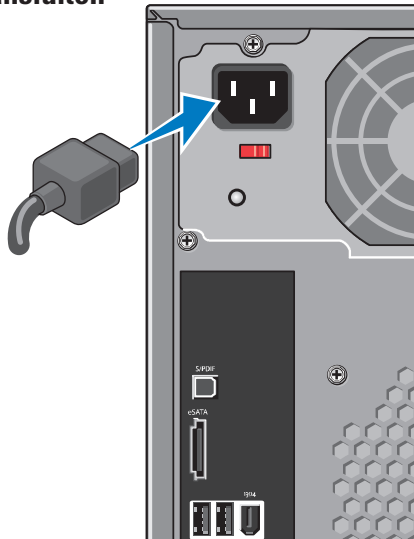

## Druk op de aan/uit-knop op de computer en op het beeldscherm

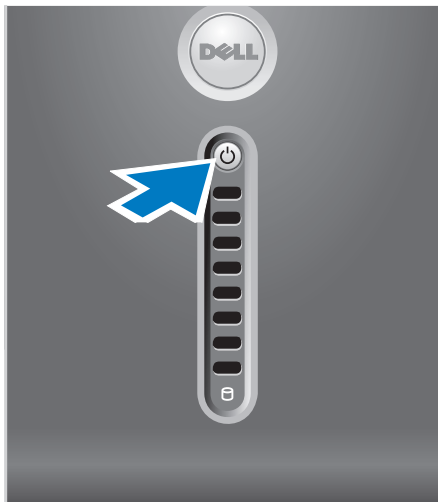

## Windows Vista® installeren

Als u Windows Vista voor het eerst instelt, moet u de instructies op het scherm volgen. Deze stappen zijn verplicht en nemen maximaal 15 minuten in beslag. De schermen begeleiden u tijdens verschillende procedures, zoals het accepteren van licentieovereenkomsten, het instellen van voorkeuren en het instellen van een internetverbinding.

△ **WAARSCHUWING:** Onderbreek het instellingsproces van het besturingssysteem niet. Als u dit wel doet, is het mogelijk dat uw computer vervolgens niet meer naar behoren werkt.

## Een internetverbinding maken (optioneel)

 **OPMERKING:** Internetproviders en hun pakketten variëren per land.

Om een internetverbinding te kunnen maken, hebt u een externe modem of netwerkverbinding en een internetprovider (ISP) nodig. Uw ISP biedt u een of meer van de volgende opties voor internetverbinding:

- ADSL-verbindingen die internetverbindingen met hoge snelheid bieden via uw bestaande telefoonlijn of mobiele provider. Als u een ADSL-verbinding hebt, kunt u het internet en de telefoon tegelijkertijd gebruiken.
- Kabelmodemverbindingen die internettoegang met hoge snelheid bieden via uw lokale kabeltelevisieaansluiting.
- Satellietmodemverbindingen die snelle internettoegang via een satelliettelevisiesysteem bieden.

- Inbelverbindingen die een internetverbinding via een telefoonlijn bieden. Inbelverbindingen zijn aanzienlijk trager dan ADSL-, kabel- en satellietverbindingen. Uw computer is niet uitgerust met een ingebouwde modem. U moet een optionele USB-modem gebruiken voor inbelverbindingen via deze computer.
- WLAN-aansluitingen die internettoegang met behulp van WiFi 802.11-technologie bieden. Voor een WLAN-verbinding moeten er optionele interne onderdelen in uw computer aanwezig zijn, die op basis van uw keuzes tijdens het bestellen van de computer al dan niet in uw computer zijn geïnstalleerd.

 **OPMERKING:** Als u geen externe USB-modem of WLAN-adapter bij uw computer hebt besteld, kunt u deze via de website van Dell aanschaffen op **dell.com**.

### Een draadloze internetverbinding instellen

Als u een inbelverbinding gebruikt, moet u de telefoonlijn op een externe USB-modem (optioneel) en op het telefooncontact aansluiten alvorens u uw internetverbinding instelt. Als u een ADSL- of kabel-/satellietverbinding gebruikt, moet u contact opnemen met uw internetprovider of mobiele provider voor instructies over het instellen van de computer.

### Een draadloze verbinding instellen

Voordat u uw draadloze internetverbinding kunt gebruiken, moet u de draadloze router op de computer aansluiten. U kunt als volgt een verbinding met een draadloze router instellen:

1. Sla alle geopende bestanden op en sluit deze. Sluit alle programma's.
2. Klik op **Start**  → **Verbinding maken met**.
3. Volg de aanwijzingen op het scherm om de installatie te voltooien.

### Een internetverbinding instellen

U stelt als volgt een internetverbinding in via een door de internetprovider verstrekte snelkoppeling op het bureaublad:

1. Sla alle geopende bestanden op en sluit deze. Sluit alle programma's.
2. Dubbelklik op het pictogram van de internetprovider op het bureaublad van Microsoft® Windows®.
3. Volg de aanwijzingen op het scherm om de installatie te voltooien.

Als uw bureaublad geen pictogram van de internetprovider bevat, of als u een internetverbinding met een andere internetprovider wilt maken, volgt u de stappen in het volgende gedeelte.

 **OPMERKING:** Als u geen verbinding kunt maken met het internet terwijl u dat in het verleden wel kon, is er mogelijk een storing bij de internetprovider. Neem contact op met de ISP om de servicestatus te controleren of probeer later opnieuw verbinding te maken.

 **OPMERKING:** Zorg dat u de gegevens van de internetprovider bij de hand hebt. Als u geen internetprovider hebt, kunt u er een vinden met behulp van de wizard.

1. Sla alle geopende bestanden op en sluit deze. Sluit alle programma's.
2. Klik op **Start**  → **Configuratiescherm**.
3. Klik onder **Netwerk en internet** op **Verbinding met het Internet maken**.

Hierop zal het venster **Verbinding met het Internet maken** verschijnen.

4. Klik afhankelijk van de manier waarop u een verbinding wilt maken op **Breedband PPPoE** of **Inbellen**:
  - a. Selecteer **Breedband** als u een ADSL-, satelliet- of kabelmodem wilt gebruiken, en selecteer Bluetooth® voor een draadloze verbinding.
  - b. Selecteer **Inbellen** als u een optionele USB-modem of ISDN-modem wilt gebruiken.

 **OPMERKING:** Als u niet weet welk type verbinding u moet selecteren, klik u op **Help me kiezen** of neemt u contact op met uw internetprovider.

5. Volg de instructies op het scherm en gebruik de installatieinformatie die door uw internetprovider werd geleverd om de installatie te voltooien.

# Uw Studio XPS™ 435MT gebruiken

Uw computer is voorzien van indicatoren, knoppen en functies die in één oogopslag informatie bieden en tijdbesparende snelkoppelingen bieden voor veel voorkomende taken.

## Functies aan de voorzijde

- 1 Servicelabel (bovenop het chassis, nabij de achterzijde)** — Gebruik het servicelabel om uw computer te identificeren op de Dell Support-website of wanneer u contact opneemt met de technische ondersteuning.
- 2 Optisch station** — Biedt alleen ondersteuning voor cd's en dvd's met een standaard formaat en vorm (12 cm) en Blu-ray Disc™.
- 3 Optisch stationpaneel** — Dit paneel dekt het optisch station af (hier in geopende toestand afgebeeld).
- 4**
- 5**
- 6**
- 7**
- 8**
- 9**
- 10**
- 11**
- 12**
- 13**

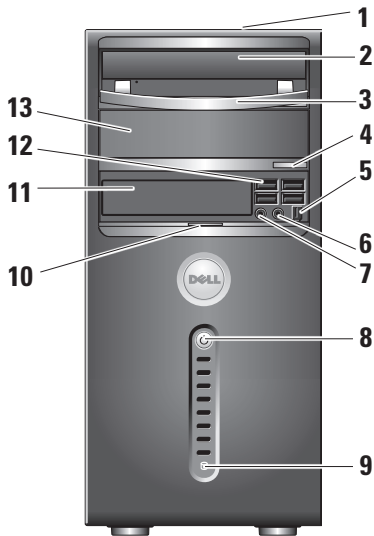

**4 Optisch station uitwerpknop** — Indrukken om een schijf uit het optisch station te werpen.

**5**  **IEEE 1394-aansluiting** — Hierop kunt u seriële multimedia-apparaten met een hoge snelheid aansluiten die ondersteuning voor IEEE 1394 bieden, zoals bepaalde typen digitale videocamera's.

**6**  **Koptelefoonaansluiting** — Hierop kunt u een koptelefoon aansluiten.

 **OPMERKING:** Als u een van stroom voorziene luidspreker of geluidssysteem wilt aansluiten, moet u de audio out- of S/PDIF-aansluiting aan de achterzijde van uw computer gebruiken.

**7**  **Line-in of microfoonaansluiting** — Sluit een microfoon voor spraak aan of een audiokabel voor audio-invoer.

**8**  **Stroomknop en -lampje** — Hiermee kunt u de stroom inschakelen en uitschakelen. Het lampje in het midden geeft de stroomstatus aan:

- Knipperend wit — de computer bevindt zich in een slaapstand.
- Aanhoudend wit — de computer is ingeschakeld.
- Knipperend oranje — mogelijk is er een storing van het moederbord opgetreden.
- Knipperend oranje — Mogelijk is er sprake van een probleem met het moederbord of de stroomvoorziening.

**9**  **Vaste schijf activiteitslampje** —

Gaat branden wanneer de computer gegevens leest of wegschrijft. Een knipperend blauw lampje geeft activiteit op de vaste schijf aan.

 **WAARSCHUWING:** Voorkom gegevensverlies door nooit de computer uit te zetten terwijl het activiteitslampje voor de vaste schijf knippert.

**10 Voorpaneel deurgreep** — Schuif het deurhandvat van het voorpaneel omhoog om het FlexBay-station, vier Universal Serial Bus (USB)-aansluitingen een koptelefoonaansluiting en een microfoonaansluiting af te dekken.

**11 FlexBay** — Kan een optioneel FlexBay-station bevatten.

**12**  **USB 2.0-aansluitingen (4)** —

Hierop kunt u USB-apparaten aansluiten die u zo nu en dan gebruikt, zoals geheugensticks, digitale camera's en MP3-spelers.

**13 Optioneel Optische schijfstation** — Kan een extra optische schijfstation bevatten.

## Kenmerken achterkant

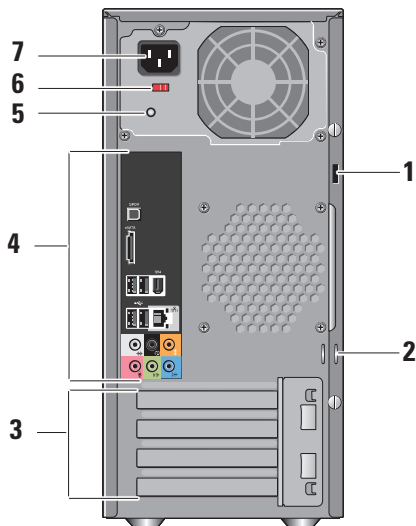

- 1 Beveiligingskabel slot** — Wordt aangesloten op een slot van een veiligheidskabel als een antidiefstalvoorziening.





**OPMERKING:** Voordat u een slot koopt, moet u nagaan of deze werkt in combinatie met de sleuf voor de beveiligingskabel op uw computer.

- 2 Hangslotbeugels** — Bevestig een in de handel verkrijgbare antidiefstalvoorziening.
- 3 Kaartuitbreidings sleuven (4)** — Toegangsansluitingen voor geïnstalleerde PCI- en PCI Express-kaarten.
- 4 Aansluitingen op het achterpaneel** — Sluit seriële, USB- en andere apparaten op de juiste ingang aan.
- 5 Stroomvoorzieningslampje** — Geeft de beschikbaarheid van stroom voor de stroomvoorziening aan.
- 6 Voltageselectieschakelaar** — Selecteer het voltage voor uw regio.
- 7 Stroom aansluiting** — Sluit uw computer op het stopcontact aan.

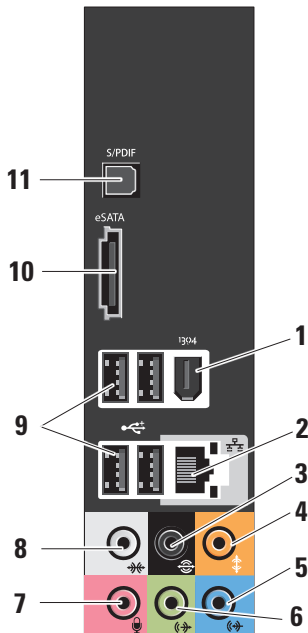
## Aansluitingen op het achterpaneel

-  **IEEE 1394-aansluiting** — Hierop kunt u seriële multimedia-apparaten met een hoge snelheid aansluiten die ondersteuning voor IEEE 1394 bieden, zoals bepaalde typen digitale videocamera's.
-  **Netwerkaansluiting en -lampje** — Hiermee kunt u uw computer op een netwerk of breedbandapparaat aansluiten. Het netwerkactiviteitslampje zal gaan knipperen wanneer de computer gegevens ontvangt of verzendt. Als gevolg van een hoog netwerkvolume kan het lijken of dit lampje aanhoudend brandt.
-  **L/R surround-aansluiting aan achterzijde** — Hierop kunt u meerkanaals-luidsprekers aansluiten.
-  **center-/subwoofer-aansluiting** — Hierop kunt u een subwoofer aansluiten.



- 5  **Line-in aansluiting** — Sluit een microfoon aan op de aansluiting  
Op computers met een geluidskaart moet u de aansluiting op de kaart gebruiken.
- 6  **L/R line-out-aansluiting aan voorzijde** — Hierop kunt u koptelefoons en luidsprekers met ingebouwde versterkers aansluiten.  
Op computers met een geluidskaart moet u de aansluiting op de kaart gebruiken.
- 7  **Microfoonaansluiting** — Hierop kunt u een opneem- en afspeelapparaat aansluiten, zoals een microfoon, cassettespeler, cd-speler of videorecorder.  
Op computers met een geluidskaart moet u de aansluiting op de kaart gebruiken.
- 8  **Zijkant L/R surround-aansluiting** — Sluit aan op surround sound luidsprekers.  
Op computers met een geluidskaart moet u de aansluiting op de kaart gebruiken.
- 9  **USB 2.0 aansluitingen (4)** — Sluit aan op USB-apparaten, zoals een muis, toetsenbord, printer, externe harde schijf of MP3-speler.
- 10  **eSATA** — Sluit aan op externe SATA-opslagapparaten.
- 11 **S/PDIF aansluiting** — Sluit aan op versterkers of tv's voor digitale audio via optische digitale kabels. Dit formaat is in staat om een audiosignaal over te dragen zonder door een analog audioconversieproces te gaan.

## Softwarefuncties

 **OPMERKING:** Raadpleeg voor meer informatie over de functies die in dit gedeelte worden geschreven de *Dell Technology Guide* die te vinden is op de vaste schijf van uw computer of op de Dell Support-website op **support.dell.com**.

### Productiviteit en communicatie

U kunt uw computer gebruiken om presentaties, brochures, flyers en spreadsheets te maken.

Daarnaast kunt u digitale foto's en afbeeldingen bewerken en weergeven. Raadpleeg uw bestelling voor de software die op uw computer is geïnstalleerd.

Nadat u een internetverbinding hebt gemaakt kunt u websites bezoeken, een e-mailaccount instellen, bestanden uploaden en downloaden etc.

### Entertainment en multimedia

U kunt uw computer gebruiken om video's te bekijken, computerspellen te spelen, uw eigen cd's te maken en naar muziek en radiostations te luisteren. Het optische schijfstation biedt

mogelijk ondersteuning voor meerdere schijfformaten, zoals cd's, Blu-Ray™-schijven (als u deze optie tijdens het bestellen van de computer hebt geselecteerd) en dvd's.

U kunt foto's en videobestanden van draagbare apparaten zoals digitale camera's en mobiele telefoons downloaden of kopiëren. Optionele softwaretoepassingen bieden u de mogelijkheid muziek- en videobestanden te maken en organiseren die kunnen worden opgenomen op een schijf of die kunnen worden opgeslagen op draagbare producten als MP3-spelers en handheld entertainment-apparatuur, of die direct afgespeeld en bekeken kunnen worden op aangesloten tv's, projectors en home theater-apparatuur.

### Het bureaublad aanpassen

U kunt het bureaublad van uw computer aanpassen om het uiterlijk, de resolutie, achtergrond, screensaver en dergelijke te wijzigen. Dit is mogelijk via het venster

**Persoonlijke instellingen voor vormgeving en geluiden.**

U kunt dit venster als volgt openen:

1. Klik met de rechtermuis op een leeg gedeelte van het bureaublad.
2. Klik op **Aan persoonlijke voorkeur aanpassen** om het venster **Persoonlijke instellingen voor vormgeving en geluiden** te openen om toegang tot de aanpassingsopties te verkrijgen.

### Uw energie-instellingen aanpassen

U kunt de energieopties van het besturingssysteem van uw computer gebruiken om de energieinstellingen te configureren.

Windows Vista® biedt drie standaardopties:

- **Gebalanceerd** — Deze energiebeheeroptie biedt een volledige prestatie wanneer u deze nodig hebt en bespaart stroom tijdens perioden van inactiviteit.
- **Energiebesparing** — Deze energiebeheeroptie bespaart de stroom op uw computer door de systeemprestatie te reduceren, zodat de werkduur van de computer wordt verlengd en de hoeveelheid energie die tijdens de

levenscyclus van de computer wordt verbruikt, wordt gereduceerd.

- **Hoge prestaties** — Deze energiebeheeroptie biedt het hoogste niveau systeemprestatie op uw computer door de processorsnelheid aan te passen aan uw werkzaamheden en door de computerprestatie te maximaliseren.

### Een back-up van uw gegevens maken

Het verdient de aanbeveling om regelmatig back-ups van de bestanden en mappen op uw computer te maken. U kunt als volgt een back-up van uw gegevens maken:

1. Klik op **Start**  → **Configuratiescherm** → **Systeem en onderhoud** → **Introductiecentrum** → **Bestanden en instellingen overzetten**.
2. Klik op **Back-up van bestanden maken** of op **Een back-up van uw computer maken**.
3. Klik op **Verder in uw venster Gebruikersaccountbeheer** en volg de instructies in de wizard Back-up van bestanden maken.

# Problemen oplossen

Dit gedeelte biedt informatie over het oplossen van problemen met uw computer. Als u niet in staat bent om uw probleem op te lossen door de volgende richtlijnen te volgen, moet u het gedeelte “Ondersteuningstools gebruiken” op pagina 28 raadplegen of het gedeelte “Contact opnemen met Dell” op pagina 45 raadplegen.

 **GEVAAR:** Alleen vakbekwame onderhoudstechnici zijn bevoegd om de computerkap te verwijderen. Raadpleeg de *Onderhoudshandleiding* op de Dell Support-website op support.dell.com voor geavanceerde instructies op het gebied van onderhoud en probleemoplossing.

 **GEVAAR:** Voordat u binnen de computer werkt moet u de veiligheidsinformatie doornemen die bij uw computer is geleverd. Raadpleeg voor meer goede veiligheidstips de pagina voor de naleving van de wet- en regelgeving op [www.dell.com/regulatory\\_compliance](http://www.dell.com/regulatory_compliance).

## Problemen met het netwerk

### Draadloze verbindingen

**Als de draadloze netwerkverbinding is verbroken** — De draadloze router staat uit of de draadloze functionaliteit op uw computer is uitgeschakeld.

- Controleer of uw draadloze router is ingeschakeld en op uw gegevensbron is aangesloten (kabelmodem of netwerkhub).
- Maak opnieuw een verbinding met de draadloze router:
  - a. Sla alle geopende bestanden op en sluit deze. Sluit alle programma's.
  - b. Klik op **Start**  → **Verbinding maken met**.
  - c. Volg de aanwijzingen op het scherm om de installatie te voltooien.

## Vaste verbindingen

**Als de netwerkverbinding is verbroken** — De kabel zit los of is beschadigd.

- Controleer of de kabel is aangesloten en nergens is beschadigd.

Aan de verbindings- en activiteitsintegriteitslampjes op de ingebouwde netwerkaansluiting kunt u aflezen of de verbinding actief is en kunt u de status aflezen:

- Geen activiteit — Zowel het verbindings- als het activiteitsintegriteitslampje is uit.
- 10 Mbs — Het verbindingsintegriteitslampje is uit en het activiteitsintegriteitslampje knippert geel.
- 100 Mbs — Het verbindingsintegriteitslampje is groen en het activiteitsintegriteitslampje knippert geel.
- 1000 Mbs — Het verbindingsintegriteitslampje is oranje en het activiteitsintegriteitslampje knippert geel.



### **OPMERKING:** Het

verbindingsintegriteitslampje op de netwerkaansluiting heeft louter betrekking op de vaste kabelverbinding. Het verbindingsintegriteitslampje biedt geen statusinformatie over draadloze verbindingen.

## Problemen met de stroomvoorziening

**Als het aan/uit-lampje uit is** — De computer is uitgezet of ontvangt geen stroom.

- Sluit de stroomkabel opnieuw aan op de stroomaansluiting op de computer en op het stopcontact.
- Als de computer is aangesloten op een stekkerdoos, moet u controleren of de stekkerdoos is aangesloten op een stopcontact en of de stekkerdoos is ingeschakeld. Gebruik geen stroomonderbrekers, stekkerdozen en verlengkabels, zodat u kunt controleren of de computer correct wordt ingeschakeld.

## Problemen oplossen

- Controleer of het stopcontact werkt door het te testen in combinatie met een ander apparaat, zoals bijvoorbeeld een lamp.
- Controleer of het stroomvoorzieningslichtje op de achterkant van het systeem aan is. Als het lichtje uit is, is er mogelijk een probleem met de stroomvoorziening of het netsnoer.

**Als het stroomlampje aanhoudend wit brandt en de computer niet reageert** — Mogelijk is het beeldscherm niet aangesloten of niet ingeschakeld. Controleer of het beeldscherm op de juiste wijze is aangesloten. Zet het beeldscherm uit en vervolgens opnieuw aan.

**Als het stroomlampje wit knippert** — De computer bevindt zich in slaapmodus. Druk op een toets op het toetsenbord, beweeg de aanwijzer met behulp van de trackpad of een aangesloten muis of druk op de aan/uit-knop om de computer uit de stand-bymodus te halen.

**Als het stroomlampje ononderbroken oranje brandt** — Er is sprake van een probleem met de stroomvoorziening naar de computer of een storing van een intern apparaat. Neem voor hulp contact op met Dell. Zie hiervoor het gedeelte “Contact opnemen met Dell” op pagina 45.

**Als het stroomlampje oranje knippert** — De computer ontvangt stroom, maar mogelijk is er sprake van een storing van een apparaat of is er een apparaat verkeerd geïnstalleerd. Mogelijk is het nodig om de geheugenmodules te verwijderen en opnieuw te installeren (raadpleeg voor informatie over het verwijderen en vervangen van geheugenmodules de *Onderhoudshandleiding* op de Dell Support-website op [support.dell.com](http://support.dell.com)).

**Als u te kampen hebt met interferentie die de ontvangst op uw computer verhindert** — Een ongewenst signaal veroorzaakt storing door andere signalen te onderbreken of te blokkeren. Mogelijke storingsbronnen zijn:

- Het gebruik van verlengsnoeren voor de stroomkabels, het toetsenbord en de muis.

- Er zijn teveel apparaten op een stekkerdoos aangesloten.
- Er zijn verschillende stekkerdozen op hetzelfde stopcontact aangesloten.

## Problemen met het geheugen

### Als u de melding ontvangt dat er onvoldoende geheugen is —

- Bewaar al uw gegevens en sluit alle geopende bestanden en programma's die u niet gebruikt om na te gaan of het probleem daarmee is opgelost.
- Zie de softwaredocumentatie voor de minimale geheugenvereisten. Installeer indien nodig extra geheugen. Raadpleeg voor instructies de *Onderhoudshandleiding* op de Dell Support-website: **support.dell.com**).
- Breng de geheugenmodules opnieuw aan (raadpleeg hiervoor de *Onderhoudshandleiding* op de Dell Support-website: **support.dell.com**) om na te gaan of de computer in staat is om op succesvolle wijze te communiceren met het geheugen.

### Als u andere geheugenproblemen ondervindt —

- Ga na of u de installatierichtlijnen voor het installeren van het geheugen hebt gevolgd. Raadpleeg hiervoor de *Onderhoudshandleiding* op de Dell Support-website: **support.dell.com**).
- Ga na of de geheugenmodule compatibel is met uw computer. Uw computer ondersteunt DDR3-geheugen. Zie "Specificaties" op pagina 50 voor informatie over het type geheugen dat door uw computer wordt ondersteund.
- Voer Dell Diagnostics uit (zie het gedeelte "Dell Diagnostics" op pagina 31).
- Breng de geheugenmodules opnieuw aan (raadpleeg hiervoor de *Onderhoudshandleiding* op de Dell Support-website: **support.dell.com**) om na te gaan of de computer in staat is om op succesvolle wijze te communiceren met het geheugen.

## Vergrendelingen en softwareproblemen

**Als de computer niet opstart** — Controleer of de stroomkabel goed is aangesloten op de computer en op het stopcontact.

**Als een programma niet meer reageert** — beëindig het programma:

1. Druk tegelijkertijd op <Ctrl><Shift><Esc>.
2. Klik op **Toepassingen**.
3. Klik op het programma dat niet meer reageert.
4. Klik op **Taak beëindigen**.

**Als een programma herhaaldelijk crasht** — Raadpleeg de documentatie voor de software. Indien nodig maakt u de installatie van het programma ongedaan en installeert u het opnieuw.

 **OPMERKING:** De documentatie voor softwareprogramma's biedt vaak installatie-instructies (in een handleiding of op een cd).

**Als de computer niet meer reageert** —

 **WAARSCHUWING:** Als u het besturingssysteem niet normaal kunt afsluiten, bestaat de kans dat u gegevens kwijtraakt.

Zet de computer uit. Als de computer niet reageert zelfs als u een toets op het toetsenbord indrukt of de muis beweegt, dient u de aan/uit-knop in te drukken en deze minstens 8-10 seconden ingedrukt te houden tot de computer zichzelf uitschakelt. Start de computer vervolgens opnieuw.

**Als een programma voor een eerdere versie van Microsoft® Windows® is ontwikkeld** —

Voer de Wizard Programmacompatibiliteit uit. De Wizard Programmacompatibiliteit is in staat om programma's op zodanige wijze te configureren dat er een omgeving ontstaat die vergelijkbaar is met die van Windows-versies voor Windows Vista®

1. Klik op **Start**  → **Configuratiescherm** → **Programma's** → **Een ouder programma met deze versie van Windows gebruiken.**
2. Klik in het welkomstscherf op **Volgende.**
3. Volg de instructies op het scherm.

**Als er een diepblauw scherm verschijnt** — Zet de computer uit. Als de computer niet reageert wanneer u op een toets op het toetsenbord drukt of met de muis beweegt, moet u de aan/uit-knop ten minste 8 tot 10 seconden ingedrukt totdat de computer wordt uitgeschakeld. Start de computer vervolgens opnieuw.

**Als u andere problemen met software ondervindt** —

- Maak direct een reservekopie van uw bestanden.
- Gebruik een virusscanner om de vaste schijf of cd's op mogelijke infecties te controleren.
- Bewaar en sluit alle geopende bestanden of programma's en sluit de computer af via het menu **Start** .

- Raadpleeg de documentatie voor de software of neem contact op met de softwarefabrikant voor informatie met betrekking tot probleemoplossing:
  - Ga na of het programma compatibel is met het besturingssysteem dat op de computer is geïnstalleerd.
  - Controleer of de computer voldoet aan de minimale hardwarevereisten voor de software. Zie de softwarehandleiding voor informatie.
  - Controleer of het programma op juiste wijze is geïnstalleerd en geconfigureerd.
  - Controleer of de stuurprogramma's voor het apparaat geen conflict hebben met het programma.
  - Indien nodig maakt u de installatie van het programma ongedaan en installeert u het opnieuw.

# Ondersteuningshulpmiddelen gebruiken

## Dell Support

Het Dell Support Center helpt u om de diensten, ondersteuning en computerspecifieke informatie te vinden die u nodig hebt. Klik voor informatie over Dell Support Center en beschikbare ondersteuningstools op het tabblad **Services** op [support.dell.com](http://support.dell.com).



Klik op het  pictogram op de taakbalk om de toepassing uit te voeren. De homepage biedt links naar:

- Zelfhulp (Problemen oplossen, Beveiliging, Systeemprestaties, Netwerk/internet, Backup/herstel en Windows Vista®)
- Waarschuwingen (waarschuwingen van de technische ondersteuning die relevant voor uw computer zijn)
- Ondersteuning door Dell (technische ondersteuning met DellConnect™,

klantenservice, training en zelfstudie, instructies voor Dell on Call™ en een online scan met PCCheckUp)

- Over uw computer (systeemdokumentatie, garantie-informatie, upgrades en accessoires)

Bovenin de homepage van het Dell Support Center wordt het modelnummer voor uw computer weergegeven, samen met het servicelabelnummer en de code voor express-service.

Raadpleeg de *Dell Technology Guide* op de vaste schijf van uw computer of op de Dell Support-website op [support.dell.com](http://support.dell.com) voor informatie over Dell Support Center.



**GEVAAR:** Voorkom het risico van een elektrische schok, lichamelijk letsel als gevolg van draaiende ventilatorschoepen en ander onverwacht letsel door altijd de stekker van de computer uit het stopcontact te verwijderen voordat u de kap van de computer opent.

## Systeemmeldingen

In het geval van een computerstoring of -fout kan er een systeemmelding op het scherm worden weergegeven die u helpt om de oorzaak van de storing of fout te achterhalen en uit te vinden welke actie u moet ondernemen.

 **OPMERKING:** Als de melding die u ontving zich niet onder de onderstaande voorbeelden bevindt, moet u de documentatie voor het besturingssysteem raadplegen of de handleiding van het programma dat werd uitgevoerd toen de melding op het scherm verscheen. Het is ook mogelijk om de *Onderhoudshandleiding* op de Dell Support-website op **support.dell.com** of het gedeelte “Contact opnemen met Dell” op pagina 45 te raadplegen voor instructies.

**Alert! Previous attempts at booting this system have failed at checkpoint [nnnn]. For help in resolving this problem, please note this checkpoint and contact Dell Technical Support** —

De computer is drie keer achter elkaar niet in staat geweest om de opstartroutine te voltooien (zie het gedeelte “Contact opnemen met Dell” op pagina 45 voor instructies).

**CMOS checksum error** — Er is mogelijk een storing op het moederbord opgetreden, of de RTC-batterij is leeg. Batterij dient vervangen te worden. Raadpleeg de *Onderhoudshandleiding* op de Dell Support-website op **support.dell.com** of zie het gedeelte “Contact opnemen met Dell” op pagina 45 voor instructies.

**CPU fan failure** — Er is een storing van de CPU-ventilator opgetreden. De CPU-ventilator dient vervangen te worden. Raadpleeg de *Onderhoudshandleiding* op de Dell Support-website op **support.dell.com**.

## Ondersteuningshulpmiddelen gebruiken

**Hard-disk drive failure** — Er is mogelijk een storing op de vaste schijf opgetreden tijdens de POST-procedure (zie het gedeelte “Contact opnemen met Dell” op pagina 45 voor instructies).

**Hard-disk drive read failure** — Er is mogelijk een storing op de vaste schijf opgetreden tijdens het testen van de vaste schijf (zie het gedeelte “Contact opnemen met Dell” op pagina 45 voor instructies).

**Keyboard failure** — Vervang het toetsenbord of controleer de kabel op een losse verbinding.

**No boot device available** — Er is geen opstartbare partitie op de vaste schijf aangetroffen, de kabel van de vaste schijf zit los of er is geen opstartbron aanwezig.

- Als u de vaste schijf als opstartbron gebruikt, moet u ervoor zorgen dat de kabels van de vaste schijf zijn aangesloten en dat de vaste schijf op de juiste wijze is geïnstalleerd en gepartitioneerd als opstartbron.

- Open het systeemsetupprogramma en controleer of de informatie over de opstartvolgorde klopt (raadpleeg de *Onderhoudshandleiding* op de Dell Support-website op **support.dell.com**).

**No timer tick interrupt** — Een chip op het moederbord is mogelijk defect, of er is een storing op het moederbord opgetreden (raadpleeg de *Onderhoudshandleiding* op de Dell Support-website op **support.dell.com** of zie het gedeelte “Contact opnemen met Dell” op pagina 45 voor ondersteuning).

**USB over current error** — Verwijder de stekker van het USB-apparaat uit de computer. Het USB-apparaat heeft meer stroom nodig om op juiste wijze te kunnen functioneren. Sluit het USB-apparaat op een externe stroomvoorziening aan. Als het apparaat twee USB-kabels heeft, moet u beide USB-kabels aansluiten.

**NOTICE - Hard Drive SELF MONITORING SYSTEM has reported that a parameter has exceeded its normal operating range. Dell recommends that you back up your data regularly. A parameter out of range may or may not indicate a potential hard drive problem** — S.M.A.R.T-fout, mogelijke storing op de vaste schijf. Deze functie kan in de BIOS-instellingen worden ingeschakeld of uitgeschakeld (zie het gedeelte “Contact opnemen met Dell” op pagina 45 voor instructies).

### Probleemoplosser voor hardware

Als er een apparaat niet werd gedetecteerd tijdens de installatie van het besturingssysteem of wel werd gedetecteerd maar op onjuiste wijze geconfigureerd, kunt u de **Probleemoplosser voor hardware** gebruiken om het probleem op te lossen.

De Probleemoplosser voor hardware kunt u als volgt starten:

1. Klik op **Start**  → **Help en ondersteuning**.

2. Type **Probleemoplosser voor hardware** in het zoekveld en druk op <Enter> om met het zoeken te beginnen.
3. Selecteer in de zoekresultaten de optie waarvan de beschrijving het meest overeenkomt met het probleem, en volg de onderstaande stappen in het probleemoplossingsproces.

### Dell Diagnostics

Als u een probleem met uw computer ondervindt, moet u de tests uitvoeren die in het gedeelte “Vergrendelingen en softwareproblemen” op pagina 26 zijn beschreven en Dell Diagnostics uitvoeren voordat u contact met Dell opneemt voor technische ondersteuning.

Het verdient aanbeveling om deze procedures af te drukken voordat u begint.



**OPMERKING:** Dell Diagnostics werkt alleen op Dell-computers.

## Ondersteuningshulpmiddelen gebruiken

 **OPMERKING:** De cd *Drivers and Utilities* is optioneel en wordt mogelijk niet met uw computer meegeleverd.

Zie het gedeelte *Systeemsetupprogramma* in de *Onderhoudshandleiding* voor informatie over het raadplegen van de configuratiegegevens van uw computer. Controleer of het apparaat in het systeemsetupprogramma wordt weergegeven en is geactiveerd.

Start Dell Diagnostics vanaf de vaste schijf of vanaf de cd *Drivers and Utilities*.

### Dell Diagnostics starten vanaf de vaste schijf

Dell Diagnostics (Dell-diagnostiek) bevindt zich op een verborgen partitie op de vaste schijf.

 **OPMERKING:** Als er geen beeld op het scherm verschijnt: zie het gedeelte "Contact opnemen met Dell" op pagina 45.

1. Zorg ervoor dat de stekker van de computer is aangesloten op een werkend stopcontact.
2. Start of herstart de computer.

3. Wanneer het DELL™-logo verschijnt, moet u direct op <F12> drukken. Selecteer **Diagnostics** in het opstartmenu en druk op <Enter>.

 **OPMERKING:** Als u te lang wacht en het logo van het besturingssysteem verschijnt, moet u blijven wachten tot het bureaublad van Microsoft® Windows® wordt weergegeven. Zet vervolgens de computer uit en probeer het opnieuw.

 **OPMERKING:** Als een bericht wordt weergegeven dat er geen partitie met een diagnostisch hulpprogramma is gevonden, activeert u Dell Diagnostics vanaf de cd *Drivers and Utilities*.

4. Druk op een toets om Dell Diagnostics te starten vanaf de diagnostische partitie op de harde schijf.

### Dell Diagnostics starten vanaf de cd Drivers and Utilities

1. Plaats de cd *Drivers and Utilities* in het station.
2. Zet de computer uit en start deze opnieuw. Druk zodra het DELL-logo verschijnt op <F12>.

 **OPMERKING:** Als u te lang wacht en het logo van het besturingssysteem verschijnt, moet u blijven wachten tot het bureaublad van Microsoft® Windows® wordt weergegeven. Zet vervolgens de computer uit en probeer het opnieuw.

 **OPMERKING:** Met de volgende stappen wordt de opstartvolgorde slechts één keer gewijzigd. De volgende keer dat u de computer start, gebeurt dat volgens de instellingen die zijn gedefinieerd in het systeemsetupprogramma.

3. Wanneer de lijst met opstartbronnen verschijnt, markeert u **CD/DVD/CD-RW** en drukt u op <Enter>.

4. Selecteer de optie **Boot from CD-ROM** in het menu en druk op <Enter>.
5. Type 1 om het cd-menu te starten en druk op <Enter> om verder te gaan.
6. Selecteer **Run the 32 Bit Dell Diagnostics** (32-bits Dell Diagnostics uitvoeren) in de genummerde lijst. Als er meerdere versies worden aangegeven, moet u de versie selecteren die voor uw computer van toepassing is.
7. Als het hoofdmenu van Dell Diagnostics wordt weergegeven, selecteert u de test die u wilt uitvoeren.

# Opties voor systeemherstel

U kunt het besturingssysteem op een van de volgende manieren terugzetten:

- Systeemherstel herstelt uw computer naar een eerdere werkende staat zonder de gegevensbestanden te beïnvloeden. Gebruik Systeemherstel als de eerste oplossing voor het herstellen van het besturingssysteem en het behouden van gegevensbestanden.
- Dell Factory Image Restore herstelt de vaste schijf van uw computer naar de werkingstoestand waarin deze zich bevond toen u de computer aanschafte. Tijdens deze procedure worden alle gegevens op de vaste schijf permanent verwijderd, evenals alle programma's die u na ontvangst van uw computer hebt geïnstalleerd. Gebruik Dell Factory Image Restore alleen als Systeemherstel het probleem met het besturingssysteem niet heeft verholpen.

- Als de cd Operating System (Besturingssysteem) bij uw computer werd meegeleverd, kunt u deze gebruiken om het besturingssysteem te herstellen. Het gebruik van de cd Operating System zorgt er echter eveneens voor dat alle gegevens van de vaste schijf worden verwijderd. Gebruik de cd daarom alleen als Systeemherstel uw probleem met het besturingssysteem niet heeft opgelost.

## Systeemherstel

Het Window-besturingssysteem biedt een optie Systeemherstel waarmee u uw computer naar een vorige status terugbrengt (zonder gegevensbestanden aan te tasten) als wijzigingen in de hardware, software of andere systeeminstellingen de computer in een ongewenste staat hebben gebracht. Alle wijzigingen die Systeemherstel op uw computer maakt, kunnen volledig ongedaan worden gemaakt.

 **WAARSCHUWING:** Maak regelmatig een back-up van uw gegevensbestanden. Systeemherstel doet niets aan het bewaken of herstellen van uw gegevensbestanden.

 **OPMERKING:** De procedures voor dit document zijn geschreven voor de standaard Windows-weergave. Mogelijk zijn ze niet van toepassing als u uw Dell™-computer instelt op de klassieke Windows-weergave.

### Systeemherstel starten

1. Klik op **Start** .
  2. Type in het venster **Zoeken starten** `Systeemherstel` en druk op <Enter>.
-  **OPMERKING:** Mogelijk verschijnt het venster **Gebruikersaccountbeheer**. Als u beheerdersrechten hebt, klikt u op **Verder**. Zo niet, dan moet u contact opnemen met de systeembeheerder voor het uitvoeren van de gewenste taak.
3. Klik op **Volgende** en volg de aanwijzingen op het scherm.

Als Systeemherstel het probleem niet kan verhelpen, kunt u het laatste systeemherstel ongedaan maken.

### Het laatste systeemherstel ongedaan maken

 **OPMERKING:** Voordat u de laatste systeemherstelprocedure ongedaan maakt, moet u al uw gegevens opslaan en alle geopende bestanden en programma's sluiten. Zorg ervoor dat u geen bestanden of programma's wijzigt, opent of verwijdert tot het systeemherstel is voltooid.

1. Klik op **Start** .
2. Type in het venster **Zoeken starten** `Systeemherstel` en druk op <Enter>.
3. Klik op **De laatste herstelbewerking ongedaan maken** en klik vervolgens op **Volgende**.

### Dell Factory Image Restore

 **WAARSCHUWING:** Als u Dell Factory Image Restore gebruikt, zullen alle gegevens op de vaste schijf permanent worden verwijderd, evenals alle programma's en stuurprogramma's die u na de ontvangst van uw computer hebt geïnstalleerd. Maak indien mogelijk een reservekopie van de gegevens voordat u een van deze opties gebruikt. Gebruik Dell Factory Image Restore alleen als Systeemherstel het probleem met het besturingssysteem niet heeft verholpen.

 **OPMERKING:** Dell Factory Image Restore is in sommige landen en op sommige computers mogelijk niet aanwezig.

Gebruik Dell Factory Image Restore alleen als laatste mogelijkheid om het besturingssysteem te herstellen. Met deze opties kunt u de vaste schijf terugzetten naar de status op het moment dat u de computer kocht. Programma's en bestanden die u hebt toegevoegd sinds u de

computer in ontvangst nam, met inbegrip van gegevensbestanden, zullen permanent van de vaste schijf worden verwijderd. Onder gegevensbestanden vallen documenten, spreadsheets, e-mailberichten, digitale foto's, muziekbestanden enzovoorts. Maak indien mogelijk een back-up van de gegevens alvorens u Factory Image Restore gebruikt.

#### Dell Factory Image Restore

1. Zet de computer aan. Druk zodra het DELL-logo verschijnt verschillende malen op <F8> om het venster **Geavanceerde opstartopties** te openen.
2. Selecteer **De computer repareren**.
3. Het venster **Opties voor systeemherstel** verschijnt.
4. Selecteer een toetsenbordlay-out en klik op **Volgende**.

- Meld u aan als een lokale gebruiker om toegang tot de herstelopties te krijgen. Om de opdrachtregel te openen, typt u `administrator` in het veld Gebruikersnaam en klikt u op **OK**.
- Klik op **Dell Factory Image Restore**. Het welkomstvenster van **Dell Factory Image Restore** verschijnt.
  -  **OPMERKING:** Afhankelijk van de configuratie van uw computer moet u **Dell Factory Tools** selecteren en vervolgens **Dell Factory Image Restore**.
- Klik op **Volgende**. Het venster **Confirm Data Deletion** (Verwijdering gegevens bevestigen) verschijnt.
  -  **WAARSCHUWING:** Als u niet verder wilt gaan met Factory Image Restore, klikt u op **Cancel** (Annuleren).
- Vink het aankruisvakje aan om te bevestigen dat u verder wilt gaan met het opnieuw formatteren van de vaste schijf en de systeemsoftware naar de fabrieksinstellingen te herstellen, en klik vervolgens op **Next** (Volgende).

Het herstelproces gaat van start en zal vijf of meer minuten in beslag nemen. Er zal een bericht verschijnen wanneer het besturingssysteem en de toepassingen die in de fabriek zijn geïnstalleerd naar de oorspronkelijke fabrieksinstellingen zijn hersteld.
- Klik op **Finish** (Voltooien) om de computer opnieuw op te starten.

# Het besturingssysteem opnieuw installeren

### Voordat u begint

Als u overweegt het Microsoft® Windows® besturingssysteem opnieuw te installeren om een probleem met een onlangs geïnstalleerd stuurprogramma te verhelpen, probeer dan eerst Windows Vorig stuurprogramma te gebruiken. Als u het probleem niet kunt verhelpen met Vorig stuurprogramma, dan dient u Systeemherstel te gebruiken om uw besturingssysteem terug te brengen in de werkingstoestand waarin het zich bevond voordat u het nieuwe apparaatstuurprogramma installeerde. Zie "Microsoft Windows Systeemherstel gebruiken" op pagina 34.

 **WAARSCHUWING:** Voordat u de installatie uitvoert, dient u een reservekopie te maken van alle gegevensbestanden op uw primaire vaste schijf. Bij conventionele vaste schijf-configuraties is de primaire vaste schijf het eerste station dat door de computer wordt gedetecteerd.

Om Windows opnieuw te installeren hebt u het volgende nodig:

- De cd Dell *Operating System*
- De cd Dell *Drivers and Utilities*





**OPMERKING:** De cd Dell *Drivers and Utilities* bevat stuurprogramma's die tijdens het samenstellen van uw computer zijn geïnstalleerd. Gebruik de cd Dell *Drivers and Utilities* om alle benodigde stuurprogramma's te installeren. Afhankelijk van de regio waarin u uw computer hebt aangeschaft en of uw de cd hebt aangevraagd, worden de cd Dell *Drivers and Utilities* en cd *Operating System* mogelijk niet met uw computer geleverd.

### Opnieuw installeren van Windows Vista®

Het kan 1 tot 2 uren duren voordat het herinstallatieproces is voltooid. Nadat u het besturingssysteem opnieuw hebt geïnstalleerd, moet u ook de apparaatstuurprogramma's, het antivirusprogramma en andere software opnieuw installeren.

1. Sla eventuele geopende bestanden op en sluit deze en eventuele geopende programma's af.
2. Plaats de cd *Operating System* in het cd-station.
3. Klik op **Afsluiten** als het venster **Windows installeren** verschijnt.
4. Start de computer opnieuw op.
5. Druk zodra het DELL-logo verschijnt op <F12>.

 **OPMERKING:** Als u te lang wacht en het logo van het besturingssysteem verschijnt, moet u blijven wachten tot het bureaublad van Microsoft® Windows® wordt weergegeven. Zet vervolgens de computer uit en probeer het opnieuw.

 **OPMERKING:** Met de volgende stappen wordt de opstartvolgorde slechts één keer gewijzigd. De volgende keer dat u de computer start, gebeurt dat volgens de instellingen die zijn gedefinieerd in het systeemsetupprogramma.

6. Wanneer de lijst met opstartbronnen verschijnt, markeert u **CD/DVD/CD-RW Drive** en drukt u op <Enter>.
7. Druk op een willekeurige toets om de computer op te starten vanaf de cd-rom. Volg de instructies op uw scherm om de installatie te voltooien.

# Help

Als er een probleem optreedt met de computer, kunt u de volgende stappen uitvoeren om het probleem te diagnosticeren en op te lossen:

1. Zie het gedeelte “Probleemoplossing” op pagina 22 voor informatie en procedures met betrekking tot computerproblemen.
2. Zie het gedeelte “Dell Diagnostics” op pagina 31 voor procedures voor het uitvoeren van Dell Diagnostics.
3. Vul de diagnostische checklist op pagina 42 in.
4. Maak gebruik van de uitgebreide reeks van diensten op Dell Support (**support.dell.com**) voor hulp bij installatie en probleemoplossingsprocedures. Zie het gedeelte “Online diensten” op pagina 41 voor een uitgebreidere lijst van online ondersteuningsmogelijkheden van Dell.

5. Als het probleem niet kon worden opgelost met behulp van de voorgaande stappen, raadpleegt u het gedeelte “Contact opnemen met Dell” op pagina 45.



**OPMERKING:** Bel met de technische ondersteuning van Dell vanaf een telefoon die zich in de buurt van de computer bevindt, zodat de medewerker van de technische ondersteuning u kan helpen met het uitvoeren van de benodigde procedures.



**OPMERKING:** De code voor express-service is mogelijk niet in alle landen beschikbaar.

Indien het geautomatiseerde telefoonsysteem u daarom vraagt, moet u de code voor express-service invoeren om het gesprek rechtstreeks naar de juiste ondersteuningsmedewerkers door te leiden. Als u niet over een code voor express-service beschikt, dient u de map

**Dell Accessories** te openen. Klik hier op het pictogram **Code voor express-service** en volg de instructies.

 **OPMERKING:** Sommige van de onderstaande diensten zijn mogelijk niet beschikbaar in locaties buiten de Verenigde Staten. Bel uw plaatselijke Dell-vertegenwoordiger voor informatie over beschikbaarheid van deze diensten.

## Technische Ondersteuning en klantenservice

De technische ondersteuning van Dell staat klaar om uw vragen over hardware van Dell te beantwoorden. Onze ondersteuningsmedewerkers gebruiken op de computer gebaseerde diagnostische programma's om snelle, accurate antwoorden te bieden.

Als u contact wilt opnemen met de technische ondersteuning van Dell raadpleegt u het gedeelte "Voordat u belt" op pagina 44 en raadpleeg vervolgens de contactgegevens voor uw regio, of ga naar **support.dell.com**.

## DellConnect™

DellConnect is een eenvoudige tool die de medewerkers van de technische ondersteuning via internet toegang verschaft tot uw computer, zodat zij uw computerprobleem geheel onder uw toezicht kunnen diagnostiseren en herstellen. Ga voor meer informatie naar **support.dell.com** en klik op DellConnect.

## Online Services

Meer informatie over de producten en diensten van Dell is beschikbaar op de volgende websites:

- **www.dell.com**
- **www.dell.com/ap** (alleen landen in Azië/ Stille Zuidzee-gebied)
- **www.dell.com/jp** (alleen Japan)
- **www.euro.dell.com** (alleen Europa)
- **www.dell.com/la** (landen in Latijns-Amerika en het Caribisch gebied)
- **www.dell.ca** (alleen Canada)

## Help

Dell Support is beschikbaar via de volgende websites en e-mailadressen:

Dell Support-websites

- **support.dell.com**
- **support.jp.dell.com** (alleen Japan)
- **support.euro.dell.com** (alleen Europa)

E-mailadres van Dell Support-adressen

- **mobile\_support@us.dell.com**
- **support@us.dell.com**
- **la-techsupport@dell.com** (alleen landen in Latijns-Amerika en het Caribisch gebied)
- **www.dell.com/ap/** (alleen landen in Azië/Stille Oceaan-gebied)

E-mailadressen Dell Marketing en Sales

- **apmarketing@dell.com** (alleen landen in Azië/Stille Oceaan-gebied)
- **sales\_canada@dell.com** (alleen Canada)

Anoniem FTP (File Transfer Protocol)

- **ftp.dell.com**

Meld u aan als *anonymous*, en gebruik uw e-mailadres als wachtwoord.

## AutoTech-dienst

AutoTech, de geautomatiseerde ondersteuningsdienst van Dell, biedt opgenomen antwoorden op de vragen die het meest door de klanten van Dell worden gesteld met betrekking tot hun draagbare en desktopcomputers.

Wanneer u AutoTech belt, gebruikt u de toetsen van de telefoon om de onderwerpen te kiezen die met uw vragen overeenkomen. Raadpleeg voor het telefoonnummer voor uw regio het gedeelte "Contact opnemen met Dell" op pagina op 45.

## Geautomatiseerde bestellingsstatusdienst

Als u de bestellingsstatus van Dell-producten wilt raadplegen, kunt u terecht op **support.dell.com**. U kunt ook gebruik maken van de geautomatiseerde bestellingsstatusdienst. U wordt via een opname gevraagd de informatie door te geven die nodig is om uw order en de status daarvan te vinden.

Raadpleeg voor het telefoonnummer voor uw regio het gedeelte “Contact opnemen met Dell” op pagina 45.

Als u een probleem hebt met uw order, zoals ontbrekende onderdelen, verkeerde onderdelen of onjuiste facturering, dient u contact met Dell op te nemen voor hulp. Houd uw factuur of pakbon bij de hand wanneer u belt. Raadpleeg voor het telefoonnummer voor uw regio het gedeelte “Contact opnemen met Dell” op pagina 45.

## Productinformatie

Als u geïnteresseerd bent in informatie over andere producten van Dell of een bestelling wilt plaatsen, kunt u de de website van Dell bezoeken op **www.dell.com**. Raadpleeg voor het telefoonnummer voor uw regio of contactgegevens voor een verkoopspecialist het gedeelte “Contact opnemen met Dell” op pagina 45.

## Items retourneren op basis van de garantie- of restitutievoorwaarden

Bereid alle items die worden teruggezonden (ongeacht of dit voor reparatie of voor restitutie is) als volgt voor:

1. Neem contact met Dell op om een machtigingsnummer voor het retourneren van items te verkrijgen en noteer dit op een duidelijke locatie aan de buitenzijde van de doos.
2. Raadpleeg voor het telefoonnummer voor uw regio het gedeelte “Contact opnemen met Dell” op pagina 45.
3. Voeg een kopie van de factuur toe en een brief waarin u de reden voor de retourzending beschrijft.
4. Stuur een exemplaar van de diagnostische checklist (zie het gedeelte “Diagnostische checklist” op pagina 44) mee, en geef aan welke tests u hebt uitgevoerd en welke

foutmeldingen door Dell Diagnostics werden gerapporteerd (zie "Dell Diagnostics" op pagina 31).

5. Stuur alle accessoires mee die bij de geretourneerde items behoren, zoals stroomkabels, software, handleidingen etc. als u in aanmerking voor restitutie komt.
6. Verpak de apparatuur die u terugstuurt in de oorspronkelijke verpakking of in equivalente verpakking.
7. De verzendkosten zijn voor uw rekening. U bent verantwoordelijk voor het verzekeren van de geretourneerde producten en aansprakelijk voor het risico van verlies tijdens de verzending naar Dell. Pakketten die kosten ontvanger worden verzonden, worden niet geaccepteerd.
8. Als niet aan de bovenstaande voorwaarden wordt voldaan, zullen de geretourneerde producten bij het magazijn van Dell worden geweigerd en aan u worden geretourneerd.

## Voordat u belt



**OPMERKING:** Houd uw express-servicecode bij de hand als u belt.. De code helpt het geautomatiseerde telefoonsysteem van de Dell-ondersteuning uw gesprek efficiënter door te verbinden. U kunt ook worden gevraagd naar het servicelabelnummer. Dit nummer vindt u aan de bovenzijde van uw computer).

Vergeet niet om de volgende diagnostische checklist in te vullen. Zet indien mogelijk de computer aan wanneer u Dell voor ondersteuning belt en bel via een telefoon die zich in de nabijheid van de computer bevindt. Het is mogelijk dat u wordt gevraagd opdrachten in te voeren via het toetsenbord, gedetailleerde informatie door te geven tijdens bewerkingen of andere probleemoplossingsstappen te proberen die alleen bij de computer zelf mogelijk zijn. Zorg ervoor dat de computerdocumentatie bij de hand is.

## Diagnostische checklist

- Naam:
- Datum:
- Adres:
- Telefoonnummer:
- Servicelabel (streepjescode aan de achterkant of onderkant van de computer):
- Code voor express-service:
- Autorisatienummer voor het retourneren van materiaal (indien verstrekt door een ondersteuningsmedewerker van Dell):
- Besturingssysteem en versie:
- Apparaten:
- Uitbreidingskaarten:
- Bent u op een netwerk aangesloten? Ja / Nee.
- Netwerk, versie en netwerkadapter:
- Programma's en versies:

Raadpleeg de documentatie voor het besturingssysteem om de inhoud van de opstartbestanden voor uw computer vast te stellen. Als de computer op een printer is aangesloten, dient u elk bestand af te drukken. Als dit niet het geval is, dient u de inhoud van elk bestand op te schrijven voordat u Dell belt.

- Foutbericht, piepcode of diagnostische code:
- Beschrijving van probleem en uitgevoerde probleemoplossingsprocedures:

## Contact opnemen met Dell

Klanten in de Verenigde Staten kunnen bellen met 800-WWW-DELL (800-999-3355).



**OPMERKING:** Als u niet over een actieve internetverbinding beschikt, kunt u contactgegevens vinden op de factuur, de pakbon of in de productcatalogus van Dell.

## Help

Dell biedt verschillende online en telefonische ondersteuningsdiensten en -mogelijkheden. De beschikbaarheid van diensten varieert per land en product. Sommige diensten zijn in uw regio mogelijk niet beschikbaar.

Om contact op te nemen met Dell voor zaken op het gebied van verkoop, technische ondersteuning of klantenservice:

1. Ga naar **support.dell.com**.
2. Zoek naar uw land of regio in het vervolgkeuzemenu **Choose A Country/Region** (Kies een land/regio) onder aan de pagina.
3. Klik aan de linkerkant van de pagina op **Contact Us** (Neem contact met ons op).
4. Selecteer de gewenste dienst- of ondersteuningslink.
5. Selecteer voor u meest prettige methode om contact met Dell op te nemen.

# Meer informatie en bronnen vinden

**Als u het volgende wilt doen:**

---

het besturingssysteem opnieuw installeren.

---

uw systeemmodelnummer vinden.

---

een diagnostisch programma voor uw computer uitvoeren, de desktop systeem-software opnieuw installeren en leesmij-bestanden raadplegen.

---

meer informatie over het besturingssysteem raadplegen, randapparatuur, RAID, internet, Bluetooth®, netwerken en e-mail onderhouden.

---

**Zie:**

---

uw schijf *Operating System*.

---

de achterzijde van uw computer.

---

de cd *Drivers and Utilities*.



**OPMERKING:** Bijgewerkte stuurprogramma's en documentatie vindt u op de Dell™ Support-website: [support.dell.com](http://support.dell.com).

---

de *Dell Technology Guide* die op de vaste schijf van uw computer aanwezig is.

---

### Als u het volgende wilt doen:

uw computer opwaarderen met nieuw of extra geheugen of een nieuwe vaste schijf.

een versleten of defect onderdeel opnieuw installeren of vervangen.

informatie over beste praktijken voor uw computer vinden.

garantieinformatie, algemene voorwaarden (alleen Verenigde Staten), veiligheidsinstructies, informatie over regelgeving, ergonomische informatie en gebruiksrechtovereenkomst raadplegen.

### Zie:

de Onderhoudshandleiding op de Dell Support-website: [support.dell.com](http://support.dell.com).



**OPMERKING:** In sommige landen kan de garantie komen te vervallen als u onderdelen van uw computer opent of vervangt. Raadpleeg de garantie- en retourneringsvoorwaarden alvorens u binnen de computer gaat werken.

Voordat u binnen de computer werkt, moet u de veiligheidsinformatie doornemen die bij uw computer werd geleverd. Raadpleeg voor extra beste praktijken op het gebied van de veiligheid de website van Dell voor de naleving van de wet- en regelgeving op **[www.dell.com/regulatory\\_compliance](http://www.dell.com/regulatory_compliance)**.

**Als u het volgende wilt doen:**

---

uw servicelabel/code voor express-service vinden— gebruik het servicelabel om uw computer te identificeren op **support.dell.com** of als u contact wilt opnemen met de technische ondersteuning.

**Zie:**

de bovenkant van uw computer.

---

stuurprogramma's en downloads vinden.

de Dell Support-website op **support.dell.com**.

technische ondersteuning en hulpinformatie over producten vinden.

de status van nieuwe bestellingen raadplegen. oplossingen en antwoorden voor vaak gestelde vragen vinden.

informatie vinden over last-minute updates met betrekking tot technische wijzigingen van de computer of geavanceerd technisch referentiemateriaal voor technici en ervaren gebruikers.

---



# Specificaties

## Computermodel

---

Studio XPS™ 435MT

Dit gedeelte biedt informatie die u mogelijk nodig hebt wanneer uw computer instelt, stuurprogramma's bijwerkt of uw computer opwaardert.

 **OPMERKING:** Het aanbod kan per regio verschillen. Klik voor meer informatie over uw computerconfiguratie op **Start**  → **Help en ondersteuning** en selecteer de optie om informatie over uw computer weer te geven.

## Processor

---

Type	Intel® Core™ i7
L2-cache	tot 1 MB
L3 cache	8 MB

## Drives

---

Externally accessible	twee 5,25-inch schijfstations voor SATA DVD+/-RW Super Multi Drive of Blu-ray Disc™ combo of Blu-ray Disc RW optisch schijfstation
	een 3,5 inch station voor een FlexBay schijfstation
Intern toegankelijk	twee 3,5-inch schijfstations voor SATA harde schijven

**Memory**

---

Connectors	zes intern toegankelijke DDR3 DIMM sockets
Capaciteiten	1 GB en 2 GB
Memory type	1066-MHz of 1333- MHz DDR3 DIMM; alleen niet-ECC- geheugen
Minimum	2 GB
Maximum	12 GB



**OPMERKING:** Zie voor instructies voor het upgraden van uw geheugen de Onderhoudshandleiding op de Dell Support website op [support.dell.com](http://support.dell.com).

**Computer Information**

---

Systeem chipset	Intel X58 + ICH10
Data bus width	20 bits
DRAM bus width	192 bits
Processor address bus width	20 bits
RAID support	RAID 0 (strepen) RAID 1 (spiegelen)
BIOS chip (NVRAM)	16 Mb

**Expansiebus**

---

Bustypes	PCI Express x1 PCI Express x16 (2.0) SATA 2.0 en USB 2.0
----------	--

## Specificaties

### Expansiebus

---

Bussnelheden

PCI Express

- x1 sleuf  
bi-directional  
speed - 500 MB/s
- x16 sleuf  
bi-directional  
speed - 16 GB/s

SATA

1.5 Gbps en 3.0 Gbps

USB

480 Mbps high  
speed, 12 Mbps full  
speed, and 1.2 Mbps  
low speed

PCI Express x1

Connectors

drie

Connector size

36-pin connectors

### Expansiebus

---

Connectorgegevens 1 PCI Express lane  
breedte (maximum)

PCI Express x16

Connectors een

Connector size 164 pins connectors

Connectorgegevens 16 PCI Express lane  
breedte (maximum)

### Video

---

Discrete PCI Express x16-kaart

### Audio

---

Type Geïntegreerd  
7.1-kanaal, High  
Definition Audio  
met S/PDIF-  
ondersteuning

**System Board Connectors**

---

Behuizingsventilator	een 3-pins connector
Voorpaneel audio HDA-header	een 10-pins connector
Voorpaneelbediening	een 10-pins connector
Intern USB-apparaat	vier 10-pins connectors
Geheugen	zes 240-pin connectors
PCI Express x1	drie 36-pins aansluitingen
PCI Express x16	een 164-pins connector
Stroomvoorziening	een 24-pins connector
Stroomvoorziening 12 V	een 8-pins connector
Processor	1366 pins
Processor ventilator	een 4-pins connector

**System Board Connectors**

---

Serieel ATA	vier 7-pins aansluitingen
S/PDIF out	een 6-pins connector
Voorzijde IEEE 1394 header	een 10-pins connector

**Fysiek**

---

Hoogte	36,2 cm
Breedte	17,0 cm
Diepte	43,5 cm
Gewicht	7,45 kg

## Specificaties

### Externe aansluitingen

---

Netwerkadapter	RJ45-aansluiting
USB	vier USB 2.0-aansluitingen op het voorpaneel en vier op het achterpaneel
Audio	zes aansluitingen voor 7.1-ondersteuning
S/PDIF	een S/PDIF- aansluiting
eSATA	een achterpaneel aansluiting
IEEE 1394	een voorpaneel en een achterpaneel 6-pins seriële aansluiting

### Stroomvoorziening

---

DC-stroomvoorziening	
Wattage	360 W
Maximale warmteafgifte	75 W (300 W PSU) 188,5 W (350 W PSU)
 <b>OPMERKING:</b>	
	Warmteafgifte wordt berekend door het wattage van de stroomtoevoer te berekenen.
Voltage	115/230 V ac. 50/60 Hz, 10,0 A/5.0 A
Knoopcelbatterij	3-V CR2032 lithium knoopcelbatterij

### Computeromgeving

Temperatuurbereik:

Tijdens bedrijf 10° tot 35° C

Opslag – 40° tot 70° C

Relatieve  
luchtvochtigheid  
(maximum): 20% tot 80% (niet-  
condenserend)

Maximale trilling (met behulp van een  
willekeurig vibrerend spectrum dat de  
gebruikersomgeving simuleert):

Tijdens bedrijf 5 tot 350 Hz bij  
0,0002 G2/Hz

Tijdens opslag 5 tot 500 Hz bij 0,001 tot 0,01  
G2/Hz

Maximum schok (gemeten met harde schijf  
in geparkeerde positie en een 2-ms half-  
sinuspuls):

### Computeromgeving

Tijdens bedrijf 40 G +/- 5% met een  
pulsduur van 2 msec  
+/- 10% (equivalent aan  
20 inches/ sec [51 cm/sec])

Tijdens opslag 105 G +/- 5% met een  
pulsduur van 2 msec  
+/- 10% (equivalent aan  
50 inches/ sec [127 cm/sec])

Hoogte  
(maximum):

Tijdens bedrijf –15,2 tot 3048 m  
(–50 tot 10.000 ft)

Tijdens opslag –15,2 tot 10.668 m  
(–50 tot 35.000 ft)

Niveau van  
door de lucht  
vervoerde  
verontreiniging G2 of lager zoals  
gedefinieerd door  
ISA-S71.04-1985

# Bijlage

## Productkennisgeving Macrovision

Dit product bevat technologie voor auteursrechtelijke bescherming, die beveiligd wordt door Amerikaanse patenten en andere rechten voor intellectueel eigendom. Deze rechten zijn het eigendom van Macrovision Corporation en andere rechthebbende partijen. Op deze technologie berust copyrightbeveiliging; het gebruik ervan dient goedgekeurd te worden door Macrovision Corporation. De technologie is bestemd voor gebruik in thuisomgevingen en kleine kring, tenzij anderszins door Macrovision Corporation aangegeven. Het is verboden om het product na te bouwen, ontleden of demonteren.

# Index

## A

aanpassen

bureaublad **20**

uw energie-instellingen **21**

aansluiten

een inbelverbinding maken **11**

op internet **11**

van beeldschermen **6**

via DSL **11**

via WLAN **11**

aansluiten van

optionele netwerkkabel **8**

aansluitingen op de voorkant van **14**

activiteitslampje voor de vaste schijf **16**

AutoTech **42**

## B

back-ups

maken **21**

bestellingsstatus **42**

beveiligingskabelslot **17**

bronnen, meer vinden **47**

## C

cd's, afspelen en maken **20**

chipset **51**

computermogelijkheden **20**

Contact opnemen met Dell online **45**

## D

DellConnect **41**

Dell Diagnostics **31**

Dell Factory Image Restore **34**

## Index

Dell Support Center **28**

Dell Support-website **49**

Dell Technology Guide

voor meer informatie **47**

Diagnostische checklist **44**

draadloze netwerkverbinding **22**

dvd's, afspelen en branden **20**

## E

e-mailadressen

voor technische ondersteuning **42**

energiebesparen **21**

expansiebus **51**

## F

fabrieks-image herstellen **36**

FTP-aanmelding, FTP-website als de gebruiker  
**42**

## G

gegevens, back-up maken van **21**

geheugenproblemen

oplossen **25**

## H

hardeschrijf

type **50**

hardwareproblemen

diagnose **31**

HDMI-weergave

**6**

Hulp verkrijgen

hulp en ondersteuning verkrijgen **40**

## I

IEEE 1394-aansluiting **15, 18**

internetverbinding **11**

ISP

Internet Service Provider **11**

## **K**

klantenservice **41**

koptelefoon

    aansluiting aan voorzijde **15**

## **L**

line-in aansluiting **15**

## **M**

meer informatie vinden **47**

memory support **51**

microfoonaansluiting **15**

## **N**

netwerkaansluiting

    locatie **18**

netwerksnelheid

    testen **22**

netwerkverbinding

    instellen **23**

## **O**

ondersteuning e-mailadressen **42**

ondersteuningssites

    wereldwijd **41**

optische audio-aansluiting

    S/PDIF-aansluiting **19**

## **P**

probleemoplosser voor hardware **31**

problemen met de stroomvoorziening **23**

problemen oplossen **22**

problemen, oplossen **22**

processor **50**

producten

    informatie en aanschaffen **43**

producten voor

## Index

retourneren of reparatie verzenden **43**

## S

softwarefuncties **20**

softwareproblemen **26**

S/PDIF-aansluiting **19**

specificaties **50**

stroomaansluiting **17**

stroomknop en lampje **15**

stuurprogramma's en downloads **49**

systeemherstel **34**

systeemherstelopties **34**

systeemmeldingen **29**

system board connectors **53**

## T

technische ondersteuning **41**

temperatuur

bedrijfs- en opslagbereik **55**

## U

uitwerpknop **15**

USB 2.0

aansluitingen achterkant **19**

USB 2.0-

aansluitingen aan voorzijde **16**

## W

Windows opnieuw installeren **34**

Windows, opnieuw installeren **34**

Windows Vista®

installeren **10**

opnieuw installeren van **39**

Wizard Programmacompatibiliteit **26**

## Z

Zorg ervoor dat u de express-servicecode bij de hand hebt wanneer u Dell belt **44**

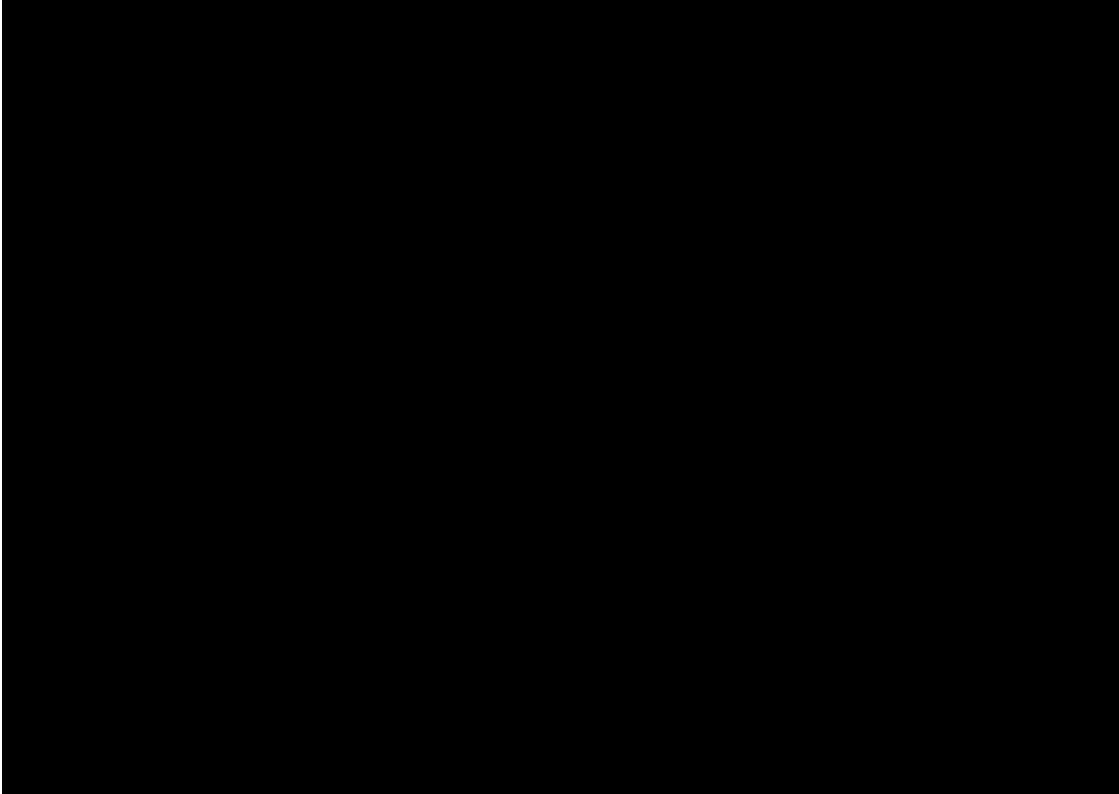

Gedrukt in Ierland.

[www.dell.com](http://www.dell.com) | [support.dell.com](http://support.dell.com)



OK608KA00