

studio_{XPS}TM

OPSÆTNINGSGUIDE

DELLTM

YOURS IS HERE

studio XPS™

OPSÆTNINGSGUIDE

Model DCMMF

Bemærk, Forsigtig og Advarsel



BEMÆRK: BEMÆRK angiver vigtige oplysninger, som kan hjælpe dig med at anvende computeren bedre.



FORSIGTIG: FORSIGTIG angiver enten mulig skade på hardwaren eller datatab og fortæller dig, hvordan du kan undgå problemet.



ADVARSEL: ADVARSEL angiver mulig tingskade, personskade eller død.

Hvis du købte en Dell™ n Series-computer, er eventuelle referencer i dette dokument til Microsoft® Windows® operativsystemerne ikke gældende.

Oplysningerne i dette dokument kan ændres uden varsel.

© 2008 Dell Inc. Alle rettigheder forbeholdes.

Enhver form for gengivelse af disse materialer uden skriftlig tilladelse fra Dell Inc. er strengt forbudt.

Anvendte varemærker i denne tekst: *Dell*, *DELL*-logoet, *YOURS IS HERE*, *Studio XPS*, *Dell On Call* og *DellConnect* er varemærker, som tilhører Dell Inc.; *Intel* er et registreret varemærke og *Core* er et varemærke, som tilhører Intel Corporation i USA og andre lande; *Microsoft*, *Windows*, *Windows Vista* og *Windows Vista Start-knappen (farve)* er enten varemærker eller registrerede varemærker, som tilhører Microsoft Corporation i USA og/eller andre lande.; *Blu-ray Disc* er et varemærke, som tilhører Blu-ray Disc Association; *Bluetooth* er et registreret varemærke, som tilhører Bluetooth SIG, Inc., og det bliver brugt af Dell iflg. licens.

Andre varemærker og firmanavne kan være brugt i dette dokument til at henvise til enten de fysiske eller juridiske personer, som gør krav på mærkerne og navnene eller til deres produkter. Dell Inc. fraskriver sig enhver tingslig rettighed, for så vidt angår varemærker og firmanavne, som ikke er deres egne.

Oktober 2008

Delnr. P371K

Rev. A00

Indholdsfortegnelse

Opsætning af Studio XPS™ 435MT	5	Netværksproblemer	22
Før opsætning af computeren	5	Strømproblemer	23
Tilslutning af skærmen	6	Hukommelsesproblemer	25
Tilslut videokablet til skærmen	6	Fastfrysninger og softwareproblemer	25
Tilslut tastaturet og musen	8	Brug af Supportværktøjer	28
Tilslutning af netværkskabel (valgfrit)	8	Dell Support Center	28
Tilslutning af strømkablerne til skærmen og computeren	9	Systemmeddelelser	29
Windows Vista® opsætning	10	Fejlfinding af hardware	30
Opret forbindelse internet (valgfrit)	11	Dell Diagnosticering	31
Brug af Studio XPS™ 435MT	14	Systemgendannelse, funktioner	33
Funktioner på forsiden	14	System Restore	33
Funktioner på bagsiden	17	Dell Factory Image Restore	34
Stik på bagpanel	18	Geninstallation af operativsystem	36
Softwarefunktioner	20	Sådan får du hjælp	38
Løsning af problemer	22	Teknisk support og kundeservice	39

DellConnect™	39
online tjenester	39
AutoTech Service.	40
Produktinformation	41
Returnering af enheder for garanti- reparation eller kreditering.	41
Før du ringer.	42
Sådan kontakter du Dell	43
Sådan finder du mere information og ressourcer.	44
Specifikationer.	46
Tillæg.	52
Macrovision-produktmeddelelse	52
Indeks	53

Opsætning af Studio XPS™ 435MT

Dette afsnit giver oplysninger om opsætning af din Studio XPS 435MT og tilslutning af ydre enheder.

Før opsætning af computeren

Når du placerer computeren, skal du sikre dig, at der er nem adgang til en strømkilde, tilstrækkelig ventilation og en lige overflade at sætte computeren på.

Begrænsning af luftstrømningen omkring computeren kan forårsage overophedning. For at forhindre overophedning skal du sørge for, at der er mindst 10,2 cm frirum bagved computeren og mindst 5,1 cm på alle andre sider. Du bør aldrig placere computeren i et indelukket sted, såsom et skab eller en skuffe, når den er tændt.







Tilslutning af skærmen

Det er ikke nødvendigt, at computeren har et integreret videostik. Du kan bruge det tilgængelige stik på skærkortet i udvidelsesstikket til at tilslutte skærmen.

Tilslut videokablet til skærmen

Kontrollér fjernsynet eller skærmen for at se, hvilken type stik der findes. Se på følgende skema, når du identificerer stikkene på din skærm for at vælge den tilslutningstype, som du vil anvende.

VGA		
HDMI	HDMI	
DVI		

Tilslut skærmen ved hjælp af enten VGA-stikket, HDMI-stikket eller DVI-stikket.

HDMI-stikket er et high-performance digitalstik, som bærer både video- og lydsignaler til skærme, såsom fjernsyn og skærme med indbyggede højttalere. VGA-stikket bærer kun videosignaler til skærme, såsom skærme og projektorer.

Tilslut ved hjælp af VGA-stikket

Tilslut skærmen med et VGA-kabel (der som regel har blå stik i begge ender).

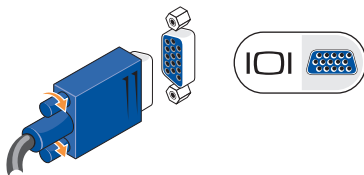

Hvis skærmen har et DVI-stik, skal du bruge VGA-kablet (med blå stik i begge ender) med en DVI-til-VGA-adapter (hvidt stik).

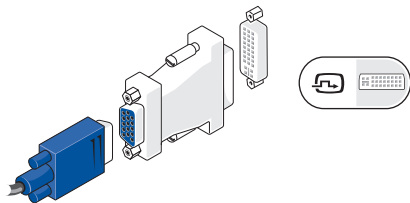

BEMÆRK: Du kan købe en DVI-til-VGA -adapter fra Dells websted på dell.com.

Tilslut ved hjælp af et HDMI-stik

Tilslut skærmen med et HDMI-kabel.

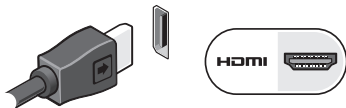

Tilslut ved hjælp af et DVI-stik

Tilslut skærmen med et DVI-kabel.

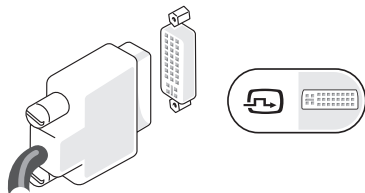

BEMÆRK: Du kan købe ekstra HDMI- og DVI-kabler fra Dells websted på dell.com.

Tilslut tastaturet og musen

Brug USB-stikkene på computerens bagpanel til at tilslutte et USB-tastatur og mus.

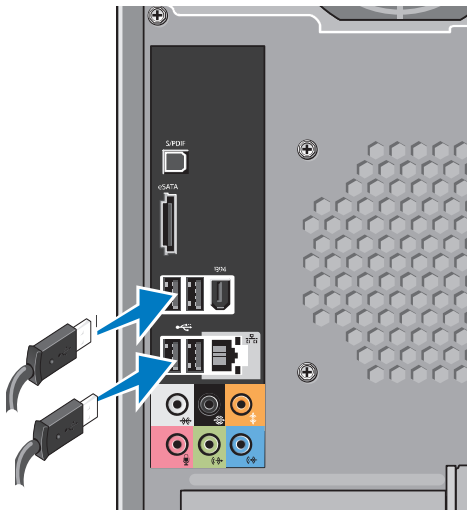

Tilslutning af netværkskabel (valgfrit)

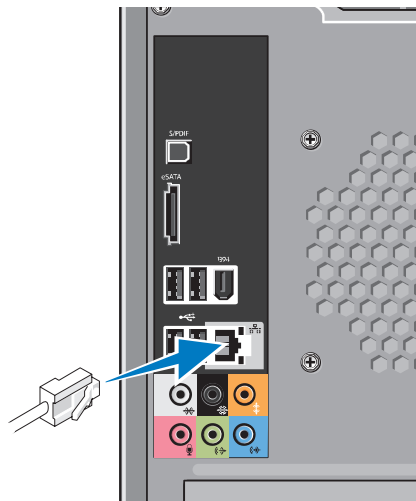

En netværksforbindelse er ikke nødvendig for at fuldføre computerens opstilling, men hvis du har en nuværende netværks- eller internettilslutning, som bruger en kabelforbindelse (såsom et hjemmekabelmodem eller ethernet-stik), kan du tilslutte den nu. Brug kun et ethernetkabel (RJ45-stik). Sæt ikke et telefonkabel (RJ11-stik) i netværksstikket.



For at tilslutte computeren til en netværks- eller bredbånds-enhed skal du tilslutte den ene ende af netværkskablet til enten en netværksport eller en bredbånds-enhed. Tilslut den anden ende af netværkskablet til netværksadapterens stik på computerens bagpanel. Et klik angiver, at netværkskablet er blevet forsvarligt sat i.

Tilslutning af strøm-kablerne til skærmen og computeren

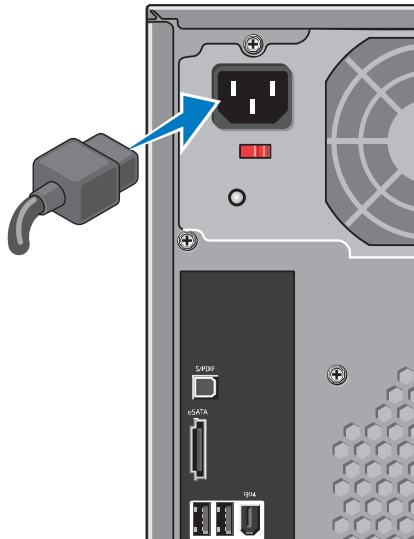

Tryk på tænd/sluk-knapperne på computeren og skærmen

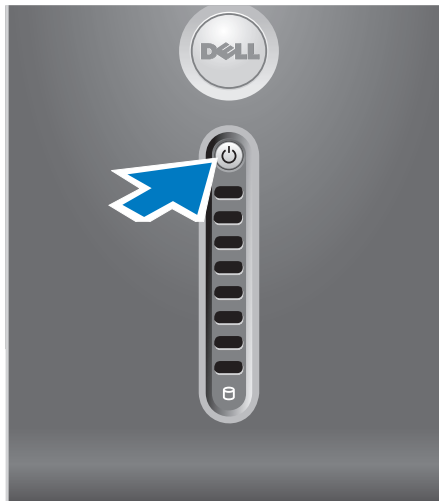

Windows Vista® opsætning

Når du skal installere Windows Vista for den første gang skal du følge instruktionerne på skærmen. Disse punkter er obligatoriske og kan vare op til 15 minutter at fuldføre. Skærmene vil føre dig gennem adskillige procedurer, deriblandt accept af licensaftalerne, indstilling af indstillinger og oprettelse af en internetforbindelse.

△ **FORSIGTIG:** Afbryd ikke operativsystemets installationsproces. Hvis det sker, kan det gøre computeren ubrugelig.

Opret forbindelse internet (valgfrit)

 **BEMÆRK:** Internetudbydere og internetudbyder-produkter varierer fra land til land.

For at oprette forbindelse til internettet skal du bruge en ekstern modem- eller netværksforbindelse samt en internetudbyder (ISP). Din Internetudbyder tilbyder en eller flere af følgende internetforbindelser:

- DSL-forbindelser, som yder internetadgang med høj hastighed gennem din eksisterende telefonlinie eller mobiltelefonservice. Med en DSL-forbindelse kan du få adgang til internettet og bruge din telefon på samme tid.
- Kabelmodemforbindelser der giver høj-hastigheds-internet-adgang via din lokale kabel-tv-linje.

- Satellitmodemforbindelser, som yder internetadgang med høj hastighed gennem et satellittv-system.
 - Opkaldsforbindelser, som giver internetadgang via en telefonlinje. Op-kaldsforbindelser er meget langsommere end DSL- og kabel- (eller satellit) modemforbindelser. Computeren har ikke et indbygget modem. Der skal bruges et valgfrit USB-modem til opkaldsservice med denne computer.
 - Trådløse LAN- (WLAN)forbindelser, som giver internetadgang ved brug af WiFi 802.11-teknologi. Trådløs LAN-support kræver ekstra interne komponenter, som måske er installeret i computeren, baseret på dine beslutninger, da du købte den.
-  **BEMÆRK:** Hvis et eksternt USB-modem eller en WLAN-adapter ikke er del af din oprindelige ordre, kan du købe det fra Dells websted på **dell.com**.

Oprettelse af en traditionel internetforbindelse

Hvis du bruger en opkaldsforbindelse, skal du tilslutte en telefonlinje til det eksterne USB-modem (valgfrit) og til telefonvægstikket, før du opretter din internetforbindelse.

Hvis du bruger en DSL- eller kabel/satellit-modemforbindelse, skal du kontakte din ISP- eller mobiltelefonservice for oprettelsesinstruktioner.

Oprettelse af en trådløs forbindelse

Før du kan bruge din trådløse internetforbindelse, skal du oprette forbindelse til din trådløse router. Sådan opretter du forbindelse til en trådløs router:

1. Gem og luk alle åbne filer, og afslut alle åbne programmer.
2. Klik på **Start**  → **Opret forbindelse til**.
3. Følg instruktionerne på skærmen for at gøre installationen færdig.

Oprettelse af din internetforbindelse

Sådan opsætter du en internetforbindelse med en forudindstillet Internetudbyderskrivebordsgenvej.

1. Gem og luk alle åbne filer, og afslut alle åbne programmer.
2. Dobbeltklik på Internetudbyder-ikonet på Microsoft® Windows®-skrivebordet.
3. Følg instruktionerne på skærmen for at gøre installationen færdig.

Hvis du ikke har et Internetudbyder-ikon på dit skrivebord, eller hvis du ønsker at oprette en internetforbindelse med en anden internetudbyder, skal du udføre punkterne i følgende afsnit.

 **BEMÆRK:** Hvis du ikke kan oprette forbindelse til internettet, men tidligere har været tilsluttet, så kan det være at internetudbyderen har en serviceafbrudelse. Kontakt internetudbyderen for at tjekke servicestatus, eller forsøg at tilslutte senere.

 **BEMÆRK:** Sørg for at have din internetudbyderinformation klar. Hvis du ikke har en internetudbyder, kan guiden Opret forbindelse til internettet hjælpe dig med at finde en.

1. Gem og luk alle åbne filer, og afslut alle åbne programmer.
2. Klik på **Start**  → **Kontrolpanel**.
3. Under **Netværk og internet** klikker du på **Opret forbindelse til internettet**.
Vinduet **Opret forbindelse til internettet** bliver vist.
4. Klik på enten **Bredbånd (PPPoE)** eller **Opkald**, afhængig af, hvordan du ønsker at oprette forbindelse:
 - a. Vælg **Bredbånd**, hvis u vil bruge DSL, satellitmodem, kabeltv-modem eller Bluetooth® trådløs teknologiforbindelse.
 - b. Vælg **Opkald**, hvis du vil bruge et ekstra USB-opkaldsmodem eller ISDN.

 **BEMÆRK:** Hvis du ikke er klar over, hvilken type forbindelse du skal vælge, skal du klikke på **Hjælp mig med at vælge** eller kontakte din internetudbyder.

5. Følg instruktionerne på skærmen og brug installationsinformationen fra din Internetudbyder til at fuldføre installationen.

Brug af Studio XPS™ 435MT

Computeren har lys, knapper og funktioner, som med et hurtigt blik giver information og tidsbesparende genveje til almindelige opgaver.

Funktioner på forsiden

- 1 Service Tag (placeret foroven på chassiset bagtil)** — Brug Service Tag til at identificere din computer, når du går på Dells supportwebsted eller ringer til teknisk support.
- 2 Optisk drev** — Afspiller eller optager kun standardstørrelse cd'er og dvd'er (12 cm) og Blu-ray Disc™.
- 3 Optisk drevpanel** — Dette panel dækker det optiske drev (vist i åben position).

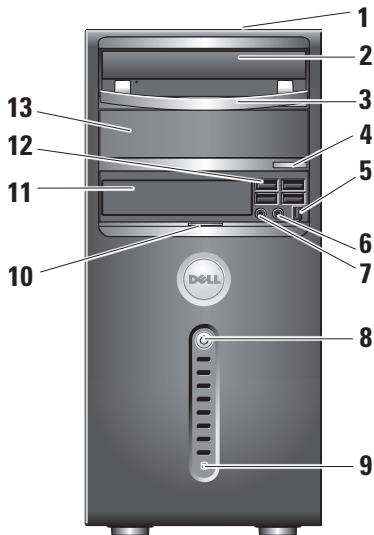

4 Optisk drev udskubningsknap — Tryk for at skubbe en disk ud fra det optiske drev.

5  IEEE 1394-stik — Tilsluttes til serielle multimedieenheder med høj hastighed, såsom digitale videokameraer.

6  Hovedtelefonstik — Tilslutter hovedtelefoner.

 **BEMÆRK:** Hvis du vil tilslutte en strømført højttaler eller lydsystem, skal du bruge audio out- eller S/PDIF-stikket bag på computeren.

7  Indgående linje eller mikrofonstik — Tilsluttes til en mikrofon til tale eller til et lyd kabel for lydinput.

8  Strøm knap og lys — Tænder eller slukker for strømmen, når der trykkes på den. Lyset i midten af knappen indikerer status:





- Blinker hvid — computeren er i dvaletilstand.
- Konstant hvid — computeren er i strøm tændt-tilstand.
- Blinker orange — der kan være et problem med systemkortet.
- Konstant orange — der er muligvis et problem med enten systemkortet eller strømforsyningen.

9  Harddisk aktivitetslys — Lyser, når computeren læser eller skriver data. Et blinkende blå lys angiver harddiskaktivitet.





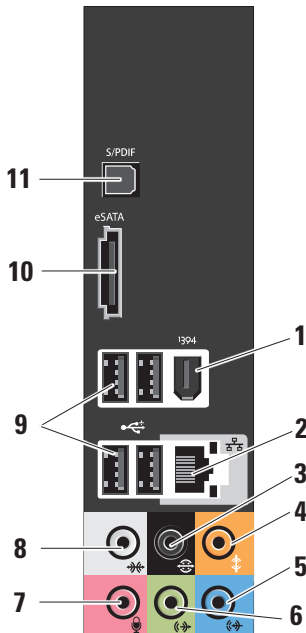

 **FORSIGTIG:** For at undgå datatab må computeren aldrig slukkes, mens harddiskens aktivitetslys blinker.

- 10 Greb på frontpanel** — Skub grebet til frontpanelets låge op for at dække FlexBay-drevet, USB-stik, IEEE 1394-stik, hovedtelefonstik og mikrofonstik.
- 11 FlexBay** — Kan indeholde et valgfrit FlexBay-drev.
- 12  USB 2.0 stik (4)** — Tilslut USB-enheder, som jævnligt bliver tilsluttet, såsom flash keys, digitalkameraer og MP3-afspillere.
- 13 Valgfri optisk drevbås** — Kan indeholde et ekstra optisk drev.

Stik på bagpanel

-  **IEEE 1394-stik** — Tilsluttes til serielle multimediaenheder med høj hastighed, såsom digitale videokameraer.
-  **Netværks stik og lys** — Tilslutter computeren til en netværks- eller bredbåndsnet. Netværksaktivitetslyset blinker, når computeren sender eller modtager data. En stor mængde netværkstrafik kan få dette lys til at se ud som om, det "lyser" konstant.
-  **Bag L/R surroundstik** — Tilsluttes højttalere med flerkanals kapacitet.
-  **Center/subwoofer-stik** — Tilsluttes en subwoofer.



- 5  **Indgangsstik** — Tilsluttes til en mikrofon for stemme eller lydinput i et lyd- eller telefoniprogram. På computere med et lydkort, skal stikket på kortet anvendes.
- 6  **Front L/R line-ud-stik** — Tilsluttes hovedtelefoner og højttalere med indbyggede forstærkere. På computere med et lydkort, skal stikket på kortet anvendes.
- 7  **Mikrofonstik** — Tilsluttes til en optage/afspilningsenhed, såsom en mikrofon, kassettebåndoptager, cd-afspiller eller videobåndoptager. På computere med et lydkort, skal stikket på kortet anvendes.
- 8  **Side L/R surroundstik** — Tilsluttes surroundlydhøjttalere. På computere med et lydkort, skal stikket på kortet anvendes.
- 9  **USB 2.0 stik (4)** — Tilsluttes USB-enheder, såsom en mus, tastatur, printer, eksternt drev eller MP3-afspiller.
- 10  **eSATA** — Tilsluttes til SATA-lagerenheder.
- 11 **S/PDIF-stik** — Tilsluttes forstærkere og fjernsyn til digital lyd gennem optiske digitalkabler. Dette format bærer et lydsignal uden at gå gennem en analog lydkonverteringsproces.

Softwarefunktioner

 **BEMÆRK:** For mere information om de funktioner, som er beskrevet i dette afsnit, skal du se *Dell Teknologiguide*, som kan findes på harddisken eller på Dells supportwebsted på support.dell.com.

Produktivitet og kommunikation

Du kan bruge computeren til at oprette præsentationer, brochurer, lykønskingskort, løbesedler og regneark. Du kan også redigere og se digitale fotografier og billeder. Se din købsordre for at se, hvilken software er installeret på din computer.

Når du har oprettet forbindelse til internettet, kan du tage adgang til websteder, installere en e-mail-konto, overføre filer, osv.

Underholdning og multimedie

Du kan bruge computeren til at se videofilm, spille spil, oprette dine egne cd'er og lytter til musik og radio stationer. Dit optiske diskdrev understøtter måske forskellige

diskmedieformater, inkl. cd'er, Blu-ray Discs™ (hvis funktionen blev valgt på købstidspunktet) og dvd'er.

Du kan overføre eller kopiere billeder og videofiler fra bærbare enheder, såsom digitalkameraer og mobiltelefoner. Med ekstra softwareprogrammer kan du organisere og oprette musik- og videofiler, som kan optages til disk, gemmes på bærbare produkter, såsom MP3-afspillere og håndholdt underholdningsudstyr, eller de kan afspilles og vises direkte på tilsluttede fjernsyn, projektorer og hjemmebiografudstyr.

Tilpasning af skriveborders

Du kan tilpasse dit skrivebord til at ændre udseendet, opløsningen, tapetet, pauseskærmen, osv. ved at tage adgang til vinduet **Tilpas udseende og lyde**

Sådan får du adgang til vinduet Egenskaber for skærm:

1. Højreklik på et åbent område på skrivebordet.
2. Klik på **Tilpas** for at åbne vinduet **Tilpas udseende og lyde** og lær mere om din tilpasningsfunktioner.

Tilpasning af dine energiindstillinger

Du kan bruge strømstyring i operativsystemet til at indstille strømindstillinger på computeren. Windows Vista® har tre standardfunktioner:

- **Balanceret** — Denne strømstyring tilbyder fuld præstation, når du har brug for det og sparer strøm i løbet af perioder uden aktivitet.
- **Strømbesparelse** — Denne strømstyring sparer strøm på computeren ved at reducere systemydelsen for at maksimere computerens levetid og ved at reducere den mængde energi, som bliver brugt af computeren i løbet af dens levetid.

- **Høj ydeevne** — Denne strømstyring leverer det højeste niveau af systemydelse på computeren ved at adaptere processorhastighed med din aktivitet og ved at maksimere systemydelse.

Sikkerhedskopiering af dit data

Det anbefales, at du med mellemrum sikkerhedskopierer filer og mapper på din computer. Sådan sikkerhedskopierer du filer:

1. Klik på **Start**  → **Kontrolpanel** → **System og vedligeholdelse** → **Velkomst** → **Overfør filer og indstillinger**.
2. Klik på **Sikkerhedskopier filer** eller **Sikkerhedskopier computer**.
3. Klik på **Fortsæt** i dialogboksen **Brugerkontroll** og følg instruktionerne i guiden Sikkerhedskopier filer.

Løsning af problemer

Dette afsnit indeholder fejlfindingsinformation til din computer. Hvis du ikke kan løse problemet med de følgende retningslinjer, bør du se "Brug af supportværktøjer" på side 28 eller "Sådan kontakter du Dell" på side 43.

 **ADVARSEL:** Kun faglært servicepersonale bør fjerne kabinettet. Se *Servicehåndbogen* på Dells supportwebsted på support.dell.com for avanceret service og fejlfindingsinstruktioner.

 **ADVARSEL:** Før du arbejder inde i computeren, skal du læse sikkerhedsoplysningerne, som fulgte med computeren. For yderligere information om bedste sikre fremgangsmåde kan du besøge hjemmesiden Regulatory Compliance Homepage på www.dell.com/regulatory_compliance.

Netværksproblemer

Trådløse forbindelser

Hvis netværksforbindelsen forsvinder — Den trådløse router er offline eller trådløs er blevet deaktiveret på computeren.

- Efterse den trådløse router for at sikre, at den er tændt og tilsluttet din datakilde (kabel modem eller netværkshub).
- Genetablér forbindelsen til den trådløse router:
 - a. Gem og luk alle åbne filer, og afslut alle åbne programmer.
 - b. Klik på **Start**  → **Opret forbindelse til**.
 - c. Følg instruktionerne på skærmen for at gøre installationen færdig.

Traditionelle forbindelser

Hvis netværksforbindelsen er forsvundet —

Kablet er løst eller beskadiget.

- Efterse kablet for at sikre, at det er sat i og ikke beskadiget.

Med link- og aktivitetsintegritetslysene på det integrerede netværksstik kan du bekræfte, at forbindelsen fungerer og giver information på dets status:

- Ingen aktivitet — Både link- og aktivitetsintegritetslysene er slukkede.
- 10 Mbs — Linkintegritetslyset er slukket og aktivitetsintegritetslyset blinker gult.
- 100 Mbs — Linkintegritetslyset er grønt og aktivitetsintegritetslyset blinker gult.
- 1000 Mbs — Linkintegritetslyset er orange og aktivitetsintegritetslyset blinker gult.

 **BEMÆRK:** Linkintegritetslyset på netværksstikket er kun til den traditionelle kabelforbindelse. Linkintegritetslyset giver ikke status på trådløse forbindelser.

Strømproblemer

Hvis strømlyset er slukket — Computeren er enten slukket eller modtager ikke strøm.

- Sæt strømkablet i strømstikket både på computeren og i stikkontakten igen.
- Hvis computeren er sat i en stikdåse, skal det sikres, at stikdåsen er sat i en stikkontakt, og at stikdåsen er tændt. Omgå strømbeskyttelsesenhed, stikdåser og forlængerledninger for at bekræfte, at computeren tænder korrekt.

Løsning af problemer

- Kontroller, at stikkontakten fungerer ved at teste med en anden enhed, f.eks. en lampe.
- Kontroller, at strømforsyningslyset på systemets bagside lyser. Hvis der ikke er noget lys, er der muligvis et problem med strømforsyningen eller strømkablet.

Hvis strømlyset er konstant hvidt og

computeren ikke reagerer — Skærmen er måske ikke tilsluttet eller tændt. Sørg for, at skærmen er tilsluttet korrekt og sluk den derefter og tænd den så igen.

Hvis strømlyset blinker hvidt — Computeren er i dvaletilstand. Tryk på en tast på tastaturet, flyt markøren på pegefeltet eller en tilsluttet mus eller tryk på tænd/sluk-knappen for at genoptage normal funktion.

Hvis strømlyset er konstant gult — Computeren har et strømproblem eller en fejl ved en indvendig enhed. Kontakt Dell for hjælp. Se "Sådan kontakter du Dell" på side 43.

Hvis strømlyset blinker gult — Computeren modtager strøm, men en enhed fungerer muligvis ikke eller er forkert installeret. Du skal måske fjerne og genmontere hukommelsesmodulerne (for information om fjernelse og isætning af hukommelsesmoduler henvises til *Servicehåndbogen* på Dells supportwebsted på support.dell.com).

Hvis du kommer ud for interferens, som forhindrer modtagelse på computeren — Et uønsket signal danner interferens ved at afbryde eller blokere andre signaler. Nogle mulige årsager til interferens kan være:

- Strøm-, tastatur- og museforlængerkabler.
- For mange enheder er sluttet til en strømskinne.
- Flere strømskinner tilsluttet til samme stikkontakt.

Hukommelsesproblemer

Hvis du modtager en meddelelse om utilstrækkelig hukommelse —

- Gem og luk åbne filer, og afslut åbne programmer, som du ikke bruger for at se, om det løser problemet.
- Se i software-dokumentationen om krav til minimumshukommelse. Installér om nødvendigt yderligere hukommelse (se *Servicehåndbogen* på Dells supportwebsted på **support.dell.com**).
- Sæt hukommelsesmodulerne i igen (se *Servicehåndbogen* på Dells supportwebsted på **support.dell.com**) for at sikre, at computeren kommunikerer med hukommelsen.

Hvis du oplever andre hukommelsesproblemer —

- Sørg for, at du følger retningslinjerne for installation af hukommelse (se *Servicehåndbogen* på Dells supportwebsted på **support.dell.com**).

- Kontrollér, at hukommelsesmodulet er kompatibelt med computeren. Computeren understøtter DDR3-hukommelse. For mere information om den type hukommelse, der understøttes af computeren, se "Specifikationer" på side 46.
- Kør Dell Diagnostics (Dell diagnosticering) (se "Dell-diagnosticering" på side 31).
- Sæt hukommelsesmodulerne i igen (se *Servicehåndbogen* på Dells supportwebsted på **support.dell.com**) for at sikre, at computeren kommunikerer med hukommelsen.

Fastfrysninger og softwareproblemer

Hvis computeren ikke starter — Sørg for, at strømkablet sidder forsvarligt i computeren og i stikkontakten.

Hvis et program holder op med reagere — Afslut programmet:

1. Tryk på <Ctrl><Shift><Esc> samtidigt.
2. Klik på **Programmer**.

Løsning af problemer

3. Klik på det program, der ikke længere reagerer

4. Klik på **Afslut**.

Hvis et program byder sammen gentagne gange — Se i softwaredokumentationen. Om nødvendigt afinstalleres og geninstalleres programmet.

 **BEMÆRK:** Software inkluderer som regel installationsinstruktioner i dokumentationen eller på en cd.

Hvis computeren holder op med at reagere —

 **FORSIGTIG:** Du kan risikere at miste data, hvis du ikke kan gennemføre en lukning af operativsystemet.

Sluk for computeren. Hvis du ikke er i stand til at få svar ved at trykke på en tast på tastaturet eller ved at bevæge musen, skal du trykke og holde på strømforsyningsknappen i 8-10 sekunder, indtil computeren slukkes. Genstart derefter din computer.

Hvis et program er beregnet til et tidligere Microsoft® Windows® operativsystem —

Kør Guiden Programkompatibilitet. Guiden Programkompatibilitet konfigurerer et program, så det kører i et miljø, der svarer til ikke-Windows Vista® operativsystemer.

1. Klik på **Start**  → **Kontrolpanel** → **Programmer** → **Brug et ældre program med denne version af Windows**.

2. På velkomstskræmen klikkes på **Næste**.

3. Følg vejledningen på skærmen.

Hvis der vises en solid blå skærm — Sluk for computeren. Hvis du ikke er i stand til at få svar ved at trykke på en tast på tastaturet eller ved at bevæge markøren eller musen, skal du trykke og holde på tænd/sluk-knappen i mindst 8-10 sekunder, til computeren slukker. Genstart derefter din computer.

Hvis du har andre softwareproblemer —

- Lav straks back-up af dine filer.
- Brug et virusscanningsprogram til at kontrollere harddrevet eller cd'er.
- Gem og luk alle åbne filer eller programmer, og luk ned for computeren via **Start**  menuen.
- Se i softwaredokumentationen, eller kontakt softwarefabrikanten for oplysninger om problemløsning:
 - Kontroller, at programmet er kompatibelt med det operativsystem, der er installeret på din computer.
 - Kontroller, at computeren opfylder de nødvendige minimumskrav, der behøves til at køre softwaren. Se i softwaredokumentationen for oplysninger.
 - Kontroller, at programmet er installeret og konfigureret rigtigt.

- Undersøg, at enhedsdriverne ikke er i konflikt med programmet.
- Om nødvendigt afinstalleres og geninstalleres programmet.

Brug af Supportværktøjer

Dell Support Center

Dell Support Center hjælper dig med at finde den service, support og systemspecifik information, som du har brug for. For mere information om Dell Support Center og tilgængelige supportfunktioner skal du klikke på fanen **Services** på **support.dell.com**.



Klik på  ikonet i proceslinjen for at starte applikationen. Hjemmesiden tilbyder links til:

- Selvhjælp (fejlfinding, sikkerhed, systemydeevne, netværk/internet, sikkerhedskopiering/genoprettelse og Windows Vista®)
- Advarsler (tekniske supportadvarsler, som er relevante for din computer)

- Assistance fra Dell (teknisk support med DellConnect™, kundeservice, undervisning og selvstudier, hjælp med Dell on Call™ og Online Scan med PCCheckUp)
- Systemoplysninger (Systemdokumentation, garantioplysninger, Systeminformation og opgraderinger og tilbehør).

Øverst på hjemmesiden for Dell Support Center kan du se systemets modelnummer sammen med dets Service Tag og Express Service Code.

For mere information om Dell Support Center skal du se *Dell Teknologiguide* på harddisken eller på Dells supportwebsted på **support.dell.com**.



ADVARSEL: For at beskytte mod elektrisk stød, sønderrivelse fra bevægende ventilatorblade eller andre uventede skader, skal du altid afbryde computeren fra stikkontakten, før du tager dækslet af.

Systemmeddelelser

Hvis din computer har et problem eller en fejl, vises der måske en systemmeddelelse, som vil hjælpe dig med at identificere årsagen og den handling, der er nødvendig for at løse problemet.

 **BEMÆRK:** Hvis den meddelelse, som du modtog, ikke står anført i de følgende eksempler, henvises der til dokumentationen for enten operativsystemet eller det program, som kørte, da meddelelsen blev vist. Eller du kan se *Servicehåndbogen* på Dells supportwebsted på **support.dell.com** eller se “Sådan kontakter du Dell” på side 43 for assistance.

Alert! Previous attempts at booting this system have failed at checkpoint [nnnn]. For help in resolving this problem, please note this checkpoint and contact Dell Technical Support — Computeren kunne ikke fuldføre opstartsrutinen tre efterfølgende gange pga. den samme fejl (se “Sådan kontakter du Dell” på side 43 for assistance).

CMOS checksum error — Mulig fejl i bundkortet eller RTC-batteriet er lavt. Batteriet skal udskiftes. Se *Servicehåndbogen* på Dells supportwebsted på **support.dell.com** eller se “Sådan kontakter du Dell” på side 43 for assistance.

CPU fan failure — CPU-blæseren fungerer ikke. CPU-blæseren skal udskiftes. Se *Servicehåndbogen* på Dells supportwebsted på **support.dell.com**.

Hard-disk drive failure — Mulig harddiskfejl under HDD POST (se “Sådan kontakter du Dell” på side 43 for assistance).

Hard-disk drive read failure — Mulig harddiskfejl under HDD-opstartstest (se “Sådan kontakter du Dell” på side 43 for assistance).

Keyboard failure — Udskift tastaturet eller undersøg kablet for løse forbindelser.

No boot device available — Ingen startbar partition på harddisken, harddiskens kabel er løst eller der findes ingen startenhed.

Brug af Supportværktøjer

- Hvis harddisken er din bootenhed, skal det sikres, at kablerne er tilsluttede, og at disken er sat korrekt i og partitioneret som en bootenhed.
- Gå i systeminstallation og sørg for, at startrækkefølgen er korrekt (se *Servicehåndbog* på Dells supportwebsted på support.dell.com).

No timer tick interrupt — En chip på systemkortet fungerer måske ikke eller bundkortet fungerer ikke (se *Servicehåndbogen* på Dells supportwebsted på support.dell.com eller se “Sådan kontakter du Dell” på side 43 for hjælp).

USB over current error — Afbryd USB-enheden. Din USB-enhed har brug for mere strøm for at den kan fungere korrekt. Brug en ekstern strømkilde til at tilslutte USB-enheden, eller hvis din enhed har to USB-kabler, kan du tilslutte dem begge.

NOTICE - Hard Drive SELF MONITORING SYSTEM has reported that a parameter has exceeded its normal operating range.

Dell recommends that you back up your data regularly. A parameter out of range may or may not indicate a potential hard drive problem

— S.M.A.R.T-fejl, mulig harddisksvigt. Denne funktion kan aktiveres eller deaktiveres i BIOS-installationen (se “Sådan kontakter du Dell” på side 43 for assistance).

Fejlfinding af hardware

Hvis en enhed enten ikke findes under opsætning af operativsystemet eller findes, men er forkert konfigureret, kan du bruge **Fejlfinding af hardware** til at løse inkompatibiliteten.

Sådan startes Fejlfinding af hardware:

1. Klik på **Start**  → **Hjælp og support**.
2. Indtast *fejlfinding af hardware* i søgefeltet og tryk på <Enter> for at starte søgningen.
3. Fra søgningsresultaterne vælges den option, som bedst beskriver problemet, og de resterende fejlfindingstrin følges.

Dell Diagnosticering

Hvis du kommer ud for et problem med computeren, skal du foretage de eftersyn, som omtales i "Fastfrysninger og softwareproblemer" på side 25 og køre Dell Diagnostics, før du kontakter Dell for teknisk hjælp.

Det anbefales at udskrive disse procedurer, før du begynder.

 **BEMÆRK:** Dell Diagnostics fungerer kun på Dell-computere.

 **BEMÆRK:** Mediet *Drivers and Utilities* (Drivere og hjælpeværktøjer) er ekstra og leveres muligvis ikke med din computer

Se afsnittet Systeminstallation i *Servicehåndbog* for at gennemse informationen om computerens konfiguration og sørge for, at enheden, som du vil teste, vises i systemets opsætning og er aktiv.

Start Dell Diagnostics (Dell Diagnosticering) fra harddisken eller fra mediet *Drivers and Utilities* (Drivere og hjælpeværktøjer).

Start af Dell Diagnostics (Dell Diagnosticering) fra harddrevet

Dell Diagnostics (Dell-diagnosticering) findes på en skjult partition med diagnosticeringsværktøjer på harddisken.

 **BEMÆRK:** Hvis computeren ikke kan vise et skærmbillede, se "Sådan kontakter du Dell" på side 43.

1. Sørg for, at computeren er sluttet til en stikkontakt, som virker korrekt.
2. Tænd (eller genstart) din computer.
3. Når DELL™-logoet vises, skal du trykke på <F12> med det samme. Vælg **Diagnostics** (Diagnosticering) fra startmenuen og tryk på <Enter>.

 **BEMÆRK:** Hvis du venter for længe, og operativsystemets logo kommer frem, skal du fortsætte med at vente, til du ser Microsoft® Windows®-skrivebordet og derefter lukke computeren ned og forsøge igen.

 **BEMÆRK:** Hvis du ser en meddelelse om, at der ikke blev fundet en partition med diagnosticeringsværktøjet, køres Dell Diagnostics (Dell-diagnosticering) fra mediet *Drivers and Utilities* (Drivere og hjælpeværktøjer).

4. Tryk på en vilkårlig tast for at starte Dell Diagnostics (Dell-diagnosticering) fra diagnosehjælpepartitionen på harddrevet.

Start af Dell Diagnostics (Dell-diagnosticering) fra mediet Drivers and Utilities Media

1. Sæt mediet *Drivers and Utilities* (Drivere og hjælpeværktøjer) i.
2. Luk computeren, og genstart den.
Når DELL-logoet vises, skal du trykke på <F12> med det samme.

 **BEMÆRK:** Hvis du venter for længe, og operativsystemets logo kommer frem, skal du fortsætte med at vente, til du ser Microsoft® Windows®-skrivebordet og derefter lukke computeren ned og forsøge igen.

 **BEMÆRK:** De næste trin ændrer kun startrækkefølgen denne ene gang. Ved den næste opstart starter computeren op i overensstemmelse med enhederne, der er angivet i systemets opsætningsprogram.

3. Når startenhedslisten kommer frem, fremhæves **CD/DVD/CD-RW**, og der trykkes på <Enter>.
4. Vælg funktionen **Boot from CD-ROM** (Start fra cd-rom) fra den menu, der vises, og tryk på <Enter>.
5. Indtast 1 for at starte cd-menuen og tryk på <Enter> for at fortsætte.
6. Vælg **Run the 32 Bit Dell Diagnostics** (Kør 32 Bit Dell-diagnosticering) fra den nummererede liste. Hvis der er anført flere versioner, vælges versionen som er passende for computeren.
7. Når **Main Menu** (Hovedmenu) for Dell Diagnostics (Dell diagnosticering) vises, vælges den test, som du vil køre.

Systemgendannelse, funktioner

Du kan gendanne operativsystemet på følgende måder:

- Systemgendannelse returnerer computeren til en tidligere funktionstilstand, uden at datafiler bliver påvirket. Brug Systemgendannelse som den første løsning til at gendanne operativsystemet og beholde datafiler.
- Dell Factory Image Restore returnerer harddisken til den funktionstilstand, som den var i, da du købte computeren. Denne procedure sletter al data på harddisken permanent, og alle programmer, som blev installeret efter du modtog computeren, fjernes. Brug kun Dell Factory Image Restore, hvis Systemgendannelse ikke løste dit operativsystems problem.
- Hvis du modtog en operativsystemdisk med computeren, kan du bruge den til at gendanne dit operativsystem. Brug af

operativsystemdisken sletter imidlertid også al data på harddisken. Brug kun disken, hvis Systemgendannelse ikke løste dit operativsystems problem.

System Restore

SystemgendannelseWindows operativsystemerne har en systemgendannelsesfunktion, med hvilken du kan gendanne computeren til en tidligere operativtilstand (uden at påvirke datafiler), hvis ændringer til hardwaren, softwaren eller andre systemindstillinger har efterladt computeren i en uønsket operativtilstand. Alle ændringer, som Systemgendannelse gør ved computeren er helt reversible.

 **FORSIGTIG:** Foretag regelmæssig sikkerhedskopiering af dine datafiler. Systemgendannelse viser ikke dine datafiler eller reparerer dem.

 **BEMÆRK:** Proceduren i dette dokument er skrevet til Windows' standardvisning, så det er ikke sikkert det gælder, hvis du opsætter din Dell™-computer til Windows Klassisk-visning.

Start af Systemgendannels

1. Klik på **Start** .
2. I boksen **Start søgning** indtaster du `Systemgendannelse` og trykker på <Enter>.
-  **BEMÆRK:** Vinduet **Brugerkontokontrol** bliver måske vist. Hvis du er administrator på computere skal du klikke på **Fortsæt**; ellers skal du kontakte din administrator for at fortsætte den ønskede handling.
3. Klik på **Næste** og følg de resterende meddelelser på skærmen.

Hvis Systemgendannelse ikke løste problemet, kan du fortryde den sidste systemgendannelse.

Fortryd den sidste foretagne systemgendannels

 **BEMÆRK:** Før du fortryder den sidste systemgendannelse, skal du gemme og lukke alle åbne filer og afslutte alle åbne programmer. Ændr, åbn eller slet ikke nogen filer eller programmer, før den sidste systemgendannelse er fuldført.

1. Klik på **Start** .
2. I boksen **Start søgning** indtaster du `Systemgendannelse` og trykker på <Enter>.
3. Klik på **Fortryd min seneste gendannelse** og klik på **Næste**.

Dell Factory Image Restore

 **FORSIGTIG:** Brug af Dells Factory Image Restore sletter al data permanent på harddisken og fjerner alle programmer og drivere, der er installeret, efter du modtog computeren. Hvis der er muligt, så lav en backup af data, før du bruger disse muligheder. Brug kun Dell Factory Image

Restore, hvis Systemgendannelse ikke løste dit operativsystems problem.

 **BEMÆRK:** Dells Factory Image Restore er måske ikke tilgængelig i alle lande eller på nogle computere.

Brug kun Dell Factory Image Restore som den sidste udvej til at gendanne operativsystemet. Disse muligheder gendanner harddisken til den operative status, den var i, da du købte computeren. Programmer eller filer, der er tilføjet, efter du modtog computeren — herunder datafiler—slettes permanent fra harddisken. Datafiler inkluderer dokumenter, regneark, e-mail-meddelelser, digitalfotos, musikfiler osv. Sikkerhedskopier om muligt alt data før brug af Factory Image Restore.

Dell Factory Image Restore

1. Tænd for computeren. Når Dell-logoet bliver vist, trykkes der på <F8> adskillige gange for at få adgang til vinduet **Vista Avancerede startindstillinger**.
2. Vælg **Reparer computeren**.

3. Vinduet **Indstillinger for Systemgenoprettelse** bliver vist.

4. Vælg et tastaturlayout og klik på **Næste**.

5. For at få adgang til genoprettelsesindstillingerne, skal du logge på som lokal bruger. For at få adgang til kommandomeddelelsen, skal du indtaste `administrator` i feltet Brugernavn, og derefter klikke på **OK**.

6. Klik på **Dells Factory Image Restore**. Velkomstskræmen til **Dell Factory Image Restore** bliver vist.

 **BEMÆRK:** Afhængig af indstillingen kan det være nødvendigt at vælge **Dell Factory Tools**, og derefter **Dell Factory Image Restore**.

7. Klik på **Next (Næste)**. Skærmen **Confirm Data Deletion** (Bekræft sletning af data) bliver vist.

 **FORSIGTIG:** Hvis du ikke ønsker at fortsætte med Factory Image Restore, skal du klikke på **Cancel** (Annuller).

8. Klik i afkrydsningsfeltet for at bekræfte, at du ønsker at fortsætte med genformattering af hardddrevet og gendannelse af systemsoftwaren til fabriksindstillingen, og klik derefter på **Next** (Næste).

Gendannelsesprocessen starter, og kan tage fem minutter eller længere at gøre færdig. En meddelelse bliver vist, når operativsystemet og de fabriksinstallerede programmer er blevet gendannet til fabriksstand.

9. Klik på **Finish** (Afslut) for at genstarte systemet.

Geninstallation af operativsystem

Før du begynder

Hvis du overvejer at geninstallere Microsoft® Windows®-operativsystemet for at korrigere et problem med en nyligt installeret driver, skal du først bruge Windows Gendannelse af enhedsdriver. Hvis Tilbageførsel af Enhedsdriver ikke løser problemet, så brug Systemgendannelse for at få operativsystemet

tilbage til den operative indstilling, det var i, før du installerede den nye enhedsdriver. Se "Brug af Microsoft Windows Systemgendannelse" på side 33.

 **FORSIGTIG:** Før udførelse af installationen skal du foretage sikkerhedskopiering af alle datafiler på din primære harddisk. Ved konventionelle harddiskkonfigurationer er den primære harddisk det første drev, der genkendes af computeren.

For at geninstallere Windows, har du brug for følgende enheder:

- Dell *operativsystem*-mediet
- Dell *Drivers and Utilities* (Drivere og hjælpeværktøjer) mediet

 **BEMÆRK:** Mediet Dell *Drivers and Utilities* (Drivere og hjælpeværktøjer) indeholder de drivere, der var installeret under samlingen af computeren. Brug mediet Dell Drivers and Utilities (Drivere og hjælpeværktøjer) til at indlæse de nødvendige drivere.

Afhængig af det område, hvor du bestilte computeren, eller om du anmodede om medierne, følger Dell-mediet *Drivers and Utilities* (Drivere og hjælpeværktøjer) og *Operating System* (Operativsystem) muligvis ikke med din computer.

Geninstallation af Windows Vista®

Geninstallationsprocessen kan tage 1 til 2 timer at gennemføre. Når du har geninstalleret operativsystemet, skal du også geninstallere enhedsdrivere, virusbeskyttelsesprogrammer og andet software.

1. Gem og luk alle åbne filer, og afslut alle åbne programmer.
2. Indsæt disken *Operativsystem*.
3. Klik på **Afslut**, hvis meddelelsen **Installer Windows** vises.
4. Genstart computeren.
5. Når DELL™-logoet vises, skal du trykke på <F12> med det samme.

 **BEMÆRK:** Hvis du venter for længe, og operativsystemets logo kommer frem, skal du fortsætte med at vente, til du ser Microsoft® Windows®-skrivebordet og derefter lukke computeren ned og forsøge igen.

 **BEMÆRK:** De næste trin ændrer kun opstartssekvensen denne ene gang. Ved den næste opstart starter computeren op i overensstemmelse med enhederne, der er angivet i systemets opsætningsprogram.

6. Når listen med startenheder vises, fremhæves **cd/dvd/cd-rw-drev**, og du trykker på <Enter>.
7. Tryk på en vilkårlig tast for at **starte fra cd-rom**. Følg instruktionerne på skærmen for at gøre installationen færdig.

Sådan får du hjælp

Hvis du oplever et problem med computeren, kan du udføre følgende trin for at diagnosticere og foretage fejlsøgning af problemet:

1. Se "Løsning af problemer" på side 22 for information og procedurer, som vedrører det problem, som der opleves med computeren.
2. Se "Dell diagnosticering" på side 31 for procedurer om, hvordan du kører Dell Diagnostics (Dell diagnosticering).
3. Udfyld "Diagnostisk kontrolliste" på side 42.
4. Brug Dells omfattende online tjenester, der er tilgængelige på Dell Support (support.dell.com) for at få hjælp med installations- og problemløsnings-procedurer. Se "Online tjenester" på side 39 for en mere omfattende liste med Dell Support online.
5. Hvis de foregående punkter ikke løste problemet, skal du se "Sådan kontakter du Dell" på side 43.

 **BEMÆRK:** Ring til Dell Support fra en telefon nær ved computeren, så support-teamet kan hjælpe dig med de nødvendige procedurer.

 **BEMÆRK:** Dells Express Service Code-system er måske ikke tilgængelig i alle lande.

Når du af Dell's automatiserede telefonsystem anmodes om det, skal du indtaste din Express Service Code for at føre opkaldet direkte til det korrekte servicepersonale. Hvis du ikke har en Express Service Code, skal du åbne mappen **Dell Tilbehør**, dobbeltklikke på ikonet **Express Service Code** og følge instruktionerne.

 **BEMÆRK:** Nogle af de følgende tjenester er ikke altid tilgængelige på alle steder uden for det kontinentale USA. Ring til din lokale Dell-repræsentant for at få nærmere oplysninger om tilgængelighed.

Teknisk support og kundeservice

Dells supportservice kan hjælpe med besvarelse af dine spørgsmål om Dell hardware. Vores support-medarbejdere bruger computer-baserede diagnosticering til at give hurtige og præcise svar.

For at kontakte Dells supportservice, skal du se "Inden du ringer" på side 42 og se derefter kontaktoplysningerne for dit område eller gå til **support.dell.com**.

DellConnect™

DellConnect er et enkelt online-adgangsværktøj, hvor du giver en Dell-service og support-medarbejder adgang til din computer via en bredbåndsforbindelse, så han kan diagnosticere problemet og reparere den, alt sammen under dit tilsyn. For flere oplysninger, gå til **support.dell.com**, og klik på **DellConnect**.

online tjenester

Du kan finde mere om Dell-produkter og service på følgende websteder:

- **www.dell.com**
- **www.dell.com/ap** (kun lande fra Asien og Stillehavsområdet)
- **www.dell.com/jp** (kun Japan)
- **www.euro.dell.com** (kun Europa)
- **www.dell.com/la** (latinamerikanske og caribiske lande)
- **www.dell.ca** (kun Canada)

Du kan få adgang til Dell Support via følgende websteder og e-mail-adresser:

Dells support-websted

- **support.dell.com**
- **support.jp.dell.com** (kun Japan)
- **support.euro.dell.com** (kun Europa)

Sådan får du hjælp

Dell Support e-mail-adresser

- **mobile_support@us.dell.com**
- **support@us.dell.com**
- **la-techsupport@dell.com** (kun lande fra Latinamerika og det caribiske øhav)
- **apsupport@dell.com** (kun lande fra Asien og Stillehavsområdet) E-mail-adresser til Dell Marketing og Salg
- **apmarketing@dell.com** (kun lande fra Asien og Stillehavsområdet) **sales_canada@dell.com** (kun Canada)

Anonym file transfer protocol (FTP)

[filoverførselsprotokol]

- **ftp.dell.com**

Log ind som bruger: `anonymt`, og brug din e-mail-adresse som adgangskode.

AutoTech Service

Dells automatiserede supportservice

–AutoTech– giver optagne svar på ofte stillede

spørgsmål fra Dell-kunder om bærbare og stationære computere.

Når du ringer til AutoTech, skal du bruge din tonesignaltelefon til at vælge de emner, der svarer til dine spørgsmål. For instruktioner om adgang til telefonnummeret i dit område skal du se “Sådan kontakter du Dell” på side 43.

Automatiseret ordrestatusservice

For at kontrollere status på ethvert af de Dell-produkter, du har købt, kan du gå til **support.dell.com**, eller du kan ringe til den automatiske ordre-status-service. En stemme giver dig de oplysninger du skal bruge til at finde og høre om din ordre. For telefonnummeret i dit område skal du se “Sådan kontakter du Dell” på side 43.

Hvis du har et problem med din ordre, som f.eks. manglende dele, forkerte dele eller forkert fakturering, så kontakt Dell for at få kunde-assistance. Sørg for at have din faktura eller pakkeseddel klar, når du ringer. For telefonnummeret i dit område skal du se “Sådan kontakter du Dell” på side 43.

Produktinformation

Hvis du har brug for information om yderligere tilgængelige produkter fra Dell, eller hvis du vil afgive en bestilling, kan du gå til Dells websted på **www.dell.com**. For at finde det telefonnummer, du skal ringe til i dit område eller for at tale med en salgsspecialist, se "Sådan kontakter du Dell" på side 43.

Returnering af enheder for garanti-reparation eller kreditering

Forbered alle de enheder der skal returneres, uanset om de er til reparation eller kreditering, som følger:

1. Rint til Dell for at få et Return Material Authorization Number, og skriv tydeligt og pænt uden på kassen.
2. For telefonnummeret i dit område skal du se "Sådan kontakter du Dell" på side 43.
3. Vedlæg en kopi af fakturaen og et brev, der beskriver årsagen til returneringen.
4. Vedlæg en kopi af den Diagnostiske kontrolliste (se "Diagnostisk kontrolliste" på side 42), der viser de tester, som du har kørt og evt. fejlmeddelelser, der er rapporteret af Dell Diagnostics (Dell diagnosticering) (se "Dell diagnosticering" på side 31).
5. Vedlæg alt tilbehør der hører sammen med enheden der skal returneres (strømkabler, software, vejledninger m.m.) hvis du returnerer det for at blive krediteret.
6. Pak udstyret der skal returneres i den originale (eller tilsvarende) emballage.
7. Du skal selv betale for forsendelsen. Du har også ansvar for at forsikre produkter, der returneres, og du påtager dig risikoen for tab, der kunne opstå under forsendelsen til Dell. Betaling pr. efterkrav (COD) accepteres ikke.
8. Returvarer der ikke opfylder nogen af de forudgående krav, vil blive afvist ved Dell's modtagerdok og returneret til dig.

Før du ringer

 **BEMÆRK:** Hav din Express Service Code klar, når du ringer. Koden hjælper Dell's automatiserede supporttelefonsystem med at omstille dit opkald til mere effektivt. Du bliver måske også spurgt om dit Service Tag (placeret oven på computeren bagtil).

Husk at udfylde den følgende Diagnostiske kontrolliste. Hvis der er muligt, så tænd for computeren, før du ringer til Dell for at få hjælp, og ring fra en telefon, der er i nærheden af computeren. Du kan blive anmodet om at skrive nogle kommandoer på tastaturet, give nogle detaljerede oplysninger under handlingerne eller forsøge andre problemløsnings-trin på computeren alene. Sørg for, at computerdokumentationen er i nærheden.

Diagnostisk kontrolliste

- Navn:
- Dato:
- Adresse:
- Telefonnummer:
- Servicemærket (stregkodeen på bagsiden eller i bunden af computeren):
- Ekspreservicekode
- Return Material Authorization Number [nummer til godkendt returnering af materiale] (hvis der er givet et af Dell's support-tekniker):
- Styresystem og version:
- Enheder:
- Udvidelseskort:
- Er du tilkoblet til et netværk? Ja /Nej
- Netværksversion og netværksadapter:
- Programmer og versioner:

Se i dokumentationen til operativsystemet for fastslå indeholdet af computerens opstartsfiler. Hvis computeren er tilsluttet til en printer, skal du udskrive hver fil. Ellers skal du gemme indholdet af hver fil, før du ringer til Dell.

- Fejlmeddelelse, bip-kode eller diagnostiske kode:
- Beskrivelse af problem- og problemløsningsprocedurer du har udført:

Sådan kontakter du Dell

Kunder i USA skal ringe til 800-WWW-DELL (800-999-3355).

 **BEMÆRK:** Hvis du ikke har en aktiv internetforbindelse, kan du finde kontaktoplysninger om din indkøbsfaktura, følgeseddel, faktura og Dells produktkatalog.

Dell tilbyder både online og telefonbaseret support og mange servicemuligheder. Tilgængeligheden varierer efter land og produkt, og nogle serviceydelse er måske ikke tilgængelige i dit område.

Sådan kontaktes Dell for salg, tekniske problemer eller kundeservice:

1. Besøg **support.dell.com**.
2. Kontroller land eller område i **Vælg et land/område** fra rullemenuen fornedet på siden.
3. Klik på **Kontakt os** på venstre side af siden.
4. Vælg det pågældende service eller supportlink, der passer til dit behov.
5. Vælg den kontaktmetode til Dell, der bedst passer dig.

Sådan finder du mere information og ressourcer

Hvis du skal:

geninstallere operativsystemet.

find systemets modelnummer.

køre et diagnostisk program til computeren, geninstallere systemsoftware på skrivebordet eller opdatere drivere til computeren og vigtigst-filer.

lær mere om operativsystemet, administration af ydre enheder, RAID, Internet, Bluetooth®, netværk og e-mail.

opgradere din computer med ny eller mere hukommelse eller en ny harddisk.

geninstallere eller udskifte en slidt eller defekt del.

Se:

disken *Operativsystem*.

computerens bagside.

disken *Drivers and Utilities* (Drivere og hjælpeværktøjer).



BEMÆRK: Opdatering af drivere og dokumentation kan findes på Dell™ supportwebsted på **support.dell.com**.

Dell Teknologiguide, som kan findes på din harddisk.

Servicehåndbogen på Dell supportwebsted på **support.dell.com**.



BEMÆRK: I visse lande vil åbning og udskiftning af dele i computeren måske annullere garantien. Rådfør med din garanti- og returneringsdokumentation, før du arbejder inde i computeren.

Hvis du skal:

finde information om de bedste sikkerhedsfremgangsmåder til din computer. gennemse garantiinformation, Betingelser og vilkår (kun USA), sikkerhedsinstruktioner, regulativ information, oplysninger om ergonomiinformation og Licensaftalen for slutbrugere.

finde Service tag/Express Service Code— Du skal bruge Service Tag til at identificere din computer på **support.dell.com** eller kontakte teknisk support.

finde drivere og overførsler.
tage adgang til teknisk support og hjælp til produkt.
undersøge ordrestatus på nye indkøb.
finde løsninger og svar på almindelige spørgsmål.
finde information til de seneste opdateringer om tekniske ændringer på computeren eller avanceret teknisk referencemateriale til teknikere og erfarne brugere.

Se:

Før du arbejder inde i computeren, skal du læse sikkerhedsoplysningerne, som fulgte med computeren. Yderligere oplysninger om de bedste sikre fremgangsmåder kan findes på webstedet for overholdelse af myndighedskrav på **www.dell.com/regulatory_compliance**.

foroven på computeren.



Dell supportwebsted på **support.dell.com**.

Specifikationer

Computermodel

Studio XPS™ 435MT

Dette afsnit indeholder information, som du muligvis har brug for, når du installerer, opdaterer drivere til eller opgraderer din computer.

 **BEMÆRK:** Tilbuddene kan variere fra område til område. For flere oplysninger vedrørende konfiguration af computeren, skal du klikke på **Start**  → **Hjælp og support** og vælge indstillingen for at se oplysninger om computeren.

Processor

Type	Intel® Core™ i7
L2 cache	op til 1 MB
L3 cache	8 MB

Drivere

Eksternt tilgængelige	to 5,25" drevbåse til SATA DVD+/-RW Super Multi-drev eller Blu-ray Disc™ kombo eller Blu-ray Disc RW optisk drev
	en 3,5" bås til et FlexBay-drev
Internt tilgængelige	to 3,5" drevbåse til SATA hard drev

Hukommelse

Stik	seks DDR3 DIMM-stik med intern adgang
Kapaciteter	1 GB og 2 GB
Hukommelsestype	1066-MHz eller 1333-MHz DDR3 DIMM; kun ikke-ECC hukommelse
Minimum	2 GB
Maksimum	12 GB



BEMÆRK: For instruktioner i opgradering af hukommelsen skal du se *Servicehåndbogen* på Dells supportwebsted på **support.dell.com**.

Computerinformation

System-chipsæt	Intel X58 + ICH10
Databusbredde	20 bit
DRAM-busbredde	192 bit
Processoradressebusbredde	20 bit
RAID support	RAID 0 (striping) RAID 1 (spejling)
BIOS-chip (NVRAM)	16 Mb

Udvidelsesbus

Bustyper	PCI Express x1 PCI Express x16 (2.0) SATA 2.0 og USB 2.0
----------	--

Specifikationer

Udvidelsesbus

Bus-hastigheder

PCI Express	<ul style="list-style-type: none">• x1 stik tovejs hastighed - 500 MB/s• x16 stik tovejs hastighed - 16 GB/s
-------------	---

SATA 1.5 Gbps og 3.0 Gbps

USB 480 Mbps høj hastighed, 12 Mbps fuld hastighed og 1.2 Mbps lav hastighed

PCI Express x1

Stik	tre
Stikstørrelse	36-pin stik
Stikdata bredde (maksimum)	1 PCI Express-spor

Udvidelsesbus

PCI Express x16

Stik	et
Stikstørrelse	164 pin stik
Stikdata bredde (maksimum)	16 PCI Express-spor

Skærm

Separat PCI Express x16-kort

Lyd

Type Integreret 7.1 kanal, High Definition lyd med S/PDIF support

Systemkortstik

Chassisblæser	et 3 bens stik
Frontpanel lyd HDA-header	et 10-bens-stik
Frontpanelkontrol	et 10-bens-stik
Intern USB-enhed	fire 10-pin stik
Hukommelse	seks 240 pin stik
PCI Express x1	tre 36 bens stik
PCI Express x16	et 164 pin stik
Strøm	et 24-pin stik
Strøm 12 V	et 8 pin stik
Processor	1366 pin
Processorblæser	et 4-bens stik
Seriell ATA	fire 7 pin stik
S/PDIF out	et 6 bens-stik

Systemkortstik

Front IEEE 1394 header	et 10-bens-stik
------------------------	-----------------

Fysisk

Højde	36,2 cm (14,2")
Bredde	17,0 cm (6,7")
Dybde	43,5 cm (17,1")
Vægt	7,45 kg

Specifikationer

Eksterne stik

Netværksadapter	RJ45-stik
USB	fire front-panel og fire bagpanel USB 2.0-kompatible stik
Lyd	seks stik til 7.1 support
S/PDIF	et S/PDIF-stik
eSATA	et bagpanel-stik
IEEE 1394	et frontpanel- og et bagpanel- 6-pin serial stik

Strøm

Jævnstrømsforsyning	
Effekt	360 W
Maksimum varmespredning	75 W (300 W PSU) 188.5 W (350 W PSU)
	 BEMÆRK: Varmespredning beregnes på basis af strømeffektforholdet.
Spænding	115/230 V ac. 50/60 Hz, 10.0 A/5.0 A
Møntcellebatteri	3-V CR2032 lithium møntcelle

Computeromgivelser

Temperaturområder:

Ved drift 10° til 35° C

Opbevarings – 40° til 70° C

Relativ luftfugtighed (maks.): 20 % til 80 % (ikke-kondenserende)

Maks. vibration (vha. af et tilf. vibrationsspektrum der simulerer brugermiljø):

Ved drift 5 til 350 Hz ved 0,0002 G²/Hz

Opbevaring 5 til 500 Hz ved 0,001 til 0,01 G²/Hz

Maksimum stød (målt med harddisken i parkeret hovedposition og en 2 ms halv sinuspuls):

Computeromgivelser

Ved drift 40 G +/- 5 % med impulsvarighed på 2 msek +/- 10 % (lig med 20 in/sek. [51 cm/sek.])

Opbevaring 105 G +/- 5 % med impulsvarighed på 2 msek +/- 10 % (lig med 50 in/sek. [127 cm/sek.])

Højde (maks.):

Ved drift –15,2 til 3.048 m (–50 til 10.000 ft)

Opbevaring –15,2 til 10.668 m (–50 til 35.000 fod)

Luftbåren forureningsniveau G² eller lavere, som defineret af ISA-S71.04-1985

Tillæg

Macrovision-produktmeddelelse

Dette produkt indeholder teknologi til beskyttelse af ophavsret. Denne teknologi er beskyttet af bestemte amerikanske patentrettigheder og anden immaterialret, der ejes af Macrovision Corporation og andre virksomheder. Brug af denne teknologi til beskyttelse af ophavsret kræver autorisation fra Macrovision Corporation, og medmindre Macrovision Corporation har givet autorisation til anden brug, må den kun benyttes til fremvisning i hjemmet og anden form for begrænset fremvisning. Dekompilering eller disassemblering er ikke tilladt.

Indeks

A

AutoTech **40**

B

besparelse af energi **21**

C

cd'er, afspilning og oprettelse **20**

chipsæt **47**

computerfunktioner **20**

Contacting Dell online **43**

D

data, sikkerhedskopiering **21**

DellConnect **39**

Dell Diagnostics (Dell diagnosticering) **31**

Dell Factory Image Restore **33**

Dell Support Center **28**

Dell supportwebsted **45**

Dell Teknologiguide

for yderligere information **44**

Diagnostisk kontrolliste **42**

drivere og overførsler **45**

dvd'er, afspilning og oprettelse **20**

E

e-mail-adresser

til teknisk support **40**

F

Fejlfinding af hardware **30**

forsendelse af produkter

til returnering eller reparation **41**

front-sidestik **14**

FTP login, anonymous **40**

Indeks

G

garanti-reparation **41**

geninstallation af Windows **33**

H

harddiskens aktivitetslys **15**

harddrev

type **46**

hardwareproblemer

diagnosticering **30**

HDMI-

skærm **6**

hjælp

sådan får du assistance og support **38**

hovedtelefon

frontstik **15**

hukommelsesproblemer

løsning af **25**

hukommelsessupport **47**

I

IEEE 1394-stik **15, 18**

ISP

Internet Service Provider **11**

K

kundeservice **39**

L

linjeindgangsstik **15**

løsning af problemer **22**

M

mikrofonstik **15**

N

- netværksforbindelse
 - afhjælpning **23**
- netværkshastighed
 - test **22**
- netværksstik
 - placering **18**

O

- optisk lydстик
 - S/PDIF-tilslutning **19**
- ordrestatus **40**

P

- problemer, løsning af **22**
- processor **46**
- produkter
 - information og indkøb **41**

R

- ressourcer, sådan finder du mere **44**
- restoring factory image **34**
- ring til Dell **42**

S

- sådan finder du mere information **44**
- sikkerhedskopieringer
 - oprettelse **21**
- softwarefunktioner **20**
- softwareproblemer **25**
- S/PDIF-stik **19**
- specifikationer **46**
- stik til sikkerhedskabel **17**
- strømproblemer, løsning af **23**
- strømstik **17**
- support e-mail-adresser **40**

Indeks

supportsites

 i hele verden **39**

Systemgendannelse **33**

system, geninstallation af **33**

systemkortstik **49**

Systemmeddelelser **29**

T

tænd/sluk-knap og lys **15**

teknisk support **39**

temperatur

 drifts- og opbevaringsområder **51**

til internettet **11**

tilpasning af

 dine energiindstillinger **21**

 dit skrivebord **20**

tilslut(ning)

 til internettet **11**

 valgfrit netværkskabel **8**

 ved hjælp af opkald **11**

 via DSL **11**

 via WLAN **11**

tilslutning

 skærme **6**

 trådløs netværksforbindelse **22**

U

udskubningsknap **15**

udvidelsesbus **47**

USB 2.0

 frontstik **16**

 stik på bagside **19**

W

Windows, geninstallation **33**

Windows Vista®

 geninstallation af **37**

 Guiden Programkompatibilitet **26**

 opsætning **10**

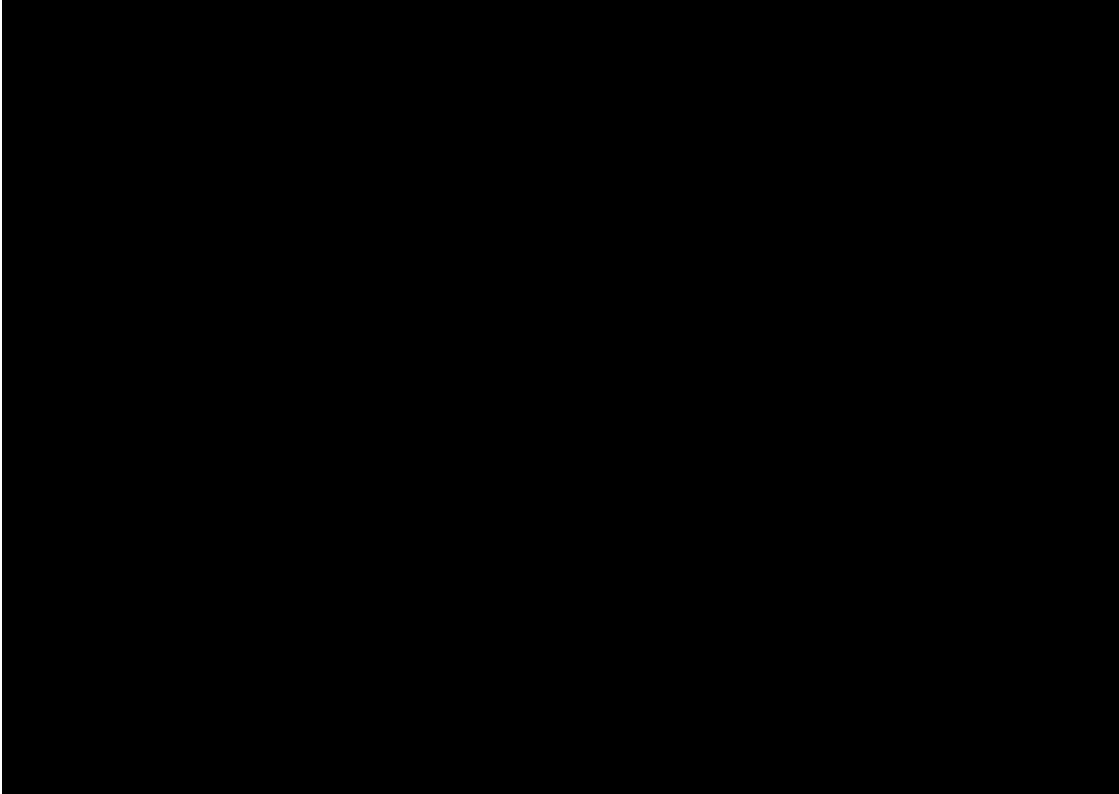

Trykt i Irland.

www.dell.com | support.dell.com



OP371KA00